

**GARMIN®**

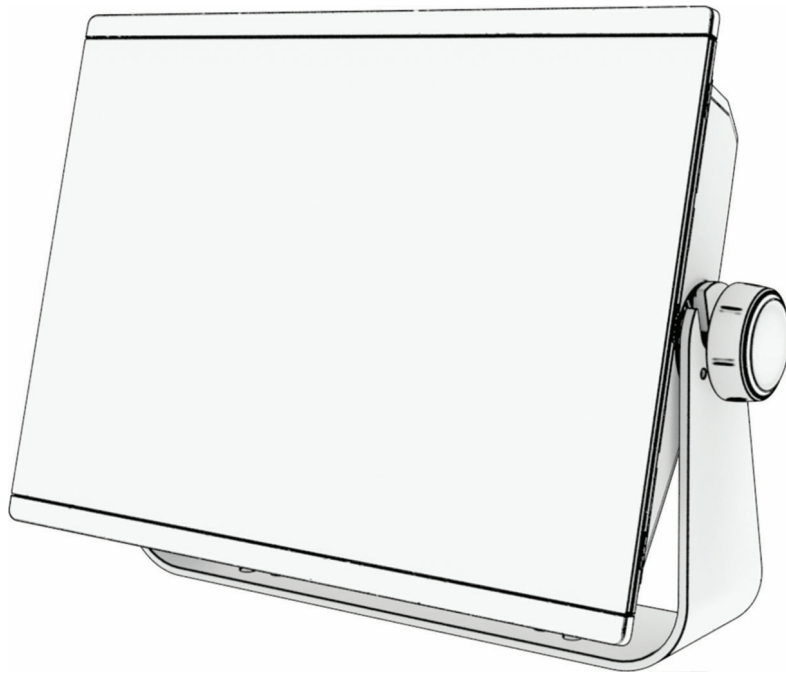

# GPSMAP® KASUTUSJUHEND

---

16x3, 15x3, 12x3, 9x3, 7x3

© 2024 Garmin Ltd. või selle filiaalid

Kõik õigused kaitstud. Vastavalt autoriõigusseadustele ei tohi käesolevat juhendit kopeerida ei osaliselt ega täielikult ilma Garmini-poolse kirjaliku nõusolekuta. Garmin jätab endale õiguse muuta või parendada oma tooteid ning teha käesolevasse juhendisse muudatusi ilma kohustuseta sellest isikuid või organisatsioone selliste muudatuste või parenduste tegemisest teavitada. Toote kasutamise kohta lisateabe ning värskemate uuenduste saamiseks külastage veebilehte [www.garmin.com](http://www.garmin.com).

Garmin®, Garmin logo, ActiveCaptain®, ANT®, Fusion®, GPSMAP®, inReach® ja VIRB® on ettevõttele Garmin Ltd. või selle haruettevõtetele kuuluvad kaubamärgid, mis on registreeritud USA-s ja teistes riikides. ActiveCaptain®, Connect IQ™, ECHOMAP™, GMR Phantom™, Garmin BlueNet™, Garmin ClearVu™, Garmin Connect™, Garmin Express™, Garmin Nautix™, Garmin Navionics Vision+™, Garmin Quickdraw™, GC™, GCV™, GMR™, GRID™, GXM™, LiveScope™, MotionScope™, OneChart™, OneHelm™, Panoptix™, Reactor™, Shadow Drive™, SmartMode™ ja SteadyCast™ ja on ettevõtte Garmin Ltd. või selle sidusettevõtete kaubamärgid. Neid kaubamärke ei tohi ilma ettevõtte Garmin selgesõnalise loata kasutada.

Mac® on ettevõtte Apple Inc. kaubamärk, mis on registreeritud USA-s ja teistes riikides. Sõnamärk BLUETOOTH® ja logod kuuluvad ettevõttele Bluetooth SIG, Inc. ja Garmin kasutab neid litsentsi alusel. CZone™ on ettevõtte Power Products, LLC kaubamärk. Color Thermal Vision™ on ettevõtte FLIR Systems, Inc kaubamärk. FLIR® ja MSX® on ettevõtte FLIR Systems, Inc registreeritud kaubamärgid. HDMI® on ettevõtte HDMI Licensing, LLC registreeritud kaubamärk. Mercury® ja Skyhook® on ettevõtte Brunswick Corporation kaubamärk. NMEA®, NMEA 2000® ja NMEA 2000 logo on ettevõtte National Marine Electronics Association registreeritud kaubamärgid. microSD® ja microSD logo on ettevõtte SD-3C, LLC kaubamärgid. Optimus® ja SeaStation® on ettevõtte Dometic® registreeritud kaubamärgid. CHARGE™, C-Monster® ja Power-Pole® on ettevõtte JL Marine Systems, Inc. registreeritud kaubamärgid. SD® ja SDHC logo on ettevõtte SD-3C, LLC kaubamärgid. SiriusXM® ning kõik seotud märgid ja logod on ettevõtte Sirius XM Radio Inc. kaubamärgid. Kõik õigused on kaitstud. USB-C® on organisatsiooni USB Implementers Forum registreeritud kaubamärk. Wi-Fi® on ettevõtte Wi-Fi Alliance Corporation registreeritud kaubamärk. Windows® on ettevõtte Microsoft Corporation registreeritud kaubamärk Ameerika Ühendriikides ja teistes riikides. Yamaha®, Yamaha logo, Command Link Plus® ja Helm Master® on ettevõtte YAMAHA Motor Co., LTD kaubamärgid. Kõik muud kaubamärgid ja autoriõigused kuuluvad vastavatele omanikele.

# Sisukord

<b>Sissejuhatus</b> .....	<b>1</b>	Eelsätted	16
Seadme ülevaade.....	1	Eelsätete haldamine.....	16
GPSMAP 7x3 ja GPSMAP 9x3		Uue eelsätte salvestamine.....	16
konnektori vaade.....	2	<b>Kaardiplotteri juhtimine</b> .....	<b>16</b>
GPSMAP 12x3 ja GPSMAP 16x3		Hääljuhtimine.....	16
Konnektori vaade.....	3	Hääljuhtimise keele muutmine.....	17
GPSMAP 15x3 Konnektori vaade.....	4	Toetatud peakomplektid.....	17
Puutekraani kasutamine.....	4	Traadita peakomplekti	
Ekraaninupud.....	5	sidumineGarmini kaardiplotteriga....	17
Puutekraani lukustamine ja lukust		Traadita peakomplekti	
vabastamine.....	7	kasutamineGarmini	
Soovitused ja otseteed.....	7	kaardiplotteriga.....	17
Juurdepääs kasutusjuhenditele		Kaardiplotteri häälkäsklused.....	18
kaardiplotteris.....	7	GRID-i kaugjuhtimispuult.....	22
Kasutusjuhendite vaatamine veebist.....	7	Kaardiplotteri kaudu GRID seadme	
Ettevõtte Garmin tugikeskus.....	7	sidumine kaardiplotteriga.....	22
Mälukaardid.....	8	GRID seadme kaudu GRID seadme	
Mälukaartide sisestamine.....	8	sidumine kaardiplotteriga.....	22
GPS-satelliitsignaali hankimine.....	9	GRID 20 seadme sidumine	
GPS-allika valimine.....	9	kaardiplotteriga GRID 20 seadmelt..	22
<b>Kaardiplotteri kohandamine</b> .....	<b>9</b>	GRID kaugsisestusseadme	
Avakuva.....	9	pööramine.....	22
Funktsiooninupu kinnitamine.....	10	<b>Rakendus ActiveCaptain</b> .....	<b>22</b>
Kategooria üksuste korrastamine....	11	ActiveCaptain ja Garmin BlueNet	
Menüüriba.....	11	kaalutlused.....	23
Menüüriba peitmine ja kuvamine....	12	ActiveCaptain rollid.....	23
Aluse tüübi seadistamine.....	12	Rakenduse ActiveCaptain kasutamise	
Taustvalguse seadistamine.....	12	alustamine.....	24
Värvirežiimi seadistamine.....	13	Nutiteavituste lubamine.....	24
Värviteema reguleerimine.....	13	Teavituste vastuvõtmine.....	25
Ekraaniluku lubamine.....	13	Teavituste haldamine.....	25
Kaardiplotteri automaatne		Teavituste privaatseks muutmine....	25
sisselülitamine.....	13	Tarkvara uuendamine rakendusega	
Süsteemi automaatne		ActiveCaptain.....	26
väljalülitamine.....	13	Kaartide uuendamine rakendusega	
Lehtede kohandamine.....	14	ActiveCaptain.....	26
Uue kombinatsioonilehe loomine.....	14	Kaartide tellimused.....	26
SmartMode paigutuse lisamine.....	14	<b>Side juhtmeta seadmetega</b> .....	<b>27</b>
Funktsiooni SmartMode paigutuse või		Wi-Fi võrk.....	27
kombinatsioonilehe kohandamine....	15	Wi-Fi võrgu seadistamine.....	27
Kombinatsioonilehe kustutamine....	15	Traadita seadme ühendamine	
Andmekihtide kohandamine.....	15	kaardiplotteriga.....	27
Jaama paigutuste lähtestamine.....	15	Traadita võrgu kanali muutmine.....	27
Käivituskuva kohandamine.....	16	Wi-Fi hosti vahetamine.....	27
		Juhtmeta kaugjuhtimispuult.....	27

Juhtmeta kaugjuhtimispuldi sidumine kaardiplotteriga.....	27
Kaugjuhtimise taustvalguse sisse- ja väljalülitamine.....	28
Kaugjuhtimispuldi lahtiühendamine kõigi kaardiplotterite küljest.....	28
Juhtmeta tuuleandur.....	28
Juhtmeta anduri ühendamine kaardiplotteriga.....	28
Tuuleanduri suuna seadistamine.....	28
Paadi andmete vaatamine Garmin kellas.....	28
Paadi andmete vaatamine Garmin Nautix™ seadmes.....	29

## **Kaardid ja 3D kaardivaated..... 29**

Detailsed kaardid.....	29
Merekaardi tellimuse aktiveerimine.....	30
Kaarditellimuse soetamine ActiveCaptain rakendusega.....	30
Tellimuse uuendamine.....	30
Navigatsioonikaart ja kalastuskaart....	31
Kaardi sümbolid.....	31
Puutekraaniga sisse- ja väljasuumimine.....	31
Vahemaa mõõtmine kaardil.....	32
Kaardil vahepunkti loomine.....	32
Kaardil asukoha ja objekti teabe vaatamine.....	32
Navigatsioonimärkide üksikasjad....	32
Kaardil olevasse punkti navigeerimine.....	33
Premiumkaardi funktsioonid.....	34
Fish Eye 3D kaardi ülevaade.....	34
Loodete jaama teabe vaatamine.....	35
Animeeritud loodete ja hoovuste indikaatorid.....	35
Loodete ja hoovuste indikaatorite kuvamine.....	35
Sateliitkujutiste kuvamine navigatsioonikaardil.....	36
Maamärkide aerofotode vaatamine.....	36
Automaatne tuvastussüsteem (AIS)...	36
AIS sihtimise sümbolid.....	37
Aktiveeritud AIS-sihtmärkide suund ja plaaniline kurss.....	37

AIS-ohtude loendi kuvamine.....	37
AIS alusele sihtmärgi aktiveerimine.....	38
Sihitud AIS aluse teabe vaatamine.....	38
AIS-veesõiduki sihtmärgi desaktiveerimine.....	38
AIS aluste kuvamine kaardil või 3D kaardivaates.....	38
Turvatsooni kokkupõrkehoiatuse seadistamine.....	39
AIS navigatsiooniabi.....	40
AIS hädakutsungi signaalid.....	40
AIS vastuvõtu väljalülitamine.....	41
AIS-i edastuse ohutusteadete väljalülitamine.....	41
Kaardi menüü.....	42
Kaardikihid.....	42
Kaardikihi sätted.....	42
Sügavuskihi sätted.....	43
Minu aluse kihi sätted.....	43
Leeliinide seaded.....	43
Kasutajaandmete kihtide seaded.....	44
Muude aluste kihi sättedOther Vessels Layer Settings.....	44
Vee kihi sätted.....	44
Sügavusulatuse varjutus.....	45
Ilmakihi seaded.....	45
Radari ülekatte sätted.....	46
Kaardi seaded.....	46
Fish Eye 3D seaded.....	46
Toetatud kaardid.....	47

## **Garmin Quickdraw kontuurikaardid..... 47**

Veekogu kaardistamine rakenduse Garmin Quickdraw kontuuride funktsiooniga.....	47
Garmin Quickdraw kontuurikaartidele siltide lisamine.....	48
Garmin Quickdraw kogukond.....	48
Garmin Quickdraw kogukonnaga liitumine rakenduses ActiveCaptain.....	48
Garmin Quickdraw kogukonna kaartide allalaadimine rakendusega ActiveCaptain.....	48

Rakenduse Garmin Quickdraw kontuurikaartide jagamine Garmin Quickdraw kogukonnaga rakenduses ActiveCaptain.....	48	Salvestatud teekonna kustutamine.....	57
Garmin Quickdraw kontuuri seaded....	49	Kõikide salvestatud marsruutide kustutamine.....	57
<b>Kaardiplotteriga navigeerimine.....</b>	<b>49</b>	Automaatnavigatsioon.....	57
Tavalised navigatsiooniküsimused.....	50	Aut. navig. seadistamine ja järgimine.....	57
Teekonna värvi kodeerimine.....	50	Aut. navig. raja loomine ja salvestamine.....	58
Sihtkohad.....	51	Salvestatud Aut. navig. valimine.....	58
Sihtkoha otsimine nime alusel.....	51	Pooleli oleva Aut. navig. arvutuse tühistamine.....	58
Navigatsioonikaardilt sihtkoha valimine.....	51	Ajastatud saabumise määramine....	58
Sadamateenuste sihtkoha otsimine.....	51	Automaatnavigatsiooni tee seadistused.....	59
Otsekursi seadistamine ja järgimine funktsiooniga Mine.....	51	Kaldast kauguse seadistamine....	60
Navigeerimise lõpetamine.....	52	Rajad.....	60
Vahepunktid.....	52	Radade kuvamine.....	60
Praeguse asukoha tähistamine vahepunktina.....	52	Aktiivse raja värvi määramine.....	60
Teise asukohta vahepunkti loomine.....	52	Aktiivse raja salvestamine.....	61
Üle parda kukkunud inimese või muu SOS asukoha märkimine.....	52	Salvestatud radade loendi kuvamine.....	61
Vahepunkti kavandamine.....	52	Salvestatud raja muutmise.....	61
Kõikide vahepunktide loendi kuvamine.....	52	Raja salvestamine teekonnana.....	61
Salvestatud vahepunkti muutmise...	53	Salvestatud raja sirvimine ja sellel navigeerimine.....	61
Salvestatud vahepunkti liigutamine.....	53	Salvestatud raja kustutamine.....	61
Salvestatud vahepunktide sirvimine ja navigeerimine.....	54	Kõikide salvestatud radade kustutamine.....	61
Vahepunkti või MOB kustutamine....	54	Aktiivse raja järgimine.....	62
Kõikide vahepunktide kustutamine..	54	Aktiivse raja kustutamine.....	62
Teekonnad.....	54	Rajalogi haldamine salvestamise ajal.....	62
Praeguses asukohas teekonna loomine ja sellel navigeerimine.....	55	Rajalogi salvestusintervalli konfigureerimine.....	62
Teekonna loomine ja salvestamine.....	55	Piirid.....	62
Teekondade ja automaatsnavigatsiooni radade loendi vaatamine.....	55	Piiri loomine.....	62
Salvestatud teekonna muutmise.....	55	Teekonna teisendamine piiriks.....	63
Salvestatud teekondade leidmine ja nendel laevatamine.....	56	Raja teisendamine piiriks.....	63
Salvestatud teekonna sirvimine ja sellega paralleelselt laevatamine.....	56	Piiri muutmise.....	63
Otsingumustri käivitamine.....	57	Piiri sidumine SmartMode paigutusega.....	63
		Piirihoiatuse määramine.....	63
		Kõigi piirihoiatuste keelamine.....	63
		Piiri kustutamine.....	63
		Kõigi salvestatud vahepunktide, radade, teekondade ja piiride kustutamine.....	64

## **Purjetamisfunktsioonid..... 64**

Aluse tüübi seadistamine	
purjetamisfunktsioonide jaoks.....	64
Purjetamine.....	64
Startjoone navigatsioon.....	64
Stardijoone seadistamine.....	64
Startjoone navigatsiooni kasutamine.....	64
Võistlustaimerit käivitamine.....	65
Võistlustaimerit peatamine.....	65
Vööri ja GPS-antenni vahelise kauguse määramine.....	65
Leeliinide seaded.....	65
Polari tabel.....	66
Polari tabeli käsitsi importimine.....	66
Polari andmete kuvamine andmeväljadel.....	66
Kiilu nihke määramine.....	67
Purjepaadi autopiloodi kasutamine.....	67
Tuule säilitamine.....	68
Tuulehoiu tüübi muutmine.....	68
Tuulehoiu rakendamine.....	68
Suunahoius tuulehoiu rakendamine.....	68
Tuulehoiu nurga seadistamine.....	69
Pautimine ja halssimine.....	69
Loovimine ja halssimine suunahoius.....	69
Loovimine ja halssimine tuulehoius.....	69
Loovimisviivituse seadistamine.....	69
Halsiblokeerija lubamine.....	69
Loovimise ja halssimise kiiruse muutmine.....	69
Suunajoon ja nurgamarkerid.....	69
Suunajoone ja nurgamarkerite määramine.....	70
Purjetamisaluse andmete vaatamine..	70

## **Sonar-kalaleidja..... 70**

Sonarisignaali edastamise peatamine.....	70
Tavaline sonarivaade.....	71
Poolitatud sagedusega sonarivaade.....	71
Garmin ClearVü sonarivaade.....	72
Garmin SideVü sonarivaade.....	73

SideVü skannimistehnoloogia.....	74
Sonari ekraanil vahemaa mõõtmine.....	74
Panoptix sonarikuvad.....	74
LiveVü sonari allavaade.....	75
LiveVü edasisuunaline sonarivaade.....	76
RealVü 3D sonari ettevaade.....	77
RealVü 3D alla sonarikuva.....	78
RealVü 3D sonarikuva ajalugu.....	79
LiveVü kiht.....	80
True Motion.....	81
Garmin FrontVü sonarivaade.....	81
Kolmekordse valgusvihuga sonarivaade.....	82
LiveScope sonarivaade.....	83
Panoptix LiveVü või LiveScope sonarivaates suurendamine.....	84
Perspektiiv vaade.....	84
Sonarivaated kombineeritud ekraanidel.....	85
Anduri tüübi valimine.....	85
Sonari allika valimine.....	85
Sonari allika ümbernimetamine.....	85
Sonari jagamine.....	86
Sonari kuvamiskiiruste sünkronimine.....	86
Sonarikuva peatamine ja jätkamine.....	86
Sonari ajaloo kuvamine.....	86
Vahepunkti loomine sonarikuval.....	86
Üksikasjade taseme seadistamine.....	87
Värvide intensiivsuse muutmine.....	87
Sonari seadistus.....	87
Suumi taseme määramine sonarikuval.....	88
Jagatud suumiga sonarivaate lubamine.....	88
Kuvamiskiiruse seadistamine.....	88
Ulatuse reguleerimine.....	89
Sonari mürasummutuse seaded.....	89
Sonari välimuse seaded.....	90
Sonari hoiatused.....	91
Täpsemad sonari seaded.....	91
Anduri installimisseaded.....	92
Sonari sagedused.....	92
Anduri sageduse valimine.....	93
Sageduse eelsätte loomine.....	93
A-piirkonna sisselülitamine.....	93

Püstõõtsumise kompenseerimine... 94	Radari tööulatuse reguleerimine..... 103
Püstõõtsumise kompenseerimise andurite konfigureerimine..... 94	Nõuanded radari tööulatuse valimiseks..... 103
Püstõõtsumise kompenseerimise kasutamine sonarivaates..... 94	MotionScope'i Doppleri radaritehnoloogia..... 103
Püstõõtsumise kompenseerimise sisselülitamine..... 94	Kaitsetsoonide lubamine..... 104
Panoptix sonari seadistus..... 95	Ringikujulise kaitsetsooni määratlemine..... 104
RealVü vaatenurga ja suumitaseme seadistamine..... 95	Osalise kaitsetsooni määratlemine..... 104
RealVü laotuskiiruse seadistamine.. 95	MARPA..... 105
LiveVü Edasiliikumise ja Garmin FrontVü sonari seaded..... 95	MARPA sihtimise sümbolid..... 105
LiveVü ja Garmin FrontVü anduri edastusnurga seadistamine..... 96	MARPA-sihtmärkide automaatne hankimine..... 105
Garmin FrontVü sügavushoiatuse seadistamine..... 96	MARPA-sihtmärkide automaatne eemaldamine..... 105
LiveVü ja Garmin FrontVü välimuse seaded..... 96	MARPA sildi määramine objektile.. 105
LiveVü ja Garmin FrontVü paigutuse sätted..... 96	MARPA sildi eemaldamine sihtobjektilt..... 106
RealVü välimuse seaded..... 97	MARPA sildiga objekti teabe vaatamine..... 106
Panoptix anduri installimiseseaded... 97	AIS-ohtude loendi kuvamine..... 106
Paadinina nihe..... 98	AIS-veesõidukite kuvamine radarikuval..... 106
Kompassi kalibreerimine..... 98	MARPA ohtliku sihtmärgi alarmiseaded..... 106
Sonari seaded LiveScope ja Perspektiiv..... 99	VRM ja EBL..... 106
LiveScope ja Perspektiiv sonari seadistus..... 99	VRM-i ja EBL-i kuvamine ning kohandamine..... 107
LiveScope'i ja Perspektiiv välimusesätted..... 100	Kiiresti kauguse ja kursi mõõtmine sihtobjektini..... 107
Valikute LiveScope ja Perspektiiv paigutuse sätted..... 100	EBL-i kursiviite vahetamine..... 107
LiveScope'i ja Perspektiiv anduri paigaldamise seaded..... 100	VRM-i ja EBL-i lähtekoha vahetamine..... 107
<b>Radar..... 101</b>	VRM-i ja EBL-i kiirtoimingute kasutamine radari ekraanil..... 107
Radari tõlgendamine..... 101	Kajaloodi rajad..... 108
Radari ülekiht..... 101	Kajaloodi radade sisselülitamine... 108
Radari ülekihi ja kaardi andmete kooskõlastamine..... 102	Kajaloodi radade pikkuse muutmine..... 108
Radarisignaali edastamine..... 102	Kajaloodi radade eemaldamine..... 108
Radarisignaali edastamise peatamine..... 102	Radari seaded..... 108
Ajastatud edastusrežiimi seadistamine..... 102	Radari võimendus..... 108
Radari signaaliedastuste keelutsooni lubamine ja kohandamine..... 102	Radarikuval võimenduse automaatne reguleerimine..... 108
	Radarikuval võimenduse käsitsi reguleerimine..... 109

Lähedalasuva suure objekti häirete minimeerimine.....	109	Orbiitmustri järgimine.....	117
Radarikuval külje suunakiirte häirete minimerimine.....	109	Ristikheinakujuliste mustrite seadistamine ja järgimine.....	117
Radari filtrisätteid.....	110	Otsingumustrite seadistamine ja järgimine.....	117
Meremüra kohandamine radarikuval.....	110	Tüürimismustri tühistamine.....	117
Vihmamüra kohandamine radarikuval.....	110	Autopiloodi reaktsooni seadistamine	117
Mitme otsingu keskmistamine radarikuval.....	110	Automaatreageerimise lubamine...	118
Radari valikumenüü.....	111	Madala kiirusega autopiloodi režiim.	118
Radari seadistusmenüü.....	111	Aeglase kiiruse autopiloodi režiimi lubamine ja keelamine.....	118
Ristvestluse müra vähendamine radarikuval.....	111	Madala kiirusega autopiloodi režiimi sisse- ja väljalülitamine.....	118
Radari välimuse sätteid.....	111	Autopiloodi juhtseadete aktiveerimine	
Radari paigalduse sätteid.....	112	Garmin kellas.....	118
Paadi esiosa nihke mõõtmine ja seadistamine.....	112	Autopiloodi nuppude toimingute kohandamine.....	119
Kohandatud parkasendi seadistamine.....	112	Autopiloodi juhtimine GRID 20 kaugjuhtimispludiga.....	119
Radari minu veesõiduki kihi sätteid	112	Reactor™ Autopiloodi kaugjuhtimine.	119
Radari ülekihi seaded.....	112	Reactor autopiloodi kaugjuhtimise sidumine kaardiploetteriga.....	119
Muu radariallika valimine.....	112	Reactor autopiloodi kaugjuhtpludi toiminguklahvide funktsioonide muutmine.....	119
<b>Autopiloot..... 113</b>		Reactor autopiloodi kaugjuhtimistarkvara uuendamine	120
Autopiloodi seadistamine.....	113	Autopiloodi klahvistik.....	120
Eelistatud suunaallika valimine.....	113	Funktsiooniklahvide vaiketoimingud.....	120
Autopiloodikuva avamine.....	113	Funktsiooniklahvide konfigureerimine.....	120
Autopiloodi kuva.....	114	Roolivõimendi režiim.....	121
Sammtüürimise sammu seadistamine.....	114	Roolivõimendi režiimi lubamine.....	121
Voolusäästja seadistamine.....	114	Yamaha autopiloot.....	121
Shadow Drive™ funktsiooni aktiveerimine.....	115	Yamaha autopiloodi kuva.....	122
Autopiloodi ülekatteriba.....	115	Yamaha autopiloodi seaded.....	122
Autopiloodi sisselülitamine.....	115	Yamaha autopiloodi ülekatteriba...	123
Tüüriga kursi seadistamine.....	116	<b>Force® veomootori juhtimine..... 123</b>	
Kursi seadistamine, kui kaardiploetter on sammtüürimisrežiimis.....	116	Veomootoriga ühendamine.....	124
Tüürimismustrid.....	116	Ekraanile veomootori juhtnuppude lisamine.....	124
U-pöörde mustri järgimine.....	116	Veomootori juhtriiba.....	125
Ringmustrite seadistamine ja järgimine.....	116	Tagasikäik.....	126
Siksakmustrite seadistamine ja järgimine.....	116	Veomootori seaded.....	126
Williamsoni pöördemustri järgimine.....	116		

Veomootori kaugjuhtimissüsteemi otseteeklahvidele otsetee määramine.....	126
Veomootori kompassi kalibreerimine.....	126
Paadinina nihe.....	127
Tüüri joonduse kalibreerimine.....	127

## **Digitaalne selektiivne helistamine 128**

Võrku ühendatud kaardiplotteri ja VHF-raadiosaatja funktsioonid.....	128
DSC sisselülitamine.....	128
DSC loend.....	128
DSC loendi vaatamine.....	128
DSC kontakti lisamine.....	128
Saabuvad hädaabikutsungid.....	128
Hädas oleva aluse juurde navigeerimine.....	129
VHF-raadiosaatjaga algatatud üle parda kukkunud inimese hädaabikutsung.....	129
Üle parda kukkunu ja SOS-hädaabikutsungite tegemine kaardiplotterist.....	129
Asukoha jälgimine.....	129
Asukoha aruande vaatamine.....	129
Jälgitud aluse juurde navigeerimine.....	129
Vahepunkti loomine jälgitava veesõiduki asukohas.....	130
Asukoha aruande teabe muutmine	130
Asukoha aruandekõne kustutamine.....	130
Aluse jälgede vaatamine kaardil....	130
Individaalsed rutiinsed kutsungid....	130
DSC kanali valimine.....	130
Individaalse kõne tegemine.....	131
Individaalse kõne tegemine AIS sihtmärki.....	131

## **Näidikud ja graafikud..... 131**

Näidikute vaatamine.....	132
Mootori märguannete ikoonid.....	132
Näidikul kuvatavate andmete muutmine.....	132
Näidikute kohandamine.....	133
Mootorinäidiku ja kütusenäidiku piiride kohandamine.....	133

Näidikutel kuvatavate mootorite valimine.....	133
Näidikutel kuvatavate mootoriandmete kohandamine.....	133
Mootorinäidikute olekuhoiatuste lubamine.....	133
Mootorinäidiku teatud olekuhoiatuste lubamine.....	134

Yamaha Jõumasina ja mootori näidikud.....	134
Jõumasina ja mootori funktsiooniikoonid.....	135
Jõumasina ja mootori olekuikoonid.....	136
Jõumasina ja mootori hoiatusikoonid.....	136
Näidikute seadistamine.....	137
Mootorite arvu konfigureerimine	137
Paagi tasemeandurite konfigureerimine.....	138
Kuvatavate andmete muutmine.	138
Yamaha mootori andmete seaded.....	138
Mercury® mootorinäidikud.....	139
Kütusehoiatuse määramine.....	140
Kütuseandmete sünkroonimine aluse tegeliku kütusekogusega.....	140
Tuulenäidikute vaatamine.....	140
Purjetamise tuulenäidiku konfigureerimine.....	140
Kiirusallika konfigureerimine.....	140
Tuulenäidiku kursiallika konfigureerimine.....	141
Tihttuules sõitja tuulemõõdik.....	141
Teekonninäidikute kuvamine.....	141
Teekonninäidikute lähtestamine..	141
Graafikute vaatamine.....	141
Graafikuulatuse ja ajaskaalade seadistamine.....	142
Graafiku filtreerimise keelamine....	142

## **inReach®i sõnumid..... 142**

inReach'i seadme ühendamine kaardiplotteriga.....	142
Sõnumite vastuvõtmine.....	143
Tekstsõnumile vastamine.....	143
Eelmäaratud sõnumi või kontrollsõnumi saatmine.....	143

Uue vestluse alustamine.....	143
Kiirsõnumi saatmine.....	144
Kohandatud sõnumi saatmine.....	144
inReach SOS-kõned.....	144
inReach SOS-kõne saatmine.....	144
SOS-kõne ajal Garmin Response'i	
meeskonnaga suhtlemine.....	145
inReach SOS-kõne tühistamine.....	145

## **Digitaalne lülitus..... 145**

Digitaalse lülituskuva lisamine ja	
muutmine.....	145
Garmin Boat Switch™.....	145
Seadme Garmin Boat Switch	
seadistamine.....	145
Lüliti seadistamine hetkeliseks..	146
Lülitile nime määramine.....	146
Lülitile sildi lisamine.....	146
Lülitite kuvamine ja peitmine.....	146
Navigeerimistulede valiku	
seadistamine.....	147
Pilsipumba lülitite kasutamine.....	147
Hämardatavate tulede kasutamine	147

## **Paati paigaldatud kolmandate osapoolte seadmete juhtimine..... 148**

Power-Pole® ankursüsteem.....	148
Ankru Power-Pole või ülekatte	
CHARGE™ lubamine.....	148
Power-Pole ankuri seadistamine...	148
Power-Pole ülekatte.....	149
Power-Pole paadi täiustatud	
juhtfunktsioonid.....	150
CHARGE ülekatte.....	150
Mercury tüüri aktiveerimine.....	151
Mercury veomootori	
juhtfunktsioonid.....	151
Mercury veomootori juhtimise ülekatte	
lisamine.....	151
Mercury veomootori ülekatte.....	152
Mercury püsikiirushoidja.....	152
Mercury püsikiirushoidja ülekatte	
lisamine.....	152
Mercury püsikiirushoidja kattekiht.	153
Mercury mootori üksikasjad.....	153
Mercury mootori ülekatte lisamine	153
Mercury mootori ülekatte.....	154

Mootori Mercury Sportsummuti	
suvandi lubamine.....	154
Mercury aktiivne diferendi juhtimine.	154
Mercury aktiivse diferendi ülekatte	
lisamine.....	154
Mercury aktiivse diferendi ülekatte.	155
Skyhook® digiankru juhtimine.....	155
Skyhook digiankru juhtkihi	
lisamine.....	155
Skyhook digiankru ülekatte.....	156
DrifTHOOK ülekatte.....	156
Dometic®Optimus® funktsioonid.....	156
Optimus ülekatteriba	
aktiveerimine.....	156
Optimus ülekatteriba ülevaade.....	157
Optimus ülekatte sümbolid.....	157
Režiim Optimus Kojunaasm.....	157

## **Loodete, hoovuse ja taevakehade teave..... 158**

Loodete ja hoovuste ülekatte.....	158
Loodete ja hoovuste ülekatete	
lisamine.....	158
Mareograafi teave.....	159
Hoovusejaama teave.....	159
Taevateave.....	159
Loodete, hoovuste jaamade või	
taevakehade teabe vaatamine erinevatel	
kuupäevadel.....	159
Loodete ja hoovuste erineva	
mõõtejaama teabe kuvamine.....	159
Kalendriteabe vaatamine	
navigatsioonikaardil.....	159

## **Sõnumid ja hoiatused..... 160**

Sõnumite ja hoiatuste vaatamine.....	160
Sõnumite sortimine ja filtreerimine...	160
Sõnumite salvestamine	
mälukaardile.....	160
Kõigi sõnumite ja hoiatuste	
kustutamine.....	160

## **Meediumimängija..... 161**

Meediumipleieri avamine.....	161
Meediumimängija ikoonid.....	161
Meediumiseadme ja allika valimine..	162
Helitugevuse ja helitasemete	
reguleerimine.....	162

Helitugevuse reguleerimine.....	162	Jaamajuhi kohandamine.....	169
Helitaseme reguleerimine.....	162	SiriusXM kanali salvestamine	
Meediumi heli vaigistamine.....	162	eelsätete loendisse.....	169
Kiirusel põhineva automaatse		Vanemlikud õigused.....	169
helitugevuse kohandamine.....	162	SiriusXM vanemlike õiguste	
Kiirusel põhineva automaatse		avamine.....	169
helitugevuse lubamine.....	162	Vanemlike õiguste määramine	
Automaatsed helitugevuse		SiriusXM raadiokanalitele.....	169
reguleerimise sätted.....	163	Kõikide lukus kanalite kustutamine	
Kiiruse allikate info.....	163	SiriusXM raadios.....	170
Raadiotsooni ja rühmad.....	163	Vanemlike õiguste vaikeväärtuste	
Kodutsooni valimine.....	164	taastamine.....	170
Tsooni helitugevuse reguleerimine	164	Vanemliku järelevalve parooli	
Kõlaritsooni väljalülitamine.....	164	muutmine SiriusXM raadios.....	170
Rühma loomine.....	164	Seadmele nime andmine.....	170
Rühma muutmine.....	165	Meediumipleieri tarkvara	
Rühma sünkroonimine.....	165	uuendamine.....	170
Muusika esitamine.....	165	<b>Stereoseadme konfigurimine</b>	
Muusika sirvimine.....	165	<b>kaardiplotterist.....</b>	<b>170</b>
Tähestikulise otsingu lubamine.	166	<b>SiriusXM Ilm.....</b>	<b>170</b>
Loo kordamine.....	166	SiriusXM-i seadmete ja tellimuse	
Kõikide palade kordamine.....	166	nõuded.....	171
Palade seadmine juhujärjekorda....	166	Ilmateate esitused.....	171
Raadio.....	166	Ilmahoiatused ja -teated.....	171
Tuuneri regiooni seadistamine.....	166	Sademete teabe vaatamine.....	171
Raadiojaama vahetamine.....	166	Tormitsükloni ja äikese teave.....	171
Häälestusrežiimi muutmine.....	167	Orkaaniteave.....	171
Eelsätted.....	167	Prognoosi teave.....	172
Jaama salvestamine eelsättena	167	Mereprognoosi või	
Mälujaama valimine.....	167	maismaaprognoside vaatamine..	172
Eelsätete eemaldamine.....	167	Muu ajavahemiku ilmaprognoosi	
DAB taasesitus.....	167	vaatamine.....	172
DAB tuuneri regiooni		Ilmafronidid ja rõhukeskmed.....	172
seadistamine.....	167	Linna ennustus.....	173
DAB jaamade otsimine.....	167	Kalade kaardistuse andmete	
DAB jaamade vahetamine.....	168	kuvamine.....	173
Loendist DAB jaama valimine.....	168	Mereolude vaatamine.....	173
DAB-jaama valimine		Pinnatuuled.....	174
kategooriast.....	168	Lainekõrgus, -periood ja -suund.....	174
DAB-jaamade eelsätted.....	168	Muu ajavahemiku mereolude	
DAB jaama salvestamine		prognoosi vaatamine.....	174
eelsättena.....	168	Meretemperatuuri teabe vaatamine....	174
DAB-eelsätte valimine loendist...	168	Pinnarõhu ja veetemperatuuri	
DAB eelsätete eemaldamine.....	168	andmed.....	174
SiriusXM satelliitraadio.....	168	Merepinna temperatuuri	
SiriusXM raadio tunnuskoodi		värivahemiku muutmine.....	175
leidmine.....	168		
SiriusXM tellimuse aktiveerimine...	169		

Nähtavuse teave.....	175
Muu ajavahemiku nähtavuse prognoosi vaatamine.....	175
Poiaruannete vaatamine.....	175
Kohaliku ilmateate vaatamine poi lähedal.....	175
Ilma ülekiht.....	175
Ilmateate tellimuse teabe vaatamine	176

## **Video vaatamine..... 176**

Videoallika valimine.....	176
Mitme videoallika vahel vahetamine.....	176
Võrguühendusega videoseadmed.....	176
Võrguühendusega videokaameras video eelsätete kasutamine.....	176
Võrguühendusega videokaameras video eelsätete salvestamine.....	177
Võrguühendusega videokaameras video eelsätete nime määramine.....	177
Võrguühendusega videokaameras video eelsätete aktiveerimine.....	177
Kaamera seaded.....	177
Video sätted.....	178
Kaamera seostamine videoallikaga.....	178
Videokaamera liikumise juhtimine.	178
Videokaamerate juhtimine ekraanil kuvatavate juhtnuppudega.....	178
Videokaamera juhtimine liigutustega.....	179
Video välimuse seadistamine.....	179
Kaameravaate muutmine.....	179
Kaamerapildi peegeldamine või ümberpööramine.....	179
Juhtjoonte konfigureerimine.....	180
Kaameraga jälgimine.....	180
Kaamera vaatenurga ja kõrguse seadistamine.....	181
Funktsiooni Kompassi lukk kasutamine.....	181
Funktsiooni Veesõiduki lukk kasutamine.....	181
GarminVIRB® kaamerad.....	182
VIRB 360 kaamera ühendamise.....	182
VIRB kaamera ühendamise.....	182

VIRB kaamera juhtimine kaardiplotteri abil.....	183
VIRB kaamera video taasesituse juhtimine.....	183
VIRB video kustutamine.....	183
VIRB video slaidiseansi käivitamine.....	183
VIRB kaamera sätted.....	184
VIRB kaamera video sätted.....	184
VIRB kaamera juhtelementide lisamine teistele kuvadele.....	184
HDMI väljundvideo suunised.....	185
Kaamera GC 100 sidumine Garmin kaardiplotteriga.....	185

## **Ringvaatekaamera süsteem..... 186**

Kaamera vahetamine.....	186
Kaameravoo kuvamine täisekraanil..	187
Ringvaatekaamera süsteemi paigutuse muutmine.....	187
Visuaalse pörkeraua kuvamine ja peitmine.....	187
Visuaalse pörkeraua reguleerimine.....	187
Kaugusetähise kuvamine.....	187
Ringvaatekaamera liikumise juhtimine.....	187
Kaamera nime muutmine.....	187
Kaamera seadistamine peegelpildis ahtrivaatele.....	188
Objekti tuvastus ja läheduse hoiatus.	188
Läheduse helisignaali lubamine.....	189
Läheduse helisignaali vaikne olek..	189

## **LED-valgustite juhtimine..... 190**

LED-valgusti kontrolleri konfigureerimine.....	190
Ühendatud LED-valgustite lähtestamine.....	190
LED-valgusti ümbenimetamine.....	191
LED-tulede seostamine helitsooniga.....	191
LED-valgusti kontrolleri ümbenimetamine.....	191
LED-valgusti kontrolleri eemaldamine.....	192
LED-valgusti juhtimise kuva.....	192

LED-valgustite sisse- ja väljalülitamine.....	193
LED-valgusti heleduse reguleerimine.....	193
LED-valgusti värvi muutmine.....	193
LED-valgusti efektide muutmine....	193
LED-tulede seadistamine muusikale reageerima.....	194
LED-valgustite eelseadistused.....	194
Uue LED-valgusti eelseadistuse loomine.....	194
LED-valgusti eelseadistuse muutmine.....	195
LED-valgusti eelseadistuse käivitamine.....	195
LED-valgusti eelseadistuse kustutamine.....	195
LED-valgustite rühmad.....	195
LED-valgustite rühma valgustite loomine ja lisamine.....	195
LED-valgusti rühma muutmine.....	196
LED-valgustite rühma ümbernimetamine.....	196

## **Seadme konfiguratsioon..... 196**

Süsteemi seaded.....	196
Helid ja ekraaniseaded.....	196
Heliseaded.....	197
Satelliitpositsioneerimise (GPS) seaded.....	197
Jaama sätted.....	197
Süsteemitarkvara teabe kuvamine	197
Sündmuste logi vaatamine.....	198
Sündmuste sortimine ja filtreerimine.....	198
Sündmuste salvestamine mälukaardile.....	198
Sündmuste logist kõigi sündmuste kustutamine.....	198
E-sildi regulatiiv- ja vastavusteabe vaatamine.....	198
Eelistuste seaded.....	198
Ühikute seaded.....	198
Navigatsiooniseaded.....	199
Automaatnavigatsiooni tee seadistused.....	199
Kaldast kauguse seadistamine..	200
Sideseaded.....	201

Ühendatud seadmete vaatamine...	201
NMEA 0183 seaded.....	201
NMEA 0183 väljundlausete konfigureerimine.....	201
Iga NMEA 0183 pordi sidevormingu seadistamine.....	201
NMEA 2000 seaded.....	202
Võrgus olevate seadmete ja andurite nimetamine.....	202
Garmin BlueNet võrk ja vana Garmini merevõrk.....	202
Hoiatuste seadistamine.....	202
Navigatsioonihoiatused.....	202
Ankru lohisemise hoiatuse seadistamine.....	203
Süsteemihoiatused.....	203
Sonari hoiatused.....	203
Ilmahoiatuste seadistamine.....	204
Kütusehoiatuse määramine.....	204
Minu alus seaded.....	204
Kiilu nihke määramine.....	205
Veetemperatuuri nihke seadistamine.....	205
Kütusenäidu seaded.....	206
Veekiirusseadme kalibreerimine....	206
Muud veesõiduki seaded.....	206
Garmin merevõrguga sünkroonitud sätted.....	207
Kaardiplotteri tehaseseadete taastamine.....	208

## **Kasutajaandmete jagamine ja haldamine..... 208**

Failitüübi valimine muu tootja vahepunktidele ja marsruutidele.....	208
Kasutajaandmete kopeerimine mälukaardilt.....	208
Kõikide kasutajaandmete kopeerimine mälukaardile.....	209
Kindla ala kasutajaandmete kopeerimine mälukaardile.....	209
Sisseehitatud kaartide uuendamine mälukaardi ja Garmin Express abil....	209
Andmete varundamine arvutisse.....	210
Kaardiplotteri varundatud andmete taastamine.....	210
Süsteemiteabe salvestamine mälukaardile.....	210

<b>Lisa.....</b>	<b>211</b>
ActiveCaptain ja Garmin Express.....	211
Rakendus Garmin Express.....	211
Rakenduse Garmin Express	
installimine arvutisse.....	211
Seadme registreerimine rakenduses	
Garmin Express.....	212
Kaartide uuendamine rakenduse	
Garmin Express kasutamisel.....	213
Tarkvarauuendused.....	214
Uue tarkvara laadimine mälukaardile	
rakenduses Garmin Express.....	214
Seadme tarkvara uuendamine	
mälukaardi abil.....	215
Ekraani puhastamine.....	215
Mälukaardil olevate kujutiste	
vaatamine.....	215
Ekraanipildid.....	215
Ekraanipiltide salvestamine.....	215
Ekraanipiltide kopeerimine	
arvutisse.....	215
Tõrkeotsing.....	216
Mu seade ei leia GPS-signaale.....	216
Mu seade ei lülitu sisse või lülitub	
iseenesest välja.....	216
Mu seade ei loo vahepunkte õigesse	
kohta.....	216
Tehnilised andmed.....	217
GPSMAP 7x3 tehnilised andmed...	217
GPSMAP 9x3 tehnilised andmed...	218
GPSMAP 12x3 tehnilised andmed.	219
GPSMAP 16x3 tehnilised andmed.	220
GPSMAP 15x3tehnilised andmed..	221
Sonarimudelite spetsifikatsioonid.	222
Soovitatud käivituskujutise	
mõõtmed.....	222
NMEA 2000 parameetri rühmanumbri	
teave.....	223
NMEA 0183 teave.....	226
J1939 teave.....	228

# Sissejuhatus

## ⚠ HOIATUS

Toote hoiatused ja muu olulise teabe leiad toote karbis olevast juhendist *Tähtis ohutus- ja tootealane teave*.

Kõik teekonnad ja navigatsiooniliinid kuvatakse kaardiplotteril ning need on mõeldud pakkuma üldist teekonnajuhendamist ja õigete kanalite tuvastamist ning pole mõeldud täpseks järgimiseks. Kehavigastuste, surma või veesõiduki kahjustamisega kaasneva madalikulesõidu või muude ohtude vältimiseks pööra alati tähelepanu navigatsiooniseadme teabele ja tegelikele veoludele.

**MÄRKUS.** kõik funktsioonid ei ole kõigil mudelitel saadaval.

Ettevõtte Garmin® veebisaidilt [support.garmin.com](http://support.garmin.com) leiad oma toote kohta ajakohase teabe. Kasutajatoe lehtedel on vastused korduma kippuvatele küsimustele ning sealt saab alla laadida tarkvara- ja kaardiuuendusi. Sealt leiad ka ettevõtte Garmin kasutajatoe kontaktandmed, kuhu võib küsimuste korral pöörduda.

## Seadme ülevaade

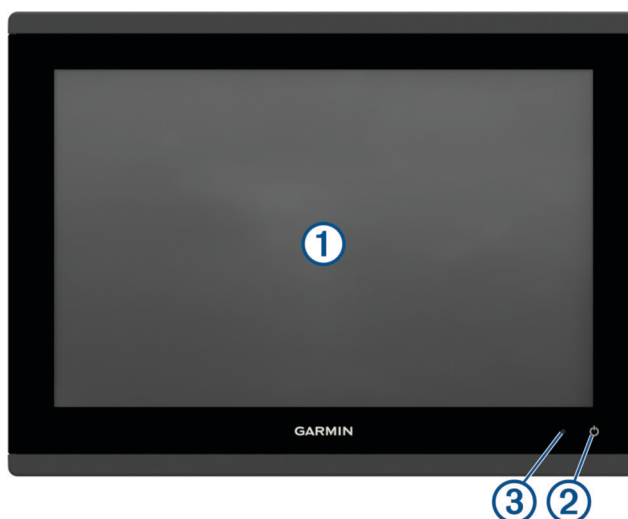

①	Puutekraan
②	Toitenupp
③	Automaatne taustvalguse andur

## GPSMAP 7x3 ja GPSMAP 9x3 konnektori vaade



①	2 microSD® kaardipesa; kaardi max suurus 32 GB <sup>1</sup> .
POWER	Toide ja NMEA® 0183 võrk
ETHERNET	Garmin merevõrk
J1939	J1939 mootori võrk
⏏	Maanduskruvi
CVBS IN	Liitvideo sisend
SONAR	12-viiguline andur (pole kõikidel mudelitel saadav)
USB	Mikro-USB ühilduva Garmin-kaardilugeja jaoks <sup>2</sup>
NMEA 2000	NMEA 2000® võrk

<sup>1</sup> Alates tarkvaraversioonist 34.00 saab ühendada välise USB-kaardilugeja GPSMAP 7x3, 9x3 ja 12x3 seeria kaardiplotteriga ja kasutada kuni 1 TB mälukaart, mis on exFAT-vormingus ja mille kiirusklass on 10 või suurem.

<sup>2</sup> Ühildub ainult Garmin-kaardilugejatega, soovitatav. Kolmanda osapoole kaardilugejad ei ole garanteeritult ühilduvad.

## GPSMAP I2x3 ja GPSMAP I6x3 Konnektori vaade



①	GPSMAP 12x3: 2 microSD kaardipesa; kaardi max suurus 32 GB <sup>3</sup> . GPSMAP 16x3: 2 microSD kaardipesa; kaardi max. suurus 1 TB <sup>4</sup>
POWER	Toide ja NMEA 0183 võrk
SONAR	12-viiguline andur (pole kõikidel mudelitel saadav)
HDMI OUT	HDMI <sup>®</sup> videoväljund
CVBS IN	Liitvideo sisend
USB	Mikro-USB ühilduva Garmin-kaardilugeja jaoks <sup>5</sup>
	Maanduskruvi
ETHERNET	Garmin merevõrk
NMEA 2000	NMEA 2000 võrk
J1939	Mootor või J1939 võrk

<sup>3</sup> Alates tarkvaraversioonist 34.00 saab ühendada välise USB-kaardilugeja GPSMAP 7x3, 9x3 ja 12x3 seeria kaardiplotteriga ja kasutada kuni 1 TB mälukaarti, mis on exFAT-vormingus ja mille kiirusklass on 10 või suurem.

<sup>4</sup> Alates tarkvaraversioonist 34.00 ühilduvad GPSMAP 16x3 seeria seadmed kuni 1 TB mälukaartidega, mis on vormindatud exFAT-vormingus.

<sup>5</sup> Ühildub ainult Garmin-kaardilugejatega, soovitatav. Kolmanda osapoole kaardilugejad ei ole garanteeritult ühilduvad.

## GPSMAP I5x3 Konnektori vaade

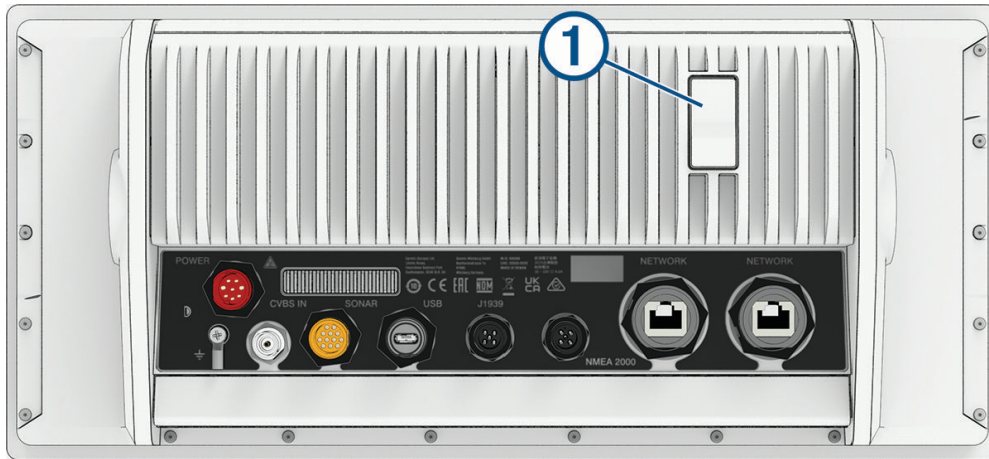

①	2 microSD mälukaartipesad, kaardi max. suurus 32 GB, FAT32- või exFAT-vormingus, mille kiirusklass on 10 või suurem.
POWER	Toide ja NMEA 0183 võrk
⏏	Maanduskruvi (valikuline)
CVBS IN	Liitvideo sisend
SONAR	12-viiguga muundur
USB	Mikro-USB ühilduva Garmin-kaardilugeja jaoks <sup>6</sup>
J1939	Mootor või J1939 võrk
NMEA 2000	NMEA 2000 võrk
ETHERNET	Garmin merevõrk





















### Puutekraani kasutamine

- Üksuse valimiseks klõpsa ekraanil.
- Panoraamimiseks või sirvimiseks lohista või nipsa sõrmega ekraanil.
- Vähendamiseks libista ekraanil kahte sõrme teineteise poole.
- Suurendamiseks libista sõrmi teineteisest eemale.

<sup>6</sup> Ühildub ainult Garmin-kaardilugejatega, soovitatav. Kolmanda osapoole kaardilugejad ei ole garanteeritult ühilduvad.



## **Ekraaninupud**

Neid ekraaninuppe võidakse kuvada mõne ekraani ja funktsiooniga. Mõnele nupule on juurdepääs ainult kombinatsioonilehel või paigutusega SmartMode™ või kui on ühendatud lisaseadmed, näiteks radar.











Nupp	Funktsioon
	Kustutab ekraanil olevad ikoonid ja tsentreerib ekraani paadis uuesti
	Avab üksuse täisekraanvaate
	Loob uue vahepunkti
	Loob marsruudi sihtkohta, koos pööretega
	Lisab valitud asukohas marsruudile pöörde
	Eemaldab marsruudilt viimase lisatud pöörde
	Loob otsemarsruudi sihtkohta, ilma pööreteta
	Loob automaatse juhendamise marsruudi sihtkohta
	Alustab navigeerimise
	Lõpetab navigeerimise
	Peatab ja alustab radariedastuse
	Avab radarivõimenduse reguleerimismenüü
	Avab radari meremüra reguleerimismenüü
	Avab radari vihmamüra reguleerimismenüü
	Lülitab radari kajajäljed sisse ja välja
	Omandab radari sihtmärgi ja hakkab seda jälgima
	Kuvab ja määrab VRM-i / EBL-i joone
	Avab lehe või funktsiooni menüü
	Avab lehe või funktsiooni ilmateate Ilm menüü
	Avab lehe või funktsiooni radari Radar menüü
	Avab lehe või funktsiooni eelsätete Eelsätted menüü

## Puutekraani lukustamine ja lukust vabastamine



Tahtmatu puudutuse vältimiseks võid puutekraani lukustada.

- 1 Ekraani lukustamiseks vali  > **Lukusta puutekraan.**
- 2 Ekraani avamiseks vali .

## Soovitused ja otseteed

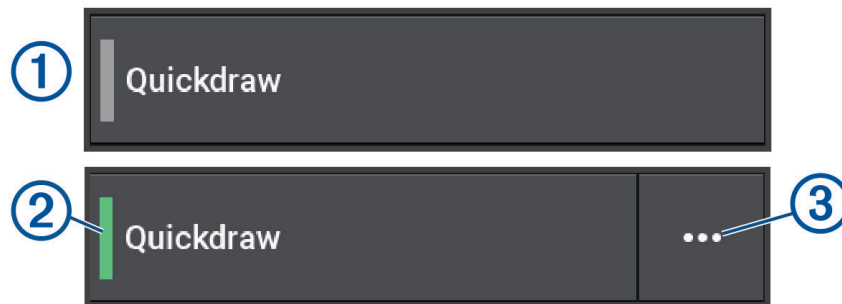
- Kaardiplotteri sisselülitamiseks vajuta .
- Heledustasemete sirvimiseks, kui see on kasutatav, vajuta  korduvalt. Aitab kaasa, kui heledus on nii nõrk, et kuval pole midagi näha.
- Avakuva avamiseks vali suvalisel kuval .
- Selle kuva lisasätete avamiseks vali **Valikud**.
- Vali **Ribad**, et praegusele leheküljele kiiresti ülekate lisada .
- Kui oled lõpetanud, vali menüü sulgemiseks .
- Lisavalikute avamiseks, nagu tagantvalgustuse reguleerimiseks vajuta .
- Vajuta  ja vali **Toide** > **Süsteemi väljalülitus** või hoiu  all, kuni riba **Süsteemi väljalülitus** kaardiplotteri väljalülitamiseks täitub (kui see on kohaldatav).
- Vajuta  ja vali **Toide** > **Jaama unerežiim** ja lülita kaardiplotter ooterežiimi (kui see on kohaldatav). Ooterežiimist väljumiseks vali .
- Olenevalt kaardiplotteri funktsioonidest ei pruugi kõik funktsioonide nupud avakuval nähtaval olla. Tõmba sõrmega paremale või vasakule, et rohkem funktsiooninuppe näha.
- Mõne menüünupu puhul tuleb suvandi lubamiseks valida nupp .



- Roheline tuli suvandil näitab, et see on lubatud .
- Kui see on saadaval, vali menüü avamiseks .

## Juurdepääs kasutusjuhenditele kaardiplotteris

- 1 Vali  > **Kasutusjuhend.**
- 2 Vali juhend.
- 3 Vali **Ava**.

## Kasutusjuhendite vaatamine veebist

Uusima kasutusjuhendi ning kasutusjuhendite tõlked leiad veebisaidilt Garmin. Kasutusjuhend sisaldab seadme funktsioonide kasutamise ja normatiivteabe leidmise juhiseid.

- 1 Ava [garmin.com/manuals/GPSMAP7x3-9x3-12x3-16x3](https://garmin.com/manuals/GPSMAP7x3-9x3-12x3-16x3).
- 2 Vali *Kasutusjuhend*.

Avaneb veebijuhend. Kogu juhendi saad alla laadida, valides Laadi alla PDF.

## Ettevõtte Garmin tugikeskus

Abi ja teabe (nt tootejuhendid, korduvad küsimused, videod, tarkvaravärskendused ja klienditugi) saamiseks ava veebisait [support.garmin.com](https://support.garmin.com).

## Mälukaardid

Saad kaardiplotteris kasutada täiendavaid mälukaarte. Kaardid võimaldavad vaadata sadamate, jahisadamate ja muude huvipunktide suure eraldusvõimega satelliitkujutisi ja aerofotosid. Tühjade mälukaartide abil saad kontuuride kaardistamist Garmin Quickdraw™ salvestada, sonarikuva (ühilduva muunduriga) salvestada, andmeid, nt teekonnapunkte ja marsruute, teisele ühilduvalle kaardiplotterile või arvutisse edastada ja kasutada rakendust ActiveCaptain®.

7x3, 9x3, 12x3 ja 15x3 seeria kaardiplotterite sisemised kaardilugejad GPSMAP toetavad kuni 32 GB mälukaarte, mis on FAT32-vormingus ja mille kiirusklass on 4 või kõrgem<sup>7</sup>. Soovitatav on kasutada vähemalt 8 GB suurust mälukaarti kiirusklassiga 10. Alates tarkvaraversioonist 34.00 toetavad GPSMAP 16x3 seeria kaardiplotterid kuni 1 TB mälukaarti, mis on vormindatud exFAT kiirusklassiga 10 või kõrgem.

## Mälukaartide sisestamine

GPSMAP 7x3, 9x3, 12x3 ja 15x3 seeria kaardiplotterite sisemised kaardilugejad toetavad kuni 32 GB microSD mälukaarti, mis on FAT32-vormingus ja mille kiirusklass on 4 või kõrgem<sup>7</sup>. Soovitatav on kasutada vähemalt 8 GB suurust mälukaarti kiirusklassiga 10. Alates tarkvaraversioonist 34.00 toetavad GPSMAP 16x3 seeria kaardiplotterid kuni 1 TB microSD mälukaarti, mis on vormindatud exFAT kiirusklassiga 10 või kõrgem.

- 1 Tõsta kaardiplotteri tagaküljel olev ilmastikukaitse ① üles.

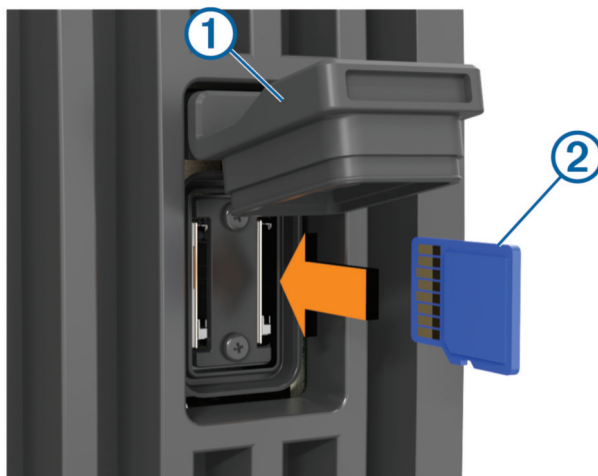

- 2 Sisesta mälukaart ②.

Kaardiplotteri kahe kaardipesa vahel pole erinevust. Mis tahes ühilduva kaardi saab sisestada mis tahes avatud kaardipesa ja kaardiplotter loeb seda.

- 3 Vajuta kaarti, kuni see paika klõpsatab.
- 4 Puhasta ja kuivata ilmastikukaitse.

### TEATIS

Rooste vältimiseks veendu, et mälukaart ja ilmastikukaitse on enne kaitse sulgemist täielikult kuivad.

- 5 Vajuta ilmastikukaitse kindlalt kinni.

<sup>7</sup> Alates tarkvaraversioonist 34.00 saab ühendada välise USB-kaardilugeja GPSMAP 7x3, 9x3, 12x3 ja 15x3 seeria kaardiplotteriga ja kasutada kuni 1 TB mälukaarti, mis on exFAT-vormingus ja mille kiirusklass on 10 või suurem.

## GPS-satelliitsignaali hankimine

Satelliitsignaali hankimiseks vajab seade varjamata vaadet taevasse. Kellaeg ja kuupäev määratakse GPS-asukoha alusel automaatselt.

1 Lülita seade sisse.

2 Oota, kuni seade satelliidid leiab.

Satelliitsignaali hankimisele võib kuluda 30 kuni 60 sekundit.

GPS-satelliitide signaalitugevuse vaatamiseks vali  > **Süsteem** > **Satelliitpositsioneerimine**.

Kui seade kaotab satelliitsignaali, kuvatakse kaardil ikooni  kohal vilkuv küsimärk.

Lisateavet GPS-i kohta vaata aadressilt [garmin.com/aboutGPS](http://garmin.com/aboutGPS). Satelliitsignaali hankimise teavet vaata jaotisest *Mu seade ei leia GPS-signaale*, lehekülg 216.

## GPS-allika valimine

Kui kasutad rohkem kui üht GPS-allikat, saad valida eelistatud GPS-allika.

1 Vali  > **Süsteem** > **Satelliitpositsioneerimine** > **Allikas**.

2 Vali GPS-andmete allikas.

## Kaardiplotteri kohandamine

### Avakuva

Avakuva on ülekate, mis pakub juurdepääsu kõigile kaardiplotteri funktsioonidele. Funktsioonid sõltuvad kaardiplotteriga ühendatud lisaseadmetest. Su seadmel ei pruugi olla kõiki siinkirjeldatud suvandeid ja funktsioone.

Ükskõik millise kuva vaatamise ajal avakuvale naasmiseks vali .



GPSMAP 16x3, 12x3, 9x3, and 7x3

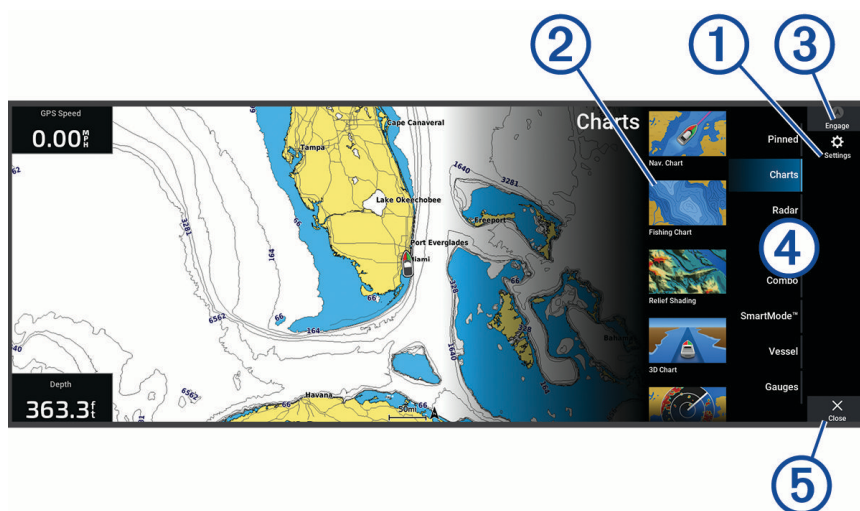

GPSMAP 15x3

①	Seadistusmenüü nupp
②	Funktsioonide nupud
③	Praegune aeg, praegune sügavus või autopiloodi juhtimise nupp
④	Kategooriasakid
⑤	Sulgeb avakuva ja naaseb eelmisele avatud lehele

Need kategooriate sakid pakuvad kiiret juurdepääsu kaardiplotteri põhifunktsioonidele. Näiteks sakk Sonar kuvab sonarifunktsiooniga seotud vaated ja kuvad. Enim kasutatavad üksused võid salvestada kategooriasse Kinnitatud.

**VIHJE:** saadaolevate kategooriasakkide kuvamiseks pead võib-olla sakk hoidma ja lohistama.

Üksused SmartMode on suunatud tegevusele, nt seilamisele või sildumisele. Kui avaekraanilt on valitud nupp SmartMode, võib jaama iga kuva näidata erinevat teavet. Näiteks kui avakuvalt on valitud Kruis, võib üks kuva näidata navigatsioonikaarti ja teine kuvada radari ekraani.

Kui Garmin BlueNet™ võrku või Garmin merevõrku on installitud mitu seadet, saad need jaamaks grupeerida. Jaam võimaldab ekraanidel koos töötada, mitte mitme erineva kuvarina. Igal ekraanil olevate kuvadepaigutust saad kohandada, muutes iga kuva igal ekraanil erinevaks. Kui muudad kuva paigutust ühel ekraanil, kuvatakse muudatused ainult sellel ekraanil. Paigutuse nime ja sümboli muutmisel kuvatakse need muudatused kõikidel jaama ekraanidel, et säilitada ühtne välimus.

## Funktsiooninupu kinnitamine

Saad lisada funktsioone, nagu kaart, kombineeritud ekraan või mõõtur Kinnitatud kategooriasse.

**MÄRKUS.** kui sinu kaardiplotter on paaditootja poolt kohandatud, siis Kinnitatud kategooria sisaldab sinu paadi jaoks kohandatud üksusi. Sa ei saa redigeerida Kinnitatud kategooriat.

1 Vali kategooria, näiteks **Kaardid**.

2 Hoiä all funktsiooninuppu, näiteks **Nav.kaart**.

3 Vali **Lisa kinnitatutele > OK**.

Funktsioon on lisatud Kinnitatud kategooriasse.

Kinnitatud üksuste nägemiseks vali Kinnitatud üksus ja nipsa vasakule või paremale.

Funktsiooni eemaldamiseks kategooriast Kinnitatud hoiä all vastavat funktsiooni, vali **Eemalda sihitäpp > Jah**.

## Kategooria üksuste korrastamine









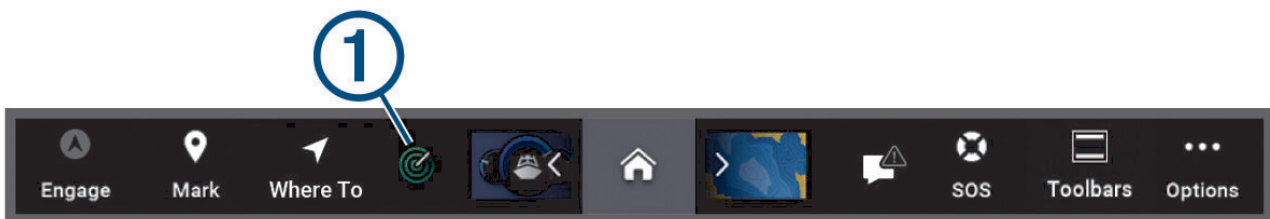

Ekraani kohandamiseks saad üksused kategooriatesse määrata.

- 1 Vali kohandatav kategooria, nt **Kaardid**
- 2 Hoia liigutatavat nuppu all, nt **Nav.kaart**, kuni kuvatakse menüü.
- 3 Vali **Järjesta ümber**.  
Funktsiooninuppudele ilmuvad nooled.
- 4 Vali liigutamiseks nupp.
- 5 Vali nupule uus asukoht.
- 6 Korda, kuni oled ekraani korrastanud.
- 7 Kui oled lõpetanud, vali **Tagasi** või **Sule**.

## Menüüriba

Ekraani allservas olev menüüriba pakub juurdepääsu paljudele kaardiplotteri funktsioonidele, valikute menüüle ja avakuvale.



 Rakenda	Lülitab sisse ja välja autopiloodi
 Märgi	Loob sinu asukohta vahepunkti
 Kuhu?	Avab navigatsioonifunktsioonide menüü
	Kuvab teatud aktiivsed funktsioonid, nt radari
 SOS	Avab avakuva <b>VIHJE:</b> Kinnitatud funktsioonide sirvimiseks kasuta nooli.
	Kuvatakse, kui lahendamiseks pole ühtki aktiivset häiret ega hoiatust. Avab menüü hoiatuste vaatamiseks ja muule sidele, nagu AIS- ja DSC-teabele ligipääsu andmiseks.
	Kui vaates on aktiivne häire või hoiatus, asendab nupu  . <b>VIHJE:</b> ikoon muudab raskusastme näitamiseks värvi.
 SOS	Annab SOS-i
 Ribad	Võimaldab praegusele leheküljele lisada ülekatte
	Avab valikute menüü

## Menüüriba peitmine ja kuvamine

Saad menüüriba automaatselt peita, et vabastada rohkem ekraaniruumi.



- 1 Vali  > **Eelistused...** > **Menüüriba kuva** > **Auto**.  
Pärast lühikest aega avalehel, näiteks kaardil, vajub menüüriba alla.
- 2 Menüüriba uuesti kuvamiseks pühi ekraanil alt üles.

## Aluse tüübi seadistamine

Kaardiplotteri seadete konfigureerimiseks ning paadi tüübi jaoks kohandatud funktsioonide kasutamiseks saad valida paadi tüübi.

- 1 Vali  > **Minu alus** > **Aluse tüüp**.
- 2 Tee valik.

## Taustvalguse seadistamine

- 1 Vali  > **Süsteem** > **Helid ja kuva** > **Taustvalgus**.
- 2 Seadista taustvalgust.  
**VIHJE:** vajuta suvalisel kuval korduvalt  ja sirvi heleduse tasemeid. Aitab kaasa, kui heledus on nii nõrk, et kuval pole midagi näha.

## Värvirežiimi seadistamine

1 Vali  > **Süsteem** > **Helid ja kuva** > **Värvirežiim**.

**VIHJE:** värvirežiimi seadete avamiseks vali suvalisel kuval  > **Värvirežiim**.

2 Tee valik.

## Värviteema reguleerimine

Muuta saab esiletõstmise ja aktsentvärvi, mida kasutatakse enamikul kaardiplotteri kuvadel.

1 Vali suvandid  > **Süsteem** > **Helid ja kuva** > **Värviteema**.

2 Tee valik.

## Ekraaniluku lubamine

Seadme varguse eest ja volitamata kasutamise eest kaitsemiseks saad lubada funktsiooni Ekraanilukk, mis vajab avamiseks PIN-koodi sisestamist. Kui see on lubatud, pead iga kord, kui seadme sisse lülitad, ekraani avamiseks sisestama PIN-koodi. Juhuks, kui unustad PIN-koodi, saad seadistada taastamisküsimused ja vastused.

### TEATIS

Kui lubad funktsiooni Ekraanilukk, ei saa Garmin tugi PIN-koodi hankida ega sinu seadet kasutada. Sinu vastutusele jääb PIN-koodi andmine kõikidele isikutele, kes on volitatud alust kasutama.

1 Vali  > **Süsteem** > **Helid ja kuva** > **Ekraanilukk** > **Seadistus**.

2 Sisesta 6-kohaline numbrikood.

3 Kinnitamiseks sisesta PIN-kood uuesti.

4 Kui seda palutakse, vali ja vasta kolmele PIN-koodi taastamise küsimusele.

PIN-kood ja taastamisküsimuse väärtuseks saad igal ajal määrata Keela või Lähtesta.

## Kaardiplotteri automaatne sisselülitamine

Saad seada kaardiplotteri toite sisselülitamisel automaatselt sisse lülituma. Vastasel juhul pead kaardiplotteri sisselülitamiseks vajutama .

Vali  > **Süsteem** > **Automaatkäivitus**.

**MÄRKUS.** kui valiku Automaatkäivitus sätteks on Sees ja kaardiplotter lülitatakse  välja, toide lahutatakse ja taastatakse vähem kui kahe minuti jooksul, pead kaardiplotteri taaskäivitamiseks võib-olla  vajutama.

## Süsteemi automaatne väljalülitamine

Saad määrata kaardiplotteri ja kogu süsteemi automaatselt välja lülituma, kui see on teatud aja jooksul unerežiimis olnud. Vastasel juhul hoia  all ja lülita süsteem käsitsi välja.

1 Vali  > **Süsteem** > **Automaatne seiskamine**.

2 Tee valik.

## Lehtede kohandamine

### Uue kombinatsioonilehe loomine

Võid luua oma vajadustele vastava kohandatud kombinatsioonilehe.

- 1 Vali **Kombo** > **Lisa kombo**.
- 2 Vali aken.
- 3 Vali aknale funktsioon.
- 4 Korda neid samme lehe igal aknal.
- 5 Akna ümberpaigutamiseks hoia seda all.
- 6 Uute andmete valimiseks hoia andmevälja all.
- 7 Vali **Paigutus** ja seejärel paigutus.

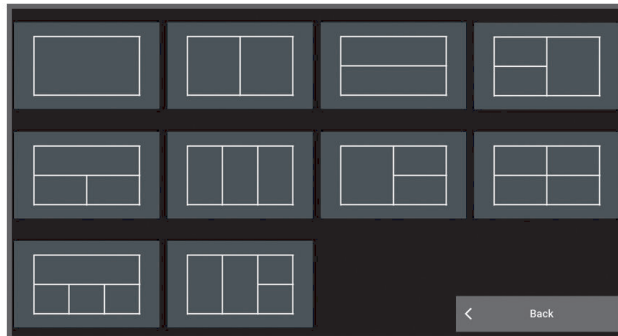

- 8 Vali **Nimi**, anna lehele nimi ja vali **Valmis**.
- 9 Vali **Ülekatted** ja vali kuvatavad andmed.
- 10 Kui oled lehe kohandamise lõpetanud, vali **Valmis**.

### SmartMode paigutuse lisamine

Saad lisada endale sobivad SmartMode paigutused. Iga SmartMode paigutusele tehtud muudatus kuvatakse jaama igal ekraanil.

- 1 Vali **SmartMode™** > **Lisa kiht**.
- 2 Tee valik:
  - Nime muutmiseks vali **Nimi ja sümbol** > **Nimi**, sisesta nimi ja vali **Valmis**.
  - Sümboli SmartMode muutmiseks vali **Nimi ja sümbol** > **Sümbol** ja vali uus sümbol.
  - Kuvatavate funktsioonide arvu ja ekraani paigutuse muutmiseks vali **Paigutus** ja seejärel suvand.
  - Ekraaniosa funktsiooni muutmiseks vali muudetav aken ja seejärel funktsioon.
  - Ekraanide jagamise muutmiseks lohista nooled uude asukohta.
  - Lehel kuvatavate andmete ja täiendavate andmeribade muutmiseks vali **Ülekatted** ja seejärel suvand.
  - Ekraani SmartMode osale eelsätte määramiseks vali **Eelsätted** > **Lisa**, seejärel vali eelsäte.

## Funktsiooni SmartMode paigutuse või kombinatsioonlehe kohandamine

Võimalik on kohandada kombinatsioonlehtede ja funktsiooni SmartMode paigutuste kuvatud paigutust. Kui muudad parajasti kasutatava kuva lehe paigutust, kuvatakse muudatus ainult sellel koval, välja arvatud funktsiooni SmartMode nimi ja sümbol. Kui muudad funktsiooni SmartMode paigutuse nime või sümbolit, kuvatakse uus nimi või sümbol kõikidele seadme ekraanidele.

- 1 Kohandamiseks ava leht.
- 2 Vali **Valikud**.
- 3 Vali **Muuda paigutust** või **Redigeeri kombinatsiooni**.
- 4 Tee valik:
  - Nime muutmiseks vali **Nimi** või **Nimi ja sümbol** > **Nimi**, sisesta uus nimi ja vali **Valmis**.
  - Sümboli SmartMode muutmiseks vali **Nimi ja sümbol** > **Sümbol** ja vali uus sümbol.
  - Kuvatavate funktsioonide arvu ja ekraani paigutuse muutmiseks vali **Paigutus** ja seejärel suvand.
  - Ekraaniosa funktsiooni muutmiseks vali muudetav aken ja seejärel paremal asuvast loendist funktsioon.
  - Ekraanide jagamise muutmiseks lohista nooled uude asukohta.
  - Lehel kuvatavate andmete ja täiendavate andmeribade muutmiseks vali **Ülekatted** ja seejärel suvand.  
**VIHJE:** et andmekihtidega ekraani vaatamise ajal muuta kiiresti ülekatte kastis olevaid andmeid, hoia seda kasti all.
  - Ekraani SmartMode osale eelseadistuse määramiseks vali **Eelsätted** > **Lisa** ja seejärel paremalt loendist eelseadistus.

## Kombinatsioonilehe kustutamine

- 1 Vali **Kombo**.
- 2 Vajuta kustutatavat kombinatsioonilehte ja hoia all.
- 3 Vali **Kustuta kombinatsioon** > **Jah**.

## Andmekihtide kohandamine

Saad kohandada ekraanil kuvatavate andmekihtide andmeid.

- 1 Tee valik selle alusel, mis tüüpi ekraani sa vaatad.
  - Täisekraanivaates vali **Valikud** > **Muuda ülekatteid**.
  - Liitekraanivaates vali **Valikud** > **Redigeeri kombinatsiooni** > **Ülekatted**.
  - Vaates SmartMode vali **Valikud** > **Muuda paigutust** > **Ülekatted**.**VIHJE:** ülekatte kastis kuvatud andmete kiireks vahetamiseks hoida ülekatte kasti all.
- 2 Andmete ja andmeriba kohandamiseks vali element.
  - Andmeülekatete kuvamiseks vali **Andmed**, seejärel asukoht ja siis **Tagasi**.
  - Ülekatte kastis kuvatud andmete muutmiseks vali ülekatte kast, vali uued esitatavad andmed ja seejärel **Tagasi**.
  - Navigeerimisel kuvatava teave kohandamiseks vali **Navigeerimine** ja tee valik.
  - Teiste andmeribade sisselülitamiseks vali **Ülemine riba**, **Alumine riba**, **Vasak riba** või **Parem riba** ja tee vajalikud valikud.
- 3 Vali **Valmis**.

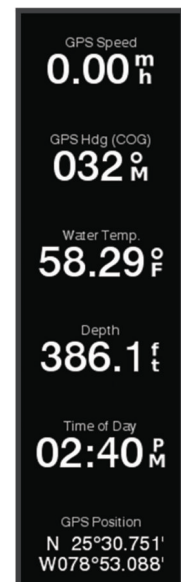

## Jaama paigutuste lähtestamine

Selle jaama paigutused saab lähtestada tehase vaikesätetele.

Vali  > **Süsteem** > **Jaama teave** > **Lähtesta paigutused**.

## Käivituskuva kohandamine

Saad isikupärastada kujutise, mis kuvatakse kaardiplotteri sisselülitamisel. Parima sobivuse tagamiseks peaks kujutis olema max 50 MB ja vastama soovitatud mõõtmetele (*Soovitatud käivituskujutise mõõtmed, lehekülg 222*).

- 1 Sisesta soovitud kujutist sisaldav mälukaart.
- 2 Vali  > **Süsteem** > **Helid ja kuva** > **Käivituskujutis** > **Vali kujutis**.
- 3 Vali mälukaardipesa.
- 4 Vali kujutis.
- 5 Vali **Määra alustuskujutiseks**.

Uus kujutis esitatakse kaardiplotteri sisselülitamisel.

## Eelsätted

Eelsäte on sätete kogum, mis optimeerib kuva või vaadet. Saad kasutada konkreetseid eelsätteid, et oma tegevuse jaoks sätterühmi optimeerida. Näiteks mõned sätted võivad olla optimaalsed kalastamise jaoks ja teised jällegi lõbusõidu jaoks. Eelsätted on saadaval teatud kuvadel, näiteks kaartidel, sonarivaadetel ja radarivaadetel.

Ühilduva kuva jaoks eelsätte valimiseks vali **Valikud** >  ja seejärel vali eelsäte.

Kui kasutad eelsätet ja teed sätetes või vaatel muudatusi, saad muudatused eelsättele salvestada või luua uute kohanduste põhjal uue eelsätte.

## Eelsätete haldamine

Saad kohandada eellaaditud eelsätteid ja muuta enda loodud eelsätteid.

- 1 Tee sobival kuval valikud **Valikud** >  > **Halda**.
- 2 Vali eelsäte.
- 3 Tee valik:
  - Eelsätte nime muutmiseks vali **Muuda nime**, sisesta uus nimi ja vali **Valmis**.
  - Eelsätte muutmiseks vali **Redigeeri** ja muuda eelsätet.
  - Eelsätte kustutamiseks vali **Kustuta**.
  - Kõigi eelsätete lähtestamiseks tehaseväärtustele vali **Lähtesta kõik**.

## Uue eelsätte salvestamine

Kui oled ekraani sätted ja vaate seadistanud, saad selle kohanduse uue eelsättena salvestada.

- 1 Muuda sätteid ja vaadet sobival kuval.
- 2 Vali **Valikud** >  > **Salvesta** > **Uus**.
- 3 Sisesta nimi ja vali **Valmis**.
- 4 Vali üksus ja seejärel **Lisa**, et üksus eelsättesse kaasata või sealt välja jätta.

## Kaardiplotteri juhtimine

Kaardiplotterit saab juhtida puutekraani abil, GRID™ kaugjuhtimispultidega ja Garmin'i hääljuhtimisseadmega.

## Hääljuhtimine

Pärast Garmin hääljuhtimise USB-mooduli (010-13194-00) paigaldamist saad ühilduvat peakomplekti kasutades kaardiplotterit häälega juhtida.

## Hääljuhtimise keele muutmine

- 1 Tee avakuval valik  > **Süsteem** > **Helid ja kuva** > **Helid ja kuva**.
- 2 Vali **Helid ja kuva** > **Heli keel**.
- 3 Vali hääljuhtimise keel.

**MÄRKUS.** hääljuhtimise keel võib olla teksti keelest erinev.

## Toetatud peakomplektid

See seade toetab järgmiste tehniliste andmetega peakomplekte ja kõlareid.

- Bluetooth®-i vabakäeprofiili versioon 1.6 või uuem
- mSBC helikodek (16 kHz)

**MÄRKUS.** peakomplektide tootjad tähistavad need peakomplektid sageli nimega „HD Voice“ (HD heli) või „Wideband Speech“ (Lairibakõne).

Toetatud peakomplektide loendi leiad veebisaidilt [support.garmin.com/marine](http://support.garmin.com/marine).

## Traadita peakomplekti sidumineGarmini kaardiplotteriga

- 1 Vali kaardiplotteri menüüs  > **Side** > **Juhtmeta seadmed** > **Kõrvaklapid**.
- 2 Vali **Otsi seadmeid**.
- 3 Luba peakomplektis sidumisrežiim vastavalt tootja juhistele.  
Sinu peakomplekti nimi kuvatakse pärast tuvastamist kaardiplotteris.
- 4 Vali oma peakomplekti nimi.
- 5 Vali **Ühenda**.

Sinu peakomplekt kuvatakse kaardiplotteris kui Paaristatud ja Ühendatud.

## Traadita peakomplekti kasutamineGarmini kaardiplotteriga

Enne peakomplekti kasutamist hääljuhtimiseks veendu, et peakomplekti helitugevus oleks häälvastuste kuulmiseks piisav.

- 1 Ütle **OK Garmin**.
- 2 Ütle käsklus (*Kaardiplotteri häälkäsklused, lehekülg 18*).

Kaardiplotter sooritab toimingut ja edastab häälvastuse.

## Kaardiplotteri häälkäsklused

Hääljuhtimissüsteem on loodud tuvastama loomulikku kõnet. Siin on loend levinud häälkäsklustest, kuid seade ei nõua täpselt nende fraaside kasutamist (v.a *OK Garmin*). Võid proovida öelda loomulikul viisil nende käskluste eri variante.

Häälkäskluse äratussõna	Funktsioon
OK Garmin	Äratab kaardiplotteri häälkäskluste kasutamiseks

Häälabi käsklus	Funktsioon
What can I say?	Näitab tavaliste häälkäskluste loendit

## Seadme ja ekraani funktsioonid

Häälkäsklus	Funktsioon
Show Navigation Chart	Avab navigatsioonikaardi kuva
Show Fishing Chart	Avab kalastuskaardi kuva
Show Radar	Avab radarikuva
Show Sonar	Avab sonarikuva
Zoom In	Suumib sisse
Zoom Out	Suumib välja
Raise Brightness	Suurendab ekraani heledust
Lower Brightness	Vähendab ekraani heledust
Automatic Brightness	Lubab ekraani heleduse automaatse reguleerimise
Set brightness to 80	Lülitab heledus soovitud tasemele. Näiteks võid öelda „Set brightness to 80“ ja heleduse tase seadistatakse 80 protsendile.
Sleep Display	Lülitab seadme unerežiimile
Wake Display	Äratab seadme unerežiimist
Beeper Off	Keelab kaardiplotteri helisignaalid
Beeper On	Lubab kaardiplotteri helisignaalid
Lock Screen	Lukustab kaardiplotteri ekraani
Unlock Screen	Avab kaardiplotteri ekraani lukust
Home Screen	Avab avakuva
Screenshot	Jäädvustab ekraanipildi

## Veesõiduki funktsioonid

Häälkäsklus	Funktsioon
What's the fuel level?	Ütleb praeguse kütusetaseme
What's the engine temperature?	Ütleb praeguse mootoritemperatuuri
What's the system unit voltage?	Ütleb süsteemiseadme praeguse pinget

## Navigatsioonifunktsioonid

Häälkäsklus	Funktsioon
Mark Waypoint	Märgib sinu praegusesse asukohta teepunkti
Show Waypoints	Kuvab seadmesse salvestatud kõigi teepunktide loendi
Clear Active Track	Kustutab kogu aktiivse raja teabe
What's the distance to the next waypoint?	Ütleb kauguse järgmise määratud teepunktini

## Meediumifunktsioonid

Häälkäsklus	Funktsioon
Show Media Player	Avab meediumimängija
Play Music	Esitab praegu valitud meediumi
Pause Music	Peatab praegu valitud meediumi
Resume	Jätkab praegu valitud meediumi esitamist
Previous Track	Esitab eelmise lugu
Next Track	Esitab järgmise loo
Mute	Vaigistab meediumi heli
Unmute	Tühistab meediumi heli vaigistuse
Lower Volume	Vähendab meediumi helitugevust
Raise Volume	Suurendab meediumi helitugevust

## Ilma- ja olukorrafunktsioonid

Häälkäsklus	Funktsioon
What's the water temperature?	Ütleb praeguse veetemperatuuri
What's the air temperature?	Ütleb praeguse õhutemperatuuri
What's the wind speed?	Ütleb praeguse tuulekiiruse
What's the wind direction?	Ütleb praeguse tuulesuuna
When is sunrise?	Ütleb päikesetõusu aja praeguses asukohas
When is sunset?	Ütleb päikesetõusu kellaaja praeguses asukohas
Tell me the Tide Info	Ütleb praeguse tõusuteabe
What time is it?	Ütleb praeguse kellaaja
What's the depth?	Ütleb veesügavuse praeguses asukohas

## Radarifunktsioonid

Häälkäsklus	Funktsioon
Start Radar Transmission	Kui radar on ooterežiimis, käivitab radariedastuse
Stop Radar Transmission	Peatab radariedastuse ja lülitab radari ooterežiimile
Enable Echo Trail	Lubab kajaloodi raja
Disable Echo Trail	Keelab kajaloodi raja
Clear Echo Trail	Kustutab kajaloodi raja
Increase Radar Gain	Suurendab radari võimendust
Decrease Radar Gain	Vähendab radari võimendust
Increase Radar Range	Suurendab radari tööulatust
Decrease Radar Range	Vähendab radari tööulatust
Automatic Radar Gain High	Määrab radari automaatse võimenduse kõrgeimale sättele
Automatic Radar Gain Low	Määrab radari automaatse võimenduse madalaimale sättele
Automatic Radar Gain Bird	Määrab radari automaatse võimenduse lindude leidmiseks parimale sättele
Manual Radar Gain	Määrab radari võimenduse viimati käsitsi määratud sättele
Radar Rain Clutter On	Lülitab vihmamüra filtri sisse
Radar Rain Clutter Off	Lülitab vihmamüra filtri välja
Increase Radar Rain Clutter	Suurendab vihmamüra sätte taset
Decrease Radar Rain Clutter	Vähendab vihmamüra sätte taset
Radar Sea Clutter On	Lülitab meremüra filtri sisse
Radar Sea Clutter Off	Lülitab meremüra filtri välja
Increase Radar Sea Clutter	Suurendab meremüra sätte taset
Decrease Radar Sea Clutter	Vähendab meremüra sätte taset
Start MotionScope	Lülitab MotionScope™i funktsiooni sisse
Stop MotionScope	Lülitab MotionScope'i funktsiooni välja

## Sonarifunktsioonid

Häälkäsklus	Funktsioon
Show Traditional Sonar	Avab tavasonari kuva
Show Clear View	Avab Garmin ClearVü™ sonari kuva
Show Side View	Avab Garmin SideVü™ sonari kuva
Show Live Scope	Avab LiveScope™i kuva
Increase Sonar Gain	Suurendab sonari võimenduse taset
Decrease Sonar Gain	Vähendab sonari võimenduse taset
Sonar Gain Automatic	Lülitab sisse sonari võimenduse taseme automaatse reguleerimise
Increase Sonar Range	Suurendab sonari tööulatust
Decrease Sonar Range	Vähendab sonari tööulatust
Sonar Range Automatic	Lülitab sisse sonari tööulatuse automaatse reguleerimise
Show Front View	Avab Garmin FrontVü™ sonari kuva
Show Live Scope Down	Avab LiveScope'i allasuunalise sonarikuva
Show Live Scope Forward	Avab LiveScope'i edasisuunalise sonarikuva
Show Live View	Avab LiveVü sonari kuva
Show Live View Down	Avab LiveVü'i allasuunalise sonarikuva
Show Live View Forward	Avab LiveVü'i edasisuunalise sonarikuva
Show Real View Down	Avab RealVü'i allasuunalise sonarikuva
Show Real View Historical	Avab RealVü'i sonari ajalooandmete kuva
Show Real View Forward	Avab RealVü'i edasisuunalise sonarikuva
Increase Sonar Forward Range	Suurendab sonari edasisuunalist tööulatust
Decrease Sonar Forward Range	Vähendab sonari edasisuunalist tööulatust
Sonar Forward Range Automatic	Lülitab sisse sonari edasisuunalise tööulatuse automaatse reguleerimise
Increase Sonar Depth Range	Suurendab sonari sügavusulatust
Decrease Sonar Depth Range	Vähendab sonari sügavusulatust
Sonar Depth Range Automatic	Lülitab sisse sonari sügavusulatuse automaatse reguleerimise

## GRID-i kaugjuhtimispuult

### Kaardiplotteri kaudu GRID seadme sidumine kaardiplotteriga

**MÄRKUS.** järgmised toimingud kehtivad nii GRID seadmele kui ka GRID 20 seadmele.

Enne GRID 20 seadme sidumist kaardiplotteriga tuleb andmeühenduse loomiseks tagada toitevarustus, kasutades patareisid, kaasasolevat toitekaablit või NMEA 2000 võrguühendust.

Enne GRID seadme sidumist kaardiplotteriga pead ühendama selle Garmin merevõrguga.

1 Vali  > **Süsteem** > **Jaama teave** > **GRID™-i sidumine** > **Lisa**.

2 Vali tegevus:

- Vajuta GRID kaugsisestusseadmel nuppu **SELECT**.
- Vajuta GRID 20 kaugsisestusseadmel nuppe ◀ ja ▶, kuni kaugjuhtimisseade edastab kolm helisignaali.

### GRID seadme kaudu GRID seadme sidumine kaardiplotteriga

**MÄRKUS.** see ei kehti GRID 20 seadme puhul.

1 Vajuta GRIDi kaugsisestusseadmel korraga nuppe + ja **HOME**.

Garmini merevõrgu kõigis kaardiplotterites avaneb valikuleht.

2 Pööra GRIDi kaugsisestusseadme rooli, et tõsta esile **Vali** kaardiplotteris, mida soovid GRIDi kaugsisestusseadme abil juhtida.

3 Vajuta nuppu **SELECT**.

### GRID 20 seadme sidumine kaardiplotteriga GRID 20 seadmelt

1 Hoia GRID 20 seadmel, mis on ühendatud sama NMEA 2000 võrguga kui kaardiplotter, all ◀ ja ▶, kuni seade helisignaali annab.

GRID™-i sidumine leht avaneb võrgu kõigil kaardiplotteritel.

2 Vajuta mitu korda ◀ või ▶ GRID20 seadmel kuni **Lisa** tõstetakse esile kaardiplotteril, mida soovid GRID 20 seadmega juhtida.

3 Vajuta kinnituseks nupule.

### GRID kaugsisestusseadme pööramine

Teatud paigaldustingimustes võib GRID seadme asendit pöörata.

**MÄRKUS.** see ei kehti GRID 20 seadme puhul.

1 Vali  > **Side** > **Merevõrk**.

2 Vali GRID seade.

3 Vali **GRIDi suund** ja vali paigaldussuund.

## Rakendus ActiveCaptain

### HOIATUS

See rakendus võimaldab kasutajatel teavet saata. Garmin ei vastuta kasutajate avaldatud teabe täpsuse, terviklikkuse või õigeaegsuse eest. Kasutad seda teavet üksnes enda vastutusel.

Ühendatud paadisõidukogemuse pakkumiseks loob rakendus ActiveCaptain ühenduse sinu kaardiplotteri GPSMAP, maismaa- ja merekaartide ning kogukonnaga ActiveCaptain.

Rakendusega ActiveCaptain saad oma mobiilseadmes kaarte alla laadida, osta ja uuendada. Võid rakenduse abil hõlpsalt ja kiiresti edastada kasutajaandmeid (nt vahepunkte ja teekondi), luua ühenduse Garmin Quickdraw kontuuride kogukonnaga, uuendada seadme tarkvara ja oma reisi plaanida. Kaardiplotterit GPSMAP saad juhtida ka rakenduse funktsiooni Garmin Helm™ abil.

Loo ühendus kogukonnaga ActiveCaptain, et saada ajakohast teavet sadamate ja muude huvipunktide kohta. Pärast sidumist võib rakendus kaardiplotterisse edastada nutiteavitusi (nt kõned ja tekstisõnumid).

## ActiveCaptain ja Garmin BlueNet kaalutlused

Kõik ActiveCaptain funktsioonid ühilduvad Garmin BlueNeti seadmete ja vanemate Garmin merevõrgu seadmetega. Kui kasutad Garmin BlueNeti seadmetega rakendust ActiveCaptain, pea silmas järgmist.

- Kui sul on paadis ainult Garmin BlueNeti seadmed, saad sisestada rakenduse ActiveCaptain jaoks vajaliku mälukaardi mis tahes kaardiplotterisse, mis on ühendatud Garmin BlueNet võrguga.
- Kui ühendatud Garmin BlueNet võrguga vanema Garmin merevõrgu kaardiplotteri, kasutades lüüsi Garmin BlueNet 30, pead sisestama rakenduse ActiveCaptain jaoks vajaliku mälukaardi Garmin BlueNeti kaardiplotterisse, nt GPSMAP 9000 kaardiplotterisse.
  - ActiveCaptain-mälukaardi sisestamine vanemasse Garmin merevõrgu kaardiplotterisse, mis on ühendatud Garmin BlueNet võrguga, võib süsteemi jõudlust vähendada. Näiteks rakenduse ActiveCaptain kaudu alustatud tarkvaravärskendused värskendavad ainult vanemaid Garmin merevõrgu seadmeid. Need ei värskenda Garmin BlueNet seadmeid.
  - ActiveCaptain-mälukaardi sisestamine Garmin BlueNeti kaardiplotterisse tagab ootuspärase jõudluse. Rakenduse ActiveCaptain kaudu alustatud tarkvaravärskendused värskendavad kõiki ühendatud seadmeid, sh kõiki Garmin BlueNet seadmeid ja kõiki vanemaid Garmin merevõrgu seadmeid.

Lisateavet Garmin BlueNet tehnoloogia kohta leiad veebisaidilt [garmin.com/manuals/bluenet](http://garmin.com/manuals/bluenet).

## ActiveCaptain rollid

Sinu suhtlustase seadmega GPSMAP rakenduse ActiveCaptain abil oleneb sinu rollist.

Funktsioon	Omanik	Külaline
Registreeri seade, sisse-ehitatud kaardid ja lisakaardid kontoga	Jah	Ei
Uuenda tarkvara	Jah	Jah
Edasta allalaaditud või loodud Garmin Quickdraw kontuurid automaatselt	Jah	Ei
Tõuketeavitused	Jah	Jah
Edasta kasutajaandmed, nagu vahepunktid ja teekonnad automaatselt	Jah	Ei
Alusta navigeerimist kindlasse vahepunkti või kindlal teekonnal ja saada vahepunkt või teekond seadmesse GPSMAP	Jah	Jah

## Rakenduse ActiveCaptain kasutamise alustamine

Võid rakenduse GPSMAP abil ühendada oma mobiilseadme seadmega ActiveCaptain. Rakendus annab kiire ja lihtsa võimaluse GPSMAP seadme kasutamiseks, sh andmete jagamine, registreerimine, seadme tarkvara uuendamine. Kui see on konfigureeritud, saad vastu võtta ka mobiilseadmete teatisi.

- 1 Seadmes GPSMAP vali **Alus > ActiveCaptain**.
- 2 Vali leheküljel **ActiveCaptain Wi-Fi-võrk > Wi-Fi > Sees**.
- 3 Sisesta võrgu nimi ja parool.
- 4 Sisesta mälukaart seadme GPSMAP kaardipilusse (*Mälukaardid, lehekülg 8*).
- 5 Vali **Määra rakenduse ActiveCaptain kaart**.

### TEATIS

Sul võidakse paluda mälukaart vormindada. Kaardi vormindamisel kustutatakse kaardile salvestatud kõik andmed. Siia kuuluvad salvestatud kasutajaandmed, nt vahepunktid. Kaardi vormindamine on soovituslik, mitte kohustuslik. Enne kaardi vormindamist tuleks mälukaardil olevad andmed salvestada seadme sisemällu (*Kasutajaandmete kopeerimine mälukaardilt, lehekülg 208*). Pärast rakenduse ActiveCaptain kaardi vormindamist võid kasutajaandmed tagasi kaardile kopeerida (*Kõikide kasutajaandmete kopeerimine mälukaardile, lehekülg 209*).

**MÄRKUS.** mälukaardi vormindamisel kaardiplotteris säilitatakse vormingu tüüpi ja seda ei saa muuta. Kui soovid kaardi vormingu muuta nt vormingult FAT32 vormingule exFAT, pead seda enne kaardiplotteris kasutamist tegema arvutis või muus seadmes.

Kaart peab olema sisestatud iga kord, kui soovid kasutada rakendust ActiveCaptain.

- 6 Installeer rakenduse ActiveCaptain mobiilseadme rakenduste poest ja ava see.
- VIHJE:** rakenduse allalaadimiseks skanni seda QR-koodi oma mobiilseadmega.
- 7 Paiguta mobiilseade kuni 32 m (105 ft) kaugusele seadmest GPSMAP.
  - 8 Ava oma mobiilseadme sätetest ühenduste Wi-Fi® lehekülg ja loo ühendus seadmega GPSMAP kasutades 3. sammu juures sisestatud nime ja parooli.



## Nutiteavituste lubamine

### ⚠ HOIATUS

Ära loe teavitusi ega vasta neile veesõiduki juhtimisel. Kui vees toimuvale ei pöörata tähelepanu, võib tulemuseks olla kehavigastused, surm või veesõiduki kahjustamine.

Enne kui su GPSMAP seade saab teavitusi vastu võtta, tuleb see ühendada mobiilseadme ja rakendusega ActiveCaptain.

- 1 Vali GPSMAP seadmes **ActiveCaptain > Nutiteavitused > Luba teavitused**.
  - 2 Lülita mobiilseadme sätetes sisse Bluetooth.
  - 3 Seadmed peavad asuma kuni 10 m (33 ft) kaugusel.
- MÄRKUS.** ühendamise ajal ära mine muudele juhtmeta seadmetele lähemale kui 10 m.
- 4 Vali mobiilseadme rakenduses ActiveCaptain **Nutiteavitused > Seo kaardiplotteriga**.
  - 5 Rakenduse sidumiseks GPSMAP seadmega järgi ekraanil toodud juhiseid.
- MÄRKUS.** avatud Bluetooth ühendused ei ole krüpteeritud ega autenditud. Lisateabe saamiseks vt [garmin.com/connectiontypes](http://garmin.com/connectiontypes).
- 6 Vastava teate ilmumisel sisesta mobiilseadmes parool.
  - 7 Vajadusel seadista saabuvald teavitusi mobiilseadme sätetes.

## Teavituste vastuvõtmine

### ⚠ HOIATUS

Ära loe teavitusi ega vasta neile veesõiduki juhtimisel. Kui vees toimuvale ei pöörata tähelepanu, võib tulemuseks olla kehavigastused, surm või veesõiduki kahjustamine.

Enne, kui seade GPSMAP saab teavitusi vastu võtta, pead ühendama oma mobiilseadme ja aktiveerima funktsiooni Nutiteavitused (*Nutiteavituste lubamine, lehekülg 24*).

Kui funktsioon Nutiteavitused on lubatud ja sinu mobiilseade võtab vastu teavituse, kuvatakse GPSMAP ekraanil korraks hüpikteade.

**MÄRKUS.** kasutatavad toimingud sõltuvad teavituse tüübist ja telefoni opsüsteemist.

- Telefoniga kõnele vastamiseks vali **Vastan**.  
**VIHJE:** hoia telefoni käepärast. Telefonikõnele vastab sinu mobiiltelefon, mitte kaardiplotter.
- Kõnest keeldumiseks vali **Keeldu**.
- Täissõnumi vaatamiseks vali **Vaade**.
- Hüpikteavituse sulgemiseks vali **OK** või oota, kuni teavitus automaatselt sulgub.
- Kaardiplotterist ja mobiilseadmest teavituse eemaldamiseks vali **Tühjenda**.

## Teavituste haldamine

### ⚠ HOIATUS

Ära loe teavitusi ega vasta neile veesõiduki juhtimisel. Kui vees toimuvale ei pöörata tähelepanu, võib tulemuseks olla kehavigastused, surm või veesõiduki kahjustamine.

Enne teavituste haldamist pead lubama funktsiooni Nutiteavitused (*Nutiteavituste lubamine, lehekülg 24*).

Kui funktsioon Nutiteavitused on lubatud ja sinu mobiilseade võtab vastu teavituse, kuvatakse GPSMAP ekraanil korraks hüpikteade. Teavitusi saad avada ja hallata kuval ActiveCaptain.

**1** Vali **ActiveCaptain > Nutiteavitused > Teated**.

**VIHJE:** nendele teavitustele pääsete juurde ka valikust **Kõik suhtlused > Vestlused** sõnumite ja hoiatuste menüüs (*Sõnumid ja hoiatused, lehekülg 160*).

Kuvatakse teavituste loend.

**2** Vali teavitus.

**3** Tee valik:

**MÄRKUS.** kasutatavad valikud olenevad mobiilseadmest ja teavituse tüübist.

- Kaardiplotterist ja mobiilseadmest teavituse eemaldamiseks vali **Tühjenda** või **Kustuta**.  
**MÄRKUS.** mobiilseadmest sellega sõnumit ei kustutata. Selle käsuga kustutatakse ja eemaldatakse ainult teavitus.
- Telefoninumbrile tagasi helistamiseks vali **Tagasihelistamine** või **Vali nr**.

## Teavituste privaatseks muutmine

Teatud kaardiplotterites saad privaatsuse tagamiseks hüpikteavitused välja lülitada ja sõnumite loendi keelata. Näiteks võib kapten keelata kalastamiseks kasutataval kaardiplotteril hüpikteavitused ja sõnumid, aga lubada need tüüri kasutataval kaardiplotteril.

**1** Vali kaardiplotteril, mille teavitused soovid privaatseks määrata **ActiveCaptain > Nutiteavitused**.

**2** Tee valik:

- Selle kaardiplotteri hüpikteavituste väljalülitamiseks vali **Hüpikmenüüd**.
- Selle kaardiplotteri hüpikteavituste väljalülitamiseks ja sõnumite loendile ligipääsu keelamiseks vali **Nähtavus**.

## Tarkvara uuendamine rakendusega ActiveCaptain

Kui seade kasutab Wi-Fi-tehnoloogiat, saad rakendusega ActiveCaptain laadida seadmesse tarkvarauuendused ja need installida.

### TEATIS

Tarkvarauuendused võivad vajada mahukate failide allalaadimiseks rakendust. Rakenduvad tavalised Interneti-pakkuja andmekasutuspiirangud või tasud. Andmekasutuspiirangute ja tasude teada saamiseks pöördu oma Interneti teenusepakkuja poole.

Installimisele võib kuluda mitu minutit.

- 1 Ühenda oma mobiilseade GPSMAP seadmega (*Rakenduse ActiveCaptain kasutamise alustamine, lehekülg 24*).
- 2 Kui tarkvarauuendus on saadaval ja sul on mobiilseadmes loodud Interneti-ühendus, vali **Tarkvarauuendused > Laadi alla**.  
Rakendus ActiveCaptain laadib uuenduse mobiilseadmesse. Kui ühendam rakenduse GPSMAP seadmega, edastatakse uuendused seadmesse. Kui edastamine on lõpetatud, palutakse sul uuendus installida.
- 3 Kui seade GPSMAP seda palub, vali suvand uuenduse installimiseks.
  - Tarkvara kohe uuendamiseks vali **OK**.
  - Uuendamise viivitamiseks vali **Tühista**. Kui oled valmis uuenduse installima, vali **ActiveCaptain > Tarkvarauuendused > Installe kohe**.

**MÄRKUS.** parima kogemuse saamiseks hoia tarkvara seadmes ajakohasena. Tarkvarauuendused täiustavad seadme privaatsust, turvalisust ja funktsioone.

## Kaartide uuendamine rakendusega ActiveCaptain

**MÄRKUS.** enne kaartide uuendamist peab need registreerima (*Rakenduse ActiveCaptain kasutamise alustamine, lehekülg 24*).

Kaardiuuenduste allalaadimiseks ja seadmesse edastamiseks võid kasutada rakendust ActiveCaptain. Allalaadimisaja vähendamiseks ja salvestusruumi säilitamiseks võid alla laadida vaid need kaardi piirkonnad, mida sul vaja läheb.

Pärast kaardi või piirkonna esmakordset allalaadimist sooritatakse automaatsed uuendused iga kord ActiveCaptain avamisel.

Kui laadid alla kogu kaardi, võid rakenduse Garmin Express™ abil laadida kaardi mälukaardile (*Kaartide uuendamine rakenduse Garmin Express kasutamisel, lehekülg 213*). Rakendus Garmin Express laadib suured kaardid alla kiiremini kui rakendus ActiveCaptain.

### TEATIS

Kaardiuuendused võivad suurte failide allalaadimiseks vajada rakendust. Rakenduvad tavalised Interneti-teenusepakkuja andmesidelepinguga määratud tasud. Andmekasutuspiirangute ja tasude teada saamiseks pöördu oma Interneti-teenusepakkuja poole.

- 1 Kui sinu mobiilseadmes on Interneti-juurdepääs, vali **Kaart >  > Laadi kaardid alla**.
- 2 Vali allalaaditav ala.
- 3 Vali **Laadi alla**.
- 4 Vajadusel vali uuendamiseks kaart.  
Rakendus ActiveCaptain laadib uuenduse mobiilseadmesse. Kui ühendam rakenduse uuesti seadmega GPSMAP, laaditakse uuendus seadmesse. Edastuse lõppedes on uuendatud kaardid kasutamiseks valmis.

## Kaartide tellimused

Kaarditellimus annab sulle mobiilirakenduse ActiveCaptain kaudu juurdepääsu uusimatele kaardiuuendustele ja täiendavale sisule. Uuendatud kaarte ja sisu on võimalik iga päev alla laadida.

Kaarditellimusi saab osta, aktiveerida ja uuendada mobiilirakenduses ActiveCaptain (*Detailsed kaardid, lehekülg 29*).

# Side juhtmeta seadmetega

Kaardiplotterid saavad luua juhtmevaba võrgu, kuhu saad ühendada juhtmevabad seadmed. Juhtmevabade seadmete ühendamine võimaldab kasutada Garmin rakendusi, näiteks ActiveCaptain.

## Wi-Fi võrk

### Wi-Fi võrgu seadistamine

See seade pakub Wi-Fi võrku, kuhu saad ühendada juhtmeta seadmeid, nt teie kaardiplotteri või telefoni. Juhtmevaba võrgu seadete esmakordsel avamisel palutakse võrk seadistada.

1 Vali  > **Side** > **Wi-Fi-võrk** > **Wi-Fi** > **Sees** > **OK**.

2 Vajadusel anna juhtmevabale võrgule nimi.

3 Sisesta parool.

Seda parooli on vaja, et pääseda ligi juhtmeta võrgule juhtmeta seadmest, nt telefonist. Parool on tõstutundlik.

### Traadita seadme ühendamine kaardiplotteriga

Enne traadita seadme ühendamist kaardiplotteri traadita võrku tuleb kaardiplotteri traadita võrk seadistada ([Wi-Fi võrgu seadistamine, lehekülg 27](#)).

Andmete jagamiseks võib kaardiplotteriga ühendada mitu traadita seadet.

1 Lülita traadita seadmes sisse Wi-Fi funktsioon ja otsi traadita võrke.

2 Vali oma kaardiplotteri traadita võrgu nimi ([Wi-Fi võrgu seadistamine, lehekülg 27](#)).

3 Sisesta kaardiplotteri parool.

### Traadita võrgu kanali muutmine

Kui sul on probleeme oma seadme leidmisel või sellega ühendamisel või ilmneb häireid, võid muuta traadita võrgu kanalit.

1 Vali  > **Side** > **Wi-Fi-võrk** > **Täpsemad** > **Kanal**.

2 Vali uus kanal.

Sa ei pea selle võrguga ühendatud seadmete traadita kanalit muutma.

### Wi-Fi hosti vahetamine

Kui kasutusel on mitu Wi-Fi tehnoloogiaga kaardiplotterit, mis on ühendatud Garmin merevõrku, saad muuta seda, milline kaardiplotter on Wi-Fi host. See on abiks, kui sul on probleeme Wi-Fi sidega. Wi-Fi hosti vahetamine võimaldab valida kaardiplotteri, mis on sinu mobiilseadmele füüsiliselt kõige lähemal.

1 Vali  > **Side** > **Wi-Fi-võrk** > **Täpsemad** > **Wi-Fi Host**.

2 Järgi ekraanil kuvatavaid juhiseid.

### Juhtmeta kaugjuhtimispult

Need sammud ei kohaldu GRID kaugjuhtimisseadmetele ([Kaardiplotteri kaudu GRID seadme sidumine kaardiplotteriga, lehekülg 22](#)).

### Juhtmeta kaugjuhtimispuldi sidumine kaardiplotteriga

Enne, kui saad juhtmeta kaugjuhtimispulti koos kaardiplotteriga kasutada, pead kaugjuhtimispuldi kaardiplotteriga siduma.

Ühe kaugjuhtimispuldi saad ühendada mitme plotteriga; kaardiplotterite vahetamiseks vajuta sidumisnuppu.

1 Vali  > **Side** > **Juhtmeta seadmed** > **Traadita kaugjuhtimispuldid** > **GPSMAP® kaugjuhtimispult**.

2 Vali **Uus ühendus**.

3 Järgi ekraanil kuvatavaid juhiseid.

## Kaugjuhtimise taustvalguse sisse- ja väljalülitamine

Kaugjuhtimise taustvalguse väljalülitamine aitab säästa akut.

- 1 Tee kaardiplotteris valikud  > **Side** > **Juhtmeta seadmed** > **Traadita kaugjuhtimispuldid** > **GPSMAP® kaugjuhtimispult** > **Taustvalgus**.
- 2 Järgi ekraanil kuvatavaid juhiseid.

## Kaugjuhtimispuldi lahtiühendamine kõigi kaardiplotterite küljest

- 1 Tee kaardiplotteris valikud  > **Side** > **Juhtmeta seadmed** > **Traadita kaugjuhtimispuldid** > **GPSMAP® kaugjuhtimispult** > **Katkesta kõik**.
- 2 Järgi ekraanil kuvatavaid juhiseid.

## Juhtmeta tuuleandur

### Juhtmeta anduri ühendamine kaardiplotteriga

Saad vaadata kaardiplotteris andmeid ühilduvast juhtmeta andurist.

- 1 Vali  > **Side** > **Juhtmeta seadmed**.
- 2 Vali tuuleandur.
- 3 Vali **Luba**.

Kaardiplotter otsib ja loob ühenduse juhtmeta anduriga.

Anduri andmete vaatamiseks lisa andmed andmeväljale või näidikule.

### Tuuleanduri suuna seadistamine

Seda seadistust tuleb muuta, kui andur pole suunatud paadi esiotsa poole ja ei ole keskjoonega täpselt paralleelne.

**MÄRKUS.** avaus, kus kaabel pooluse külge ühendub, märgib anduri esiotsa.

- 1 Hinda nurka päripäeva kraadides ümber masti, kus andur osutab paadi vööri keskosast eemale.
  - Kui andur on suunatud tüürpoordi, peaks nurk jääma vahemikku 1 ja 180 kraadi.
  - Kui andur on suunatud pakpoordi, peaks nurk jääma vahemikku -1 ja -180 kraadi.
- 2 Vali  > **Side** > **Juhtmeta seadmed**.
- 3 Vali tuuleandur.
- 4 Vali **Tuulenurga nihe**.
- 5 Sisesta esimeses sammus täheldatud nurk 1.
- 6 Vali **Valmis**.

## Paadi andmete vaatamine Garmin kellas

Kaardiplotteri andmete vaatamiseks saad ühendada ühilduva Garmin kella ühilduva kaardiplotteriga.

- 1 Too Garmin kell kaardiplotteri tööulatusse (3 m).
- 2 Kellakuval vali **START** > **Boat Data** > **START**.

**MÄRKUS.** kui oled kaardiplotteri juba ühendanud ja soovid ühendada muu kaardiplotteri, ava kuva Boat Data, hoia all UP nuppu ja vali Pair new.
- 3 Kaardiplotteris vali  > **Side** > **Juhtmeta seadmed** > **Connect IQ™ rakendused** > **Paadi andmed** > **Luba** > **Uus ühendus**.

Kaardiplotter otsib ja loob ühenduse kantava seadmega.
- 4 Võrdle kaardiplotteris kuvatud koodi kellas olevaga.
- 5 Kui koodid kattuvad, vali sidumise lõpetamiseks **Jah**.

Pärast seadmete paaritamist loovad need automaatselt ühenduse, kui need on sisse lülitatud ja asuvad levialas.

## Paadi andmete vaatamine Garmin Nautix™ seadmes

Saad ühendada seadme Garmin Nautix kaardiplotteriga, et näha kaardiplotteri andmeid seadmes Garmin Nautix.

**MÄRKUS.** suurematel veesõidukitel parema katvuse tagamiseks saad ühendada seadme Garmin Nautix mitme ühilduva seadmega.

- 1 Too seade Garmin Nautix kaardiplotterist kuni 3 m kaugusele.  
Seade otsib kõiki ulatuses olevaid ühilduvaid seadmeid automaatselt.
- 2 Vajadusel vali kantava seadme menüüs **Device Connections > Pair New Device.**
- 3 Tee kaardiplotteris valikud **⚙ > Side > Juhtmeta seadmed > Connect IQ™ rakendused > Paadi andmed > Luba ühendused > Uus ühendus.**  
Kaardiplotter otsib ja loob ühenduse kantava seadmega.

Pärast seadmete paaristamist loovad need automaatselt ühenduse, kui need on sisse lülitatud ja asuvad levialas.

## Kaardid ja 3D kaardivaated

Kaardid ja 3D kaardivaated olenevad kasutatavates kaardiandmetest ja tarvikutest.

**MÄRKUS.** 3D-kaardikuvad on teatud kohtades saadaval premiumkaartidega.

Kaartide ja 3D kaardivaadete avamiseks vali Kaardid.

**Nav.kaart:** kuvab eellaaditud kaartidel ning lisakaartidel olevad navigatsioonandmed. Andmete hulka kuuluvad poid, majakad, kaablid, sügavused, jahisadamad ja loodete jaamad ülaltvaates.

**Kalastuskaart:** annab üksikasjaliku vaate põhja kontuuridest ja põhja kajaloodist. Sellel kaardil pole navigatsioonandmeid ning sel esitatakse batümeetrilised andmed ja täpsemad põhjakontuurid. Kaart toimib hästi avamerel kalastamiseks.

**MÄRKUS.** kalastuskaart on teatud kohtades saadaval premiumkaartidega.

**Perspective 3D:** kuvab vaate paadi kohalt ja tagant (vastavalt kursile) ning pakub visuaalset navigatsiooniabi. Vaade on abiks madalikel, karide vahel, sildade ja kanalitega veekogudes navigeerimisel ning aitab tuvastada tundmatute sadamate või ankurkohtade sissepääsu- ja väljapääsuteid.

**3D-kaart:** kuvab üksikasjaliku kolmemõõtmelise vaate paadi kohalt ja tagant (vastavalt kursile) ning pakub visuaalset navigatsiooniabi. Vaade on abiks madalikel, karide vahel, sildade ja kanalitega veekogudes navigeerimisel ning aitab tuvastada tundmatute sadamate või ankurkohtade sissepääsu- ja väljapääsuteid.

**Fish Eye 3D:** annab veealuse kaardivaate koos merepõhjaga. Kui ühendatud on sonari andur, märgitakse hõljuvad sihtmärgid (nt kalad) punase, rohelise ja kollase värviga. Punane märgib suurimaid sihtmärke, roheline kõige väiksemaid.

**Varjualune:** tagab järvede ja rannikuvete kõrge eraldusvõimega kõrgusvarjutuse. See kaart on abiks kalastamisel ja sukeldumisel.

**MÄRKUS.** Varjualune kaart on teatud kohtades saadaval koos premiumkaartidega.

## Detailed kaardid

See kaardiplotter ühildub uusimate Garmin Navionics+™ kartograafia ja täiendavate kvaliteetkaartide funktsioonidega. Kaarte on võimalik hankida kolmel moel.

- Saad osta kaardiplotteri, kuhu on eellaaditud detailed kaardid.
- Saad osta piirkonna kaardid mälukaardil oma Garmin edasimüüjalt või veebiaadressilt [garmin.com](http://garmin.com).
- Saad osta piirkonna kaardid rakenduses ActiveCaptain ja laadida need oma kaardiplotterisse.

**MÄRKUS.** pead mälukaardil olevad eellaaditud kaardid ja ostetud kaardid rakenduses ActiveCaptain aktiveerima enne, kui saad kasutada oma kaardiplotteri kõiki funktsioone.

## Merekaardi tellimuse aktiveerimine

Enne, kui saad kasutada seadmesse eellaaditud või mälukaardile ostetud Garmin Navionics+ kaartide kõiki funktsioone, pead aktiveerima tellimuse rakendusega ActiveCaptain.

Sinu tellimus annab sulle ligipääsu uusimatele kaardiuuendustele ja ostuga kaasnevale täiendavale sisule.

- 1 Kui ostsid kaardid mälukaardile, sisesta kaart kaardiploteri mälukaardipessa või Garmin mälukaardilugejasse.
- 2 Ava mobiilseadmes rakendus ActiveCaptain ja ühenda see kaardiploteri ([Rakenduse ActiveCaptain kasutamise alustamine, lehekülg 24](#)).
- 3 Kui rakendus ActiveCaptain on loonud ühenduse kaardiploteri, veendu, et mobiilseadmes oleks loodud Interneti-ühendus.
- 4 Vali rakenduses ActiveCaptain valik **Kaart** >  > **Minu kaardid** ja veendu, et loendis kuvataks kaartide aktiivne tellimus.
- 5 Vajadusel ühenda rakendus ActiveCaptain kaardiploteri, et aktiveerimine lõpule viia.  
Rakendus ActiveCaptain aktiveerib tellimuse pärast Interneti-ühenduse loomist automaatselt ja ühendub seejärel kaardiploteri. Rakendus ActiveCaptain kuvab aktiveerimise oleku loendis Minu kaardid.

**MÄRKUS.** uue tellimuse kinnitamiseni võib kuluda paar tundi.

## Kaarditellimuse soetamine ActiveCaptain rakendusega

- 1 Ühenda mobiilseade Internetiga ja ava ActiveCaptain rakendus.
- 2 Vali **Kaart** >  > **Minu kaardid** > **Lisa kaarditellimus**.
- 3 Vali kaart.
- 4 Vali **Telli nüüd**.

**MÄRKUS.** uue tellimuse kuvamisele võib kuluda paar tundi.

## Tellimuse uuendamine

Sinu kartograafia tellimus aegub ühe aasta möödudes. Pärast tellimuse aegumist saad jätkata allalaaditud kaartide kasutamist, aga ei saa laadida alla uusimaid kaardiuuendusi ega täiendavat sisu.

- 1 Ühenda mobiilseade Internetiga ja ava ActiveCaptain rakendus.
- 2 Vali **Kaart** >  > **Minu kaardid**.
- 3 Vali kaart, mida soovid uuendada.
- 4 Vali **Uuenda nüüd**.

**MÄRKUS.** uuendatud tellimuse kuvamisele võib kuluda paar tundi.

## Navigatsioonikaart ja kalastuskaart

**MÄRKUS.** kalastuskaart on teatud kohtades saadaval premiumkaartidega.

Nav.kaart on mõeldud optimaalseks navigeerimiseks. Saad määrata kursi, vaadata kaarditeavet ja kasutada seda navigatsiooniabina. Nav.kaart avamiseks vali **Kaardid > Nav.kaart**.

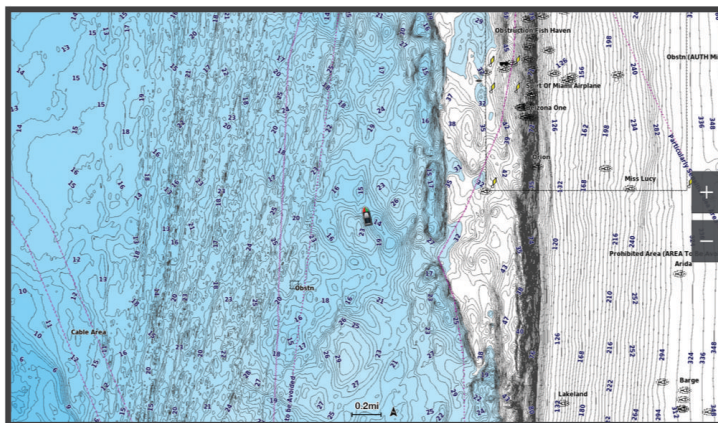

Kalastuskaart pakub üksikasjalikku teavet põhja andmete ja kalastussisu kohta. Seda kaarti kasutatakse kalastamisel. Kalastuskaart avamiseks vali **Kaardid > Kalastuskaart**.

### Kaardi sümbolid

Selles tabelis on toodud mõned levinud sümbolid, mida võid üksikasjalikel kaartidel märgata.

Ikoon	Kirjeldus
	Poi
	Teave
	Sadamateenused
	Loodete mõõtmine
	Hoovuse mõõtmine
	Saadaval on ülafoto
	Saadaval on perspektiivfoto

Kaartide muude levinud funktsioonide hulgas on sügavuse kontuurjooned, tõusu/mõõna alad, sügavus (nagu kujutatud algsetel paberkaartidel), navigatsiooniabid ja -sümbolid, takistused ja kaablitega alad.

### Puutekraaniga sisse- ja väljasuumimine

Saad paljudel kuvadel, näiteks kaardi- ja sonarivaadetes kiiresti sisse ja välja suumida.

- Vähendamiseks libista ekraanil kahte sõrme teineteise poole.
- Suurendamiseks libista sõrmi teineteisest eemale.

## Vahemaa möõtmine kaardil

- 1 Vali kaardilt asukoht.
- 2 Vali **Mööda**.

Su praeguses asukohas kuvatakse tähis. Nurgas kuvatakse kaugus ja nurk tähisest.

**VIHJE:** tähise lähtestamiseks ja möõtmiseks kursori praegusest asukohast vali Määra viide.

## Kaardil vahepunkti loomine

- 1 Vali kaardilt asukoht või objekt.
- 2 Vali .

## Kaardil asukoha ja objekti teabe vaatamine

Võid navigatsiooni- või kalastuskaardil vaadata asukoha või objektiga seotud teavet, nt tõusu, hoovust, taevakehasid, kaardimärkmeid või asukohateenuseid.

- 1 Vali navigatsiooni- või kalastuskaardil asukoht või objekt.  
Kuvatakse suvandite loend. Kuvatavad suvandid olenevad valitud asukohast või objektist.
- 2 Vajadusel vali .
- 3 Vali **Teave**.

## Navigatsioonimärkide üksikasjad

Navigatsioonikaardil, kalastuskaardil, kuval Perspective 3D või meremehe 3D-kaardil saab vaadata eri navigatsioonimärkide üksikasju (sh poid, majakad ja takistused).

**MÄRKUS.** kalastuskaart on teatud kohtades saadaval premiumkaartidega.

**MÄRKUS.** 3D-kaardikuvad on teatud kohtades saadaval premiumkaartidega.

- 1 Vali kaardilt või 3D-kaardikuvalt navigatsioonimärk.
- 2 Vali navigatsioonimärgi nimetus.

## Kaardil olevasse punkti navigeerimine

### ⚠ HOIATUS

Kõik teekonnad ja navigatsiooniliinid kuvatakse kaardiplooteril ning need on mõeldud pakkuma üldist teekonnajuhendamist ja õigete kanalite tuvastamist ning pole mõeldud täpseks järgimiseks. Kehavigastuste, surma või veesõiduki kahjustamisega kaasneva madalikulesõidu või muude ohtude vältimiseks pööra alati tähelepanu navigatsiooniseadme teabele ja tegelikele veeoludele.

Automaatnavigatsiooni funktsioon põhineb elektroonilisel kaarditeabel. See teave ei taga ohutut kaugust takistustest ja põhjast. Võrdle kurssi kõikide visuaalsete märkidega ning väldi maismaad, madalikku ja muid teele jäävaid takistusi.

Funktsiooni Mine kasutamisel võib otsekurss ja parandatud kurss läbida maismaad või madalikku. Vaata visuaalseid märke ja juhi veesõidukit maismaa, madaliku ja muude ohtlike objektide vältimiseks.

**MÄRKUS.** kalastuskaart on teatud kohtades saadaval premiumkaartidega.

**MÄRKUS.** automaatnavigatsioon on teatud kohtades saadaval premiumkaartidega.

1 Vali navigatsioonikaardil või kalastuskaartil asukoht.

2 Vajadusel vali **Navigeeri kohta:**

3 Tee valik:

- Otse asukohta navigeerimiseks vali **Mine** või .
- Marsruudi loomiseks asukohta koos pööretega vali **Teekond** või .
- Automaatnavigatsiooni kasutamiseks vali **Aut. navig.** või .

4 Vaata punase joonega tähistatud kurssi (*Teekonna värvi kodeerimine, lehekülg 50*).

**MÄRKUS.** automaatnavigatsiooni kasutamisel tähistab punase joone mis tahes hall osa, et automaatnavigatsioon ei saa selle osa arvutada. Selle põhjuseks võib olla minimaalne ohutu sügavus või kõrgus.

5 Järgi punast joont, samal ajal roolides, et vältida maismaad, madalikku ja muid takistusi.

## Preemiumkaardi funktsioonid

### ⚠ HOIATUS

Kõik teekonnad ja navigatsiooniliinid kuvatakse kaardiplotteril ning need on mõeldud pakkuma üldist teekonnajuhendamist ja õigete kanalite tuvastamist ning pole mõeldud täpseks järgimiseks. Kehavigastuste, surma või veesõiduki kahjustamisega kaasneva madalikulesõidu või muude ohtude vältimiseks pööra alati tähelepanu navigatsiooniseadme teabele ja tegelikele veeoludele.

Automaatnavigatsiooni funktsioon põhineb elektroonilisel kaarditeabel. See teave ei taga ohutut kaugust takistustest ja põhjast. Võrdle kurssi kõikide visuaalsete märkidega ning väldi maismaad, madalikku ja muid teele jäävaid takistusi.

**MÄRKUS.** kõik mudelid ei toeta kõiki kaarte.

Valikulised preemiumkaardid, näiteks Garmin Navionics Vision+™, võimaldavad kaardiplotterit tõhusamalt kasutada. Lisaks üksikasjalikele merekaartidele võivad preemiumkaardid hõlmata teatud piirkondades kasutatavaid lisafunktsioone.

**MÄRKUS.** kõik preemiumkaardi funktsioonid ei ole kohe pärast ostu saadaval. Enne kõigile preemiumkaardi funktsioonidele juurdepääsu pead aktiveerima oma kaarditellimuse ja konkreetsed funktsioonid alla laadima, kasutades rakendust ActiveCaptain (*Merekaardi tellimuse aktiveerimine, lehekülg 30*).

**Mariner's Eye 3D:** annab kolmemõõtmelise vaate paadi kohalt ja tagant.

**Fish Eye 3D:** annab kolmemõõtmelise veealuse kaardivaate koos merepõhjaga.

**Kalastuskaardid:** kuvab täpsema põhjakontuuriga ning navigatsioonilandmeteta kaardi. Kaart sobib hästi avamerel kalastamiseks.

**Suure eraldusvõimega satelliitkujutised:** esitab navigatsioonikaardil maismaast ja veest suure eraldusvõimega satelliitkujutised (*Satelliitkujutiste kuvamine navigatsioonikaardil, lehekülg 36*).

**Aerofotod:** kuvab ümbruse paremaks visualiseerimiseks jahisadamate ja muude navigeerimiseks oluliste kohtade aerofotod (*Maamärkide aerofotode vaatamine, lehekülg 36*).

**Üksikasjalikud teed ja POI andmed:** kuvab üksikasjalikud teede ja huvipunktide (POI) andmed, mille hulka kuuluvad ka rannikuteed ja huvipunktid, nagu restoranid, majutus ja kohalikud atraktsioonid.

**Aut. navig.:** kasutab sihtkohta parima teekonna määramiseks aluse- ja kaardiandmeid.

**Sonari kujutised:** sonari kujutised aitavad kuvada põhja tihedust.

**Varjualune:** kuvab põhja kallaku varjutusega.

### Fish Eye 3D kaardi ülevaade

Preemiumkaartide, nagu Garmin Navionics Vision+ sügavuse kontuurjoonte kasutamisel pakub Fish Eye 3D kaardivaade pildi mere- või järvepõhjast.

Hõljuvad sihtmärgid, nt kalad märgitakse punaste, roheliste ja kollaste sfääradena. Punane märgib suurimaid sihtmärke, roheline kõige väiksemaid.

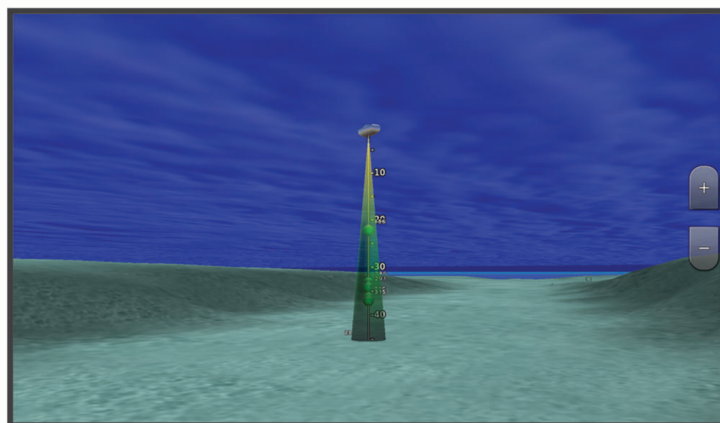

## Loodete jaama teabe vaatamine

### ⚠ HOIATUS

Loodete ja hoovuste teavet esitatakse ainult informatiivsel eesmärgil. Kõigi postitatud veega seotud soovitude, ümbruse tähelepaneliku jälgimise ja veel alati mõistuspärase käitumise eest vastutad ainult sina. Selle hoiatuse eiramine võib kaasa tuua varalise kahju, tõsise kehavigastuse või surmaga lõppeva õnnetuse.

Icoon  kaardil tähistab loodete jaama. Saad vaadata loodete jaama üksikasjalikku graafikut, et ennustada eri kellaaegade või päevade loodeid.

**MÄRKUS.** see funktsioon on teatud kohtades saadaval premiumkaartidega.

1 Vali navigatsioonikaardil või kalastuskaardil loodete jaam.

Loodete suund ja tase kuvatakse ikooni  kõrval.

2 Vali jaama nimi.

## Animeeritud loodete ja hoovuste indikaatorid

### ⚠ HOIATUS

Loodete ja hoovuste teavet esitatakse ainult informatiivsel eesmärgil. Kõigi postitatud veega seotud soovitude, ümbruse tähelepaneliku jälgimise ja veel alati mõistuspärase käitumise eest vastutad ainult sina. Selle hoiatuse eiramine võib kaasa tuua varalise kahju, tõsise kehavigastuse või surmaga lõppeva õnnetuse.

**MÄRKUS.** see funktsioon on teatud kohtades saadaval premiumkaartidega.

Animeeritud loodete ja hoovuste indikaatoreid saad vaadata navigatsioonikaardil või kalastuskaardil. Pead animeeritud ikoonid ka kaardisätetes lubama (*Loodete ja hoovuste indikaatorite kuvamine, lehekülg 35*).

Loodete indikaator ilmub kaardile vertikaalse noolega varustatud ribana. Punane alla suunatud nool märgib mõõna, sinine üles suunatud nool aga tõusu. Kursorit loodete indikaatoril liigutades kuvatakse sellele loodete kõrgus.

Hoovuste suund märgitakse kaardil nooltega. Iga noole suund märgib hoovuse suunda kaardi antud punktis. Hoovuse noole värv märgib hoovuse kiirust selles asukohas. Kursorit hoovuste indikaatoril liigutades kuvatakse sellele hoovuse kiirus.

Värv	Kehtiv kiirusvahemik
Kollane	0 kuni 1 sõlm
Oranž	1 kuni 2 sõlme
Punane	2 või rohkem sõlme

## Loodete ja hoovuste indikaatorite kuvamine

**MÄRKUS.** see funktsioon on teatud kohtades saadaval premiumkaartidega.

Staatiliste või animeeritud loodete ja hoovuste indikaatoreid saad vaadata navigatsioonikaardil või kalastuskaardil.

1 Vali navigatsiooni- või kalastuskaardil **Valikud > Kihid > Kaart > Looded, hoovused**.

2 Tee valik:

- Kaardil hoovuse ja loodete jaamade animeeritud indikaatorite kuvamiseks vali **Animeeritud**.
- Lubab loodete ja hoovuste liuguri, mis määrab aja, millal looded ja hoovused kaardil esitatakse; selleks vali **Liugur**.

## Satelliitkujutiste kuvamine navigatsioonikaardil

**MÄRKUS.** see funktsioon on teatud kohtades saadaval premiumkaartidega.

Saad paigutada suure eraldusvõimega satelliitkujutised navigatsioonikaardil asuval maismaale või maismaale ja merele.

**MÄRKUS.** kui see on lubatud, esitatakse kõrge eraldusvõimega satelliitkujutisi ainult madalal suumitasemel. Kui sa ei näe valikulisel kaardialal suure eraldusvõimega kujutisi, vali sissesuunimiseks . Üksikasjade taseme saad määrata kõrgemaks ka kaardi suumitaset muutes.

1 Vali navigatsioonikaardil **Valikud > Kihid > Kaart > Satelliitfotod**.

2 Tee valik:

- Et kuvada veel tavaline kaarditeave ning maismaa kohal fotod, vali **Ainult maa**.

**MÄRKUS.** see säte tuleb Standard Mapping® kaartide nägemiseks lubada.

- Et kuvada fotod nii vee kui maismaa kohal, vali **Fotokaart**. Reguleeri foto läbipaistmatust. Mida kõrgem on määratud protsent, seda rohkem satelliitfotod nii maismaad kui vett katavad.



## Maamärkide aerofotode vaatamine

Enne, kui navigatsioonikaardil aerofotosid vaadata saad, pead kaardi seadetes valiku Fotopunktid sisse lülitama ([Kaardikihid, lehekülg 42](#)).

**MÄRKUS.** see funktsioon on teatud kohtades saadaval premiumkaartidega.

Maamärkide, jahisadamate ja sadamate aerofotosid saad kasutada ümbruskonnas orienteerumiseks ning jahisadama või sadamaga tutvumiseks enne sinna saabumist.

1 Vali navigatsioonikaardil kaamera ikoon.

- Ülaltvaates foto nägemiseks vali .
- Perspektiivfoto nägemiseks vali . Foto tehti kaamera asukohas koonuse osutatud suunas.

2 Vali **Foto**.

## Automaatne tuvastussüsteem (AIS)

### HOIATUS

AIS ja muud edastusteaded on mõeldud olukorrateadlikkuse suurendamiseks ja need ei aita kõikides oludes kokkupõrkeid vältida. Sinul on vastutus oma laeva ohutu ja kaalutletud juhtimise eest, selle eest, et oled teadlik oma ümbrusest ning teed vee peal otsuseid ohutusest lähtudes.

Automaatne tuvastussüsteem (AIS) võimaldab teisi aluseid tuvastada ja jälgida ning hoiatab liicluse eest. Kui kaardiplotter on ühendatud välise AIS-seadmega, võib see kuvada ulatusse jäävate ning transponderiga varustatud ja aktiivselt AIS-teavet edastavate aluste kohta teatud AIS-teavet.

Iga aluse kohta esitatav teave sisaldab laevanduse mobiilteenus tunnust (MMSI), asukohta, GPS-kiirust, GPS-kursi ning aja, mis on möödunud aluse viimati teatatud asukohast, lähima lähenemiskursi ning aja lähima lähenemiskursini.







Mõned kaardiplotteri mudelid toetavad ka Blue Force jälgimISRakendust. Blue Force jälgimISRakendusega jälgitavad alused esitatakse kaardiplotteril siniroheline värviga.

Lisaks veesõidukitelt AIS-teabesõnumite vastuvõtmisele saad võtta vastu ka olulisi edastusteadeteid, nt neid, mida saadetakse mereloomade kaitsmiseks.

### ETTEVAATUST

AIS-edastusteadeteid koostavad kolmandad osapooled ja Garmin ei saa tagada nende teadete saadavust kõikides piirkondades. Lisaks ei vastuta Garmin AIS-edastusteadete täpsuse, terviklikkuse ega ajakohasuse eest. Pööra alati ümbrusele tähelepanu ning pea meeles, et AIS-edastusteadetele toetudes oled täiel määral selle eest vastutav.

## AIS sihtimise sümbolid

Sümbol	Kirjeldus
	AIS alus. Alus edastab AIS teavet. Kolmnurga teravik näitab AIS aluse liikumise suunda.
	Sihtmärk on valitud.
	Sihtmärk on aktiivne. Sihtmärk kuvatakse kaardil suuremana. Sihtmärgiga ühendatud roheline joon märgib sihtmärgi kurssi. MMSI, kiirus ja aluse liikumissuund ilmuvad sihtmärgi alla, kui üksikasjade sätteks on Kuva. Kui aluse AIS edastus katkeb, ilmub teateriba.
	Sihtmärk on kadunud. Roheline X märgib, et aluse AIS edastus on katkenud ja kaardiplotter kuvab teateriba, kus küsitakse, kas soovid aluse jälgimist jätkata. Kui aluse jälgimise katkestad, kadunud sihtmärgi sümbol kaob kaardilt või 3D kaardivaatest.
	Ohtlik sihtmärk läheduses. Sihtmärk vilgub, kostab helisignaali ja ilmub teateriba. Kui hoiatuse kinnitamist ilmub punane kolmnurk ja punane joon, mis märgib sihtmärgi asukohta ja kurssi. Kui turvatsooni kokkupõrkehoiatus on välja lülitatud, sihtmärk vilgub, aga helilist hoiatust ei anta ning hoiatusriba ei kuvata. Kui aluse AIS edastus katkeb, ilmub teateriba.
	Ohtlik sihtmärk kaotatud. Punane X märgib, et aluse AIS edastus on katkenud ja kaardiplotter kuvab teateriba, kus küsitakse, kas soovid aluse jälgimist jätkata. Kui aluse jälgimise katkestad, kadunud sihtmärgi sümbol kaob ekraanilt 3D kaardivaatest.
	Sümboli asukoht märgib lähimat lähenemispunkti ohtlikule sihtmärgile, sümboli juures olevad numbrid märgivad aega sihtmärgi lähima lähenemispunkti.

**MÄRKUS.** blue Force jälgimisfunktsiooniga jälgitavad alused tähistatakse olekust sõltumatult sinirohelise värviga.

### Aktiveeritud AIS-sihtmärkide suund ja plaaniline kurss

Kui aktiveeritud AIS-sihtmärk edastab suuna- ja kursiteavet, ilmub kaardil sihtmärgi suund AIS-sihtmärgi sümboliga ühendatud pidevjoonena. Suunajoon ei ilmu 3D-kaardikuval.

Aktiveeritud AIS-sihtmärgi plaaniline kurss ilmub kaardil või 3D-kaardikuval punktiirjoonena. Plaaniline kursi pikkus põhineb plaanilise kursi sätte väärtusel. Kui aktiveeritud AIS-sihtmärk ei edasta kiiruse teavet või kui veesõiduk ei liigu, siis plaanilise kursi joont ei ilmu. Veesõiduki edastatav kiiruse-, kursi- või pöördeteave võib mõjutada plaanilise kursi joont.

Kui aktiveeritud AIS-sihtmärk edastab suuna-, kursi- ja pöördeteavet, siis arvutatakse sihtmärgi plaaniline kurss kiiruse ja pöörde põhjal. Pöörde suunda (põhineb ka pööramiskiirusel) tähistatakse suunajoone otsas oleva konksuga. Konksu pikkus ei muutu.

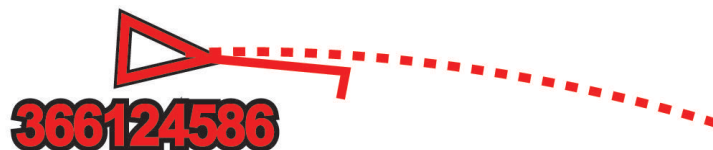

Kui aktiveeritud AIS-sihtmärk edastab kursi- ja suunateavet, aga mitte pöördeteavet, siis arvutatakse sihtmärgi plaaniline kurss kursiteabe põhjal.

### AIS-ohtude loendi kuvamine

1 Vali kaardil või 3D kaardivaates **••• > Kihid > Muud alused > AIS > AIS loend**.

**VIHJE:** AIS loendit saad hõlpsalt vaadata sõnumite ja hoiatuste menüüs (*Sõnumid ja hoiatused*, lehekülg 160).

2 Vajadusel vali **Ekraanivalikud**, et sortida või filtreerida loendis olevad üksused.

## AIS alusele sihtmärgi aktiveerimine

1 Vali kaardil või 3D kaardivaates **••• > Kihid > Muud alused > AIS > AIS loend**.

**VIHJE:** AIS loendit saad hõlpsalt vaadata sõnumite ja hoiatuste menüüs (*Sõnumid ja hoiatused, lehekülg 160*).

2 Vali loendist alus.

3 Vali **Vaade** ja vaata üle sihtteave.

4 Vali **Aktiveeri sihtmärk**.

## Sihitud AIS aluse teabe vaatamine

Saad vaadata sihitud AIS aluse AIS signaali olekut, MMSI-d, GPS-kiirust, GPS-suunda ja muud esitatavat teavet.

1 Vali kaardi või 3D kaardivaates AIS alus.

2 Vali **AIS alus**.

## AIS-veesõiduki sihtmärgi desaktiveerimine

1 Vali kaardilt või 3D-kaardikuvalt AIS-veesõiduk.

2 Vali **AIS alus > Desaktiveeri**.

## AIS aluste kuvamine kaardil või 3D kaardivaates

Enne, kui saad AIS-i kasutada, pead kaardiplotteri ühendama välise AIS-seadmega ja võtma teistelt alustelt vastu aktiivsed transponderisignaaliid.

Saad määrata, kuidas teised alused kaardil või 3D kaardivaates esitatakse. Ühe kaardi või 3D kaardivaate jaoks määratud kuvamisulatus rakendub ainult sellele kaardile või 3D kaardivaatele. Ühe kaardi või 3D kaardivaate jaoks määratud üksikasjad, kavandatud suund ja rajaseaded rakenduvad kõikidele kaartidele ja 3D kaardivaadetele.

1 Vali kaardilt või 3D-kaardikuvalt **Valikud > Kihid > Muud alused > AIS**.

2 Tee valik:

- AIS-aluse radade kuvamiseks vali **AIS-i rajad** ja vajadusel seadista raja pikkust..
- Et märkida kaugus sinu asukohast, kus AIS alus ilmub, vali **Ekraani vahemik** ja vali kaugus.
- Et kuvada AIS-aktiivsete aluste loend, vali **AIS loend**.

## Turvatsooni kokkupõrkehoiatuse seadistamine

### ⚠ HOIATUS

Turvatsooni kokkupõrkehoiatus on üksnes abivahend olukorrast ülevaate saamiseks ja ei pruugi kõikides oludes kokkupõrkeid ära hoida. Sinul on vastutus oma laeva ohutu ja kaalutletud juhtimise eest, selle eest, et oled teadlik oma ümbrusest ning teed vee peal otsuseid ohutusest lähtudes.

### ⚠ ETTEVAATUST

Piipar seade peab olema sisse lülitatud, et hoiatuste helisignaali oleks kuuldavad (*Helid ja ekraaniseaded, lehekülg 196*). Kui hoiatuste helisignaale ei määrata, võib tagajärjeks olla kehavigastus või varaline kahju.

Enne kokkupõrkehoiatuse seadistamist pead ühendama AIS-seadme ühilduva kaardiplotteriga samasse võrku. Turvatsooni kokkupõrkehoiatust kasutatakse ainult AIS-i alustega. Kui radar on samasse võrku ühendatud, saab kasutada MARPA-sihtmärkide jaoks turvatsooni kokkupõrkehoiatust. Turvatsooni kasutatakse kokkupõrgete vältimiseks ja seda saab kohandada.

#### 1 Vali > **Hoiatused** > **Kokkupõrke hoiatus** > **Sees**.

Kui AIS-aktiveeritud alus siseneb sinu paadi turvatsooni, kuvatakse teade ja kostab helisignaal. Alus märgitakse ekraanil ohtlikuks. Kui hoiatus on välja lülitatud, teadet ja helilist hoiatust ei esitata, aga alus märgitakse ekraanil ikkagi ohtlikuks.

#### 2 Vali **Vahemik** ja turvatsooni raadius veesõiduki ümber.

#### 3 Vali **Aeg**: ja aeg, mille möödumisel kostab hoiatus, kui leitakse, et sihtmärk rikub turvatsooni piiri.

Näiteks, kui soovid saada hoiatuse 10 minutit enne eeldatavat piiri rikkumist, määra suvandi Aeg: sätteks 10 ning hoiatus antakse 10 minutit enne seda, kui alus turvatsooni piiri ületab.

#### 4 Vali **MARPA alarm** ja määra, millal hoiatus MARPA sildiga objektide korral esitatakse.

















Kui MARPA-aktiveeritud alus siseneb sinu paadi turvatsooni, kuvatakse teade ja kostab helisignaal. Ekraanil märgitakse objekt ohtlikuks. Kui hoiatus on välja lülitatud, teadet ja helilist hoiatust ei esitata, aga objekt märgitakse ekraanil ikkagi ohtlikuks.

## AIS navigatsiooniabi

AIS navigatsiooniabi (ATON) on suvaline navigatsiooniabi, mida edastatakse AIS raadio kaudu. ATON-id kuvatakse kaartidel ning need omavad tuvastusteavet, nagu asukoht ja tüüp.

Saadaval on kolm peamist tüüpi AIS ATON-e. Tegelikud ATON-id on füüsiliselt olemas ning need saadavad tuvastus- ja asukohateavet oma tegelikust asukohast. Sünteetilised ATON-id on füüsiliselt olemas ning need saadavad tuvastus- ja asukohateavet muust asukohast. Virtuaalsed ATON-id pole füüsiliselt olemas ning need saadavad tuvastus- ja asukohateavet muust asukohast.

ATON-e saad kaardil vaadata, kui kaardiplotter on ühendatud ühilduva AIS raadioga. AIS ATON-ide kaardil kuvamiseks vali **Valikud > Kihid > Kaart > Navigatsioonimärk > ATON-id**. ATON-i kohta saab lisateavet, kui valid kaardil ATON-i.

Sümbol	Tähendus
	Tegelik või sünteetiline ATON
	Tegelik või sünteetiline ATON: tippmärk põhi
	Tegelik või sünteetiline ATON: tippmärk lõuna
	Tegelik või sünteetiline ATON: tippmärk ida
	Tegelik või sünteetiline ATON: tippmärk lääts
	Tegelik või sünteetiline ATON: tippmärk eriline
	Tegelik või sünteetiline ATON: tippmärk ohutu
	Tegelik või sünteetiline ATON: tippmärk oht
	Virtuaalne ATON
	Virtuaalne ATON: tippmärk põhi
	Virtuaalne ATON: tippmärk lõuna
	Virtuaalne ATON: tippmärk ida
	Virtuaalne ATON: tippmärk lääts
	Virtuaalne ATON: tippmärk eriline
	Virtuaalne ATON: tippmärk ohutu
	Virtuaalne ATON: tippmärk oht

## AIS hädakutsungi signaalid





AIS hädakutsungi signaalseadmed edastavad aktiveerimisel hädaabi asukoha aruande. Kaardiplotter võtab vastu signaale otsingu- ja päästesaatjatel (SART), hädaabi raadiomajakatelt (EPIRB) ja muid üle parda kukkunud isiku signaale. Hädakutsungi signaaliedastused erinevad tavalistest AIS edastustest, mistõttu esitatakse need kaardiplotteril teisiti. Selle asemel, et jälgida hädakutsungi signaali kokkupõrke vältimiseks, jälgitakse hädakutsungi signaali, et alus või isik leida ja teda abistada.

## Hädaabisignaali edastajani navigeerimine

Kui võtad vastu hädaabisignaali, ilmub selle hoiatus.

Vali **Vaade > Mine** ja hakka signaali edastaja suunas liikuma.

### AIS hädakutsungi signaalseadme sihtimissümbolid

Sümbol	Kirjeldus
	AIS hädakutsungi signaali edastamine. Vali, et näha rohkem teavet signaali edastamise kohta ning alustada navigeerimist.
	Edastamine katkes.
	Edastamistest. Ilmub, kui alus käivitab hädakutsungi signaalseadme testi, mis ei märgi hädaolukorda.
	Edastamistest katkes.

### AIS edastustesti hoiatuste lubamine

Rahvarohketes piirkondades, nagu jahisadamad suure hulga testhoiatuste vältimiseks võid valida, kas võtta AIS testi teated vastu või neid eirata. AIS hädakutsungi seadme testimiseks tuleb kaardiplotter testi hoiatuste vastuvõtmiseks lubada.

1 Vali  > **Hoiatused > AIS**.

2 Tee valik:

- Hädakutsungimajaka (EPRIB) testsignaalide vastuvõtmiseks või eiramiseks vali **AIS-EPRIB test**.
- Üle parda kukkunust (MOB) teavitava testsignaali vastuvõtmiseks või eiramiseks vali **AIS-MOB test**.
- Otsingu- ja päästetransponderi (SART) testsignaalide vastuvõtmiseks või eiramiseks vali **AIS-SART test**.

### AIS vastuvõtu väljalülitamine

AIS-signaali vastuvõtt on vaikimisi välja lülitatud.

Vali  > **Muud alused > AIS > Väljas**.

AIS-funktsionaalsus lülitatakse kõikidel kaartidel ja 3D kaardivaadetes välja. Nende funktsioonide hulka kuuluvad ka AIS aluse sihtimine ja jälgimine AIS aluse sihtimisest ja jälgimisest tulenevad kokkupõrkehoiatused ning AIS aluste teabe kuvamine.

### AIS-i edastuse ohutusteadete väljalülitamine

AIS-i edastuse ohutusteadete vastuvõtt on vaikimisi sisse lülitatud. See hõlmab mereimetajate kaitsmiseks mõeldud teateid.

#### **ETTEVAATUST**

Et saaksid AIS-i edastuse teateid vastu võtta, peavad need olema sisse lülitatud. Kui see funktsioon on välja lülitatud, ei jõua need teated sinuni, sealhulgas mereimetajate kaitsmiseks mõeldud teated. Nende teadete vastuvõtu väljalülitamine võib lõppeda vigastuste või varalise kahjuga.

Vali  > **Muud alused > AIS-i edastuse ohutusteaded**.

AIS-i edastuse teated ei jõua enam sinuni. AIS-i adresseeritud teadete vastuvõtt jätkub, sest nende teadete kohaletoometamist ei saa keelata.

## Kaardi menüü

**MÄRKUS.** kõik seaded ei kehti kõikidele kaartidele. Mõned valikud nõuavad premiumkaartide või ühendatud tarvikute, nt radari kasutamist.

**MÄRKUS.** menüüd võivad sisaldada seadeid, mida sinu paigaldatud kaardid või hetke asukoht ei toeta. Nende seadete muutmise kaardivaadet ei mõjuta.

Vali kaardil Valikud.

**Kihid:** kohandab eri elementide välimust kaartidel (*Kaardikihid, lehekülg 42*).

**Quickdraw kontuurid:** lülitab põhjakontuuride joonistamise sisse ja võimaldab luua kalastuskaardi märgiseid (*Garmin Quickdraw kontuurikaardid, lehekülg 47*).

**Seaded:** seadistab kaardiseaded (*Kaardi seaded, lehekülg 46*).

**Muuda ülekatteid:** muudab ekraanil kuvatavaid andmeid (*Andmekihtide kohandamine, lehekülg 15*).

## Kaardikihid

Saad kaardikihid sisse ja välja lülitada ning kaardiomadusi kohandada. Iga säte on kaardi või kaardivaate spetsiifiline.

**MÄRKUS.** kõik sätted ei rakendu kõikidele kaartidele ja kaardiplotteri mudelitele. Teatud suvandid nõuavad premiumkaarte või ühendatud tarvikuid.

**MÄRKUS.** menüüd võivad sisaldada seadeid, mida sinu paigaldatud kaardid või hetke asukoht ei toeta. Nende seadete muutmise kaardivaadet ei mõjuta.

Vali kaardil **Valikud > Kihid**.

**Kaart:** kuvab ja peidab kaartidega seotud üksused (*Kaardikihi sätted, lehekülg 42*).

**Minu alus:** kuvab ja peidab paadiga seotud üksused (*Minu aluse kihi sätted, lehekülg 43*).

**Halda kasutajaandmeid:** kuvab ja peidab kasutajaandmed, nagu vahepunktid, piirid ja rajad ning avab kasutajaandmete loendid (*Kasutajaandmete kihtide seaded, lehekülg 44*).

**Muud alused:** võimaldab reguleerida seda, kuidas teisi veesõidukeid näidatakse (*Muude aluste kihi sätted* *Other Vessels Layer Settings, lehekülg 44*).

**Vesi:** kuvab ja peidab sügavuse üksused (*Vee kihi sätted, lehekülg 44*).

**Quickdraw kontuurid:** kuvab ja peidab Garmin Quickdraw kontuuride andmed (*Garmin Quickdraw kontuuri seaded, lehekülg 49*).

**Ilm:** näitab ja peidab ilmaga seotud üksuseid (*Ilmakihi seaded, lehekülg 45*).

## Kaardikihi sätted

Vali kaardil **Valikud > Kihid > Kaart**.

**Satelliitfotod:** kuvab navigatsioonikaardi maismaaosa või maismaa- ja mereosa kõrgeraldusega satelliitkujutisi (teatud premiumkaartide kasutamisel) (*Satelliitkujutiste kuvamine navigatsioonikaardil, lehekülg 36*).

**MÄRKUS.** see säte tuleb Standard Mapping kaartide nägemiseks lubada.

**Looded, hoovused:** kuvab kaardil mareograafi tähised (*Loodete ja hoovuste indikaatorite kuvamine, lehekülg 35*) ning aktiveerib loodete ja hoovuste liuguri, mis määrab kaardil loodete ja hoovuste kuvamise aja.

**Maa huvipunktid:** kuvab maismaa huvipunktid.

**Navigatsioonimärk:** kuvab kaardil navigatsiooniabid, nagu ATON-id ja majakad. Võimaldab valida NOAA või IALA navigatsiooniabi tüübid.

**Teeninduspunktid:** kuvab mereteeninduspunktide asukohad.

**Sügavus:** seadistab sügavuskihi üksused (*Sügavuskihi sätted, lehekülg 43*).

**Piiratud alad:** kuvab kaardil keelatud alade teabe.

**Fotopunktid:** kuvab aerofotode kaamera ikoonid (*Maamärkide aerofotode vaatamine, lehekülg 36*).

## Sügavuskihi sätted

Vali kaardil **Valikud > Kihid > Kaart > Sügavus**.

**Sügavuse varjutus:** määrab sügavusvarjutuse ülemise ja alumise piiri.

**Madaliku varjutus:** varjutab rannajoone määratud sügavusele.

**Punktsügavused:** lülitab sisse punktkajaloodi ja määrab ohtlikud sügavused. Punktsügavused, mis on ohtlikust sügavusest madalamad või sama sügavad, esitatakse punase tekstiga.

**Kalapüügi kontuurid:** määrab suumi taseme põhjakontuuride ja sügavuskaja üksikasjalikuks esitamiseks ning lihtsustab kaardi esitlemist kalastamisel optimaalseks kasutamiseks.

## Minu aluse kihi sätted

Vali kaardil **Valikud > Kihid > Minu alus**.

**Kursiliin:** kuvab ja seadistab suuna joont, mis tõmmatakse kaardil aluse vöörist liikumissuunas (*Suuna joone ja nurgamarkerite määramine, lehekülg 70*).

**Kursiliin > Ahtrijoon:** kuvab paadi ahtrist sõidusuunaga vastassuunas pikenduse.

**Aktiivsed jäljed:** kuvab kaardil aktiivse raja ning avab menüü Aktiivse jälje valikud.

**Tuuleroos:** kuvab ühendatud tuuleanduri abil tuulenurga või -suuna visuaalse teabe ning määrab tuuleallika.

**Kompassiroos:** kuvab paadi ümber kompassiroosi, näidates paadi liikumise suunda. Selle valiku lubamisel keelatakse Tuuleroos.

**Aluse ikoon:** määrab ikooni, mis märgib kaardil sinu asukohta.

## Leeliinide seaded

Leeliinide kasutamiseks peab tuuleanduri kaardiplotteriga ühendama.

Purjetamisrežiimis (*Aluse tüübi seadistamine purjetamisfunktsioonide jaoks, lehekülg 64*) saad leeliinid navigatsioonikaardile kuvada. Leeliinid on abiks purjevõistlustel.

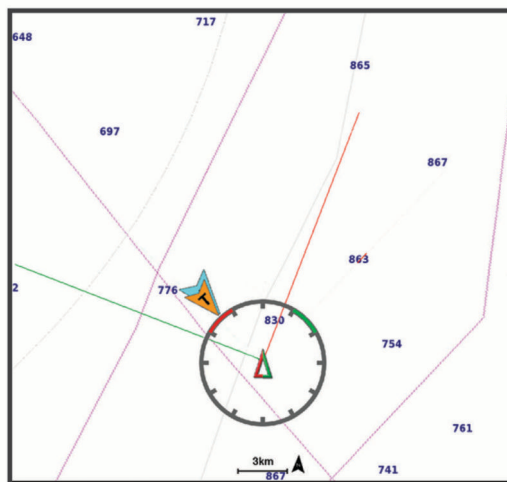

Vali navigatsioonikaardil **Valikud > Kihid > Minu alus > Leeliinid > Seadistus**.

**Purjetamisnurk:** võimaldab määrata selle, kuidas seade leeliine arvutab. Valik Tegelik arvutab leeliinid tuuleanduriga mõõdetud tuulenurga alusel. Valik Käitsi arvutab leeliinid käitsi sisestatud luhvarti ja leinurga alusel. Valik Polari tabel arvutab leeliinid imporditud polaartabeli andmete alusel (*Polari tabeli käsitsi importimine, lehekülg 66*).

**Pealtnurk:** võimaldab määrata leeliini luhvarti nurga alusel.

**Altnurk:** võimaldab määrata leeliini leinurga alusel.

**Loodeparandus:** korrigeerib leeliine loode alusel.

**Leeliini filter:** filtreerib sisestatud ajaintervalli põhinevad leeliini andmed. Sujuvamate, paadi mõningaid kursimuutusi või tuulenurka välja filtreerivate leeliinide saamiseks sisesta suurem numbriline väärtus. Paadi kursimuutuste või tuulenurga suuremat tundlikkust kuvavate leeliinide saamiseks sisesta väiksem numbriline väärtus.

## Kasutajaandmete kihtide seaded

Saad kaartidel kasutajaandmeid (nagu vahepunktid, piirid ja rajad) kuvada.

Vali kaardil **Valikud > Kihid > Halda kasutajaandmeid**.

**Vahepunktid:** kuvab kaardil vahepunktid ja avab vahepunktide loendi.

**Piirid:** kuvab kaardil piirid ja avab piiride loendi.

**Rajad:** kuvab kaardil rajad.

## Muude aluste kihi sätted **Other Vessels Layer Settings**

**MÄRKUS.** nimetatud suvandid vajavad ühendatud lisaseadmeid, nt AIS-vastuvõtjat või VHF-raadiosaatjat.

Vali kaardil **Valikud > Kihid > Muud alused**.

**DSC:** määrab, kuidas kuvatakse kaardil DSC alused ja nende jäljed ning kuvab DSC loendi.

**AIS:** määrab, kuidas kuvatakse kaardil AIS alused ja nende jäljed ning kuvab AIS loendi.

**MARPA:** määrab, kuidas kuvatakse kaardil MARPA alused ja nende jäljed ning kuvab MARPA loendi.

**Üksikasjad:** kuvab kaardil muu aluse üksikasjad.

**Kavandatud kurss:** määrab AIS-aktiveeringuga veesõidukite plaanilise suuna. Selle abil määratakse ka MARPA sildiga aluste kavandatud suunaaja.

**Kokkupörke hoiatus:** seadistab ohutu ala kokkupörkealarmi ( ([Turvatsooni kokkupörkehoiatuse seadistamine, lehekülg 39](#))).

## Vee kihi sätted

Vali kaardil **Valikud > Kihid > Vesi**.

**MÄRKUS.** menüü võib sisaldada seadeid, mida sinu paigaldatud kaardid või hetke asukoht ei toeta. Nende seadete muutmise kaardivaadet ei mõjuta.

**MÄRKUS.** kõik sätted ei rakendu kõikidele kaartidele, vaadetele ja kaardiplotteri mudelitele. Teatud suvandid nõuavad premiumkaarte või ühendatud tarvikuid.

**Sügavuse varjutus:** määrab sügavuse varjutuse ülemise ja alumise piiri. ([Sügavusulatus varjutus, lehekülg 45](#)).

**Madaliku varjutus:** varjutab rannajoone määratud sügavusele.

**Punktsügavused:** lülitab sisse punktkajaloodi ja määrab ohtlikud sügavused. Punktsügavused, mis on ohtlikust sügavusest madalamad või sama sügavad, esitatakse punase tekstiga.

**Kalapüügi kontuurid:** määrab suumi taseme põhjakontuuride ja sügavuskaja üksikasjalikuks esitamiseks ning lihtsustab kaardi esitlemist kalastamisel optimaalseks kasutamiseks.

**Varjualune:** kuvab põhja kallaku varjutusega. See funktsioon on saadaval vaid teatud premiumkaartidega.

**Sonari kujutised:** sonari kujutised aitavad kuvada põhja tihedust. See funktsioon on saadaval vaid teatud premiumkaartidega.

**Järve tase:** määrab järve praeguse veetaseme. See funktsioon on saadaval vaid teatud premiumkaartidega.

## Sügavusulatuse varjutus

Saad määrata kaardil värvivahemikud, mis tähistavad vee sügavust seal, kus kala parasjagu näkkab. Saad määrata ka sügavamad ulatused, et seirata, kui kiiresti põhjasügavus teatud ulatuse jooksul muutub. Kokku saad luua kuni kümme sügavusulatust. Sisemaal kalastamisel vähendavad kaardimüra kuni viis sügavusulatust. Sügavusvahemikud rakenduvad kõigile kaartidele ja veekogudele.

Mõnel Garmin LakeVü™ ja premium lisakaardil on mitu sügavusvahemikku vaikimisi esitatud.

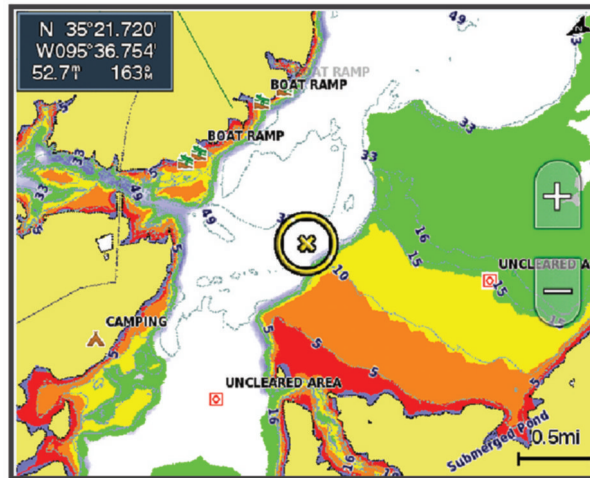

Punane	0 kuni 1,5 m (0 kuni 5 jalga)
Oranž	1,5 kuni 3 m (5 kuni 10 jalga)
Kollane	3 kuni 4,5 m (10 kuni 15 jalga)
Roheline	4,5 kuni 6,1 m (15 kuni 20 ft)

Kaardil pööramiseks ja reguleerimiseks vali **Valikud > Kihid > Vesi > Sügavuse varjutus**.

### Ilmakihi seaded

Vali navigatsiooni- või kalastuskaardil **Valikud > Kihid > Kaart > Ilm > ☁**.

Vali ilmakaardil **Valikud > Kihid > Kaart > Ilm**.

**Täheldatud kihid:** määrab selle, millised täheldatud ilmaolud kuvatakse. Täheldatud ilm on praegused ilmaolud.

**Prognoosi ülekihid:** määrab selle, millised ilmaprognoosid kuvatakse.

**Kihirežiim:** kuvab prognoosi või täheldatud ilma teabe.

**Silmus:** kuvab prognoositud või täheldatud ilma teabesilmuse.

**Legend:** kuvab ilmalegendi, kus ilmaolude tõsidus on esitatud vasakult paremale.

**Ilmaprognoosi tellimus:** kuvab ilmatellimuse teabe.

**Taasta algseaded:** taastab ilmaste sätteid tehase vaikesätetele.

**Muuda ülekatteid:** muudab ekraanil kuvatavaid andmeid ([Andmekihtide kohandamine](#), lehekülj 15).

## Radari ülekatte sätted

Vali navigeerimis- või kalastuskaardil **Valikud > Kihid > Radar** > .

Radari kuval vali **Valikud**.

**Radar ooterežiimi:** peatab radari edastused.

**Võim.:** seadistab võimendust (*Radari kuval võimenduse automaatne reguleerimine*, lehekülg 108).

**Mererisu:** seadistab mererisu (*Radari kuval võimenduse automaatne reguleerimine*, lehekülg 108).

**Radarisuvandid:** avab radari suvandite menüü (*Radari valikumenüü*, lehekülg 111).

**Muud alused:** määrab selle, kuidas kuvatakse muud veesõidukid radari vaates (*Muude aluste kihi sätted* *Other Vessels Layer Settings*, lehekülg 44).

**Radari seadistus:** avab radari kuvasätted (*Radari seadistusmenüü*, lehekülg 111).

**Muuda ülekatteid:** muudab ekraanil kuvatavaid andmeid (*Andmekihtide kohandamine*, lehekülg 15).

## Kaardi seaded

**MÄRKUS.** kõik seaded ei kehti kõikidele kaartidele ja 3D-kaardikuvadele. Mõned seaded vajavad välistarvikuid või vastavaid premiumkaarte.

Vali kaardil **Valikud > Kaardiseaded**.

**Kaardi suund:** määrab kaardi vaatenurga.

**Ettevaade:** kiiruse suurendamisel teisaldab sinu praeguse asukoha kuval automaatselt allapoole. Parimate tulemuste saavutamiseks sisesta oma tippkiirus.

**Veesõiduki orientatsioon:** määrab kaardil veesõiduki ikooni joonduse. Valik Auto joondab veesõiduki ikooni, kasutades suurte kiiruste puhul GPS COG-i ja väikeste kiiruste puhul magnetkurssi, et veesõiduki ikoon aktiivse rajajoonega paremini joondada. Valik Kurss joondab veesõiduki ikooni magnetkursiga. Valik GPS-i kurss (COG) joondab veesõiduki ikooni GPS COG abil. Kui valitud andmeallikas ei ole saadaval, kasutatakse selle asemel saadaolevat andmeallikat.

### HOIATUS

Veesõiduki suunaseadel on ainult informatiivne eesmärk ning see ei ole ette nähtud täpseks järgimiseks. Kehavigastuste, surma või veesõiduki kahjustamisega kaasneva madalikulesõidu või muude ohtude vältimiseks pööra alati tähelepanu navigatsiooniseadme teabele ja tegelikele veeoludele.

**MÄRKUS.** saad määrata valiku Kaardi suund ja Veesõiduki orientatsioon seaded kombinatsioonilehel kasutatava kahe navigatsioonikaardi jaoks eraldi.

**Detail:** määrab kaardil kuvatavad üksikasjad erinevatel suumitasemetel.

**Kaardi suurus:** määrab kaardi nähtava suuruse.

**Maailmakaart:** kasutab tavalist maailmakaarti või varjutatud reljefkaarti. Erinevused on nähtavad ainult siis, kui oled üksikasjaliku kaardi vaatamiseks liiga kaugele välja suuminud.

**Startjoon:** määrab purjetamisvõistluse stardioone (*Stardijoone seadistamine*, lehekülg 64).

**Sisekaart:** kuvab su praeguse asukoha väikese kaardi.

## Fish Eye 3D seaded

**MÄRKUS.** see funktsioon on teatud kohtades saadaval premiumkaartidega.

Vali Fish Eye 3D kaardivaates **Valikud**.

**Vaata:** määrab 3D kaardi vaatenurga.

**Rajad:** kuvab rajad.

**Sonari koonus:** kuvab anduriga kaetud piirkonna.

**Kala sümbolid:** kuvab hõljuvad sihtmärgid.

## Toetatud kaardid

Veekogul turvalise ja nauditava kogemuse pakkumiseks toetavad Garmin seadmed ainult Garmin toodetud või kolmanda osapoolte heakskiiduga ametlikke kaarte.

Kaarte saad osta ettevõttest Garmin. Kui ostad kaarte muult pakkujalt kui Garmin, kontrolli müüja tausta enne ostu tegemist. Võrgus müüjate puhul ole äärmiselt ettevaatlik. Kui oled ostnud toetuseta kaardi, tagasta see müüjale.

## Garmin Quickdraw kontuurikaardid

### ⚠ HOIATUS

Garmin Quickdraw kontuurikaartide funktsioon lubab kasutajatel kaarte luua. Garmin ei taga kolmandate osapoolte loodud kaartide täpsust, usaldusväärsust, terviklikkust ega ajakohasust. Kolmandate osapoolte loodud kaartide usaldamine jääb sinu vastutusele.

Garmin Quickdraw kontuurikaartide funktsioon võimaldab luua suvalise veekogu kaarte põhjakontuuride ja sügavusmärgistega.

Kui Garmin Quickdraw kontuurikaardid salvestavad andmeid, ümbritsetakse aluse ikoon värvilise ringiga. Ring tähistab ligikaudset ala, mis iga käiguga skannitakse.

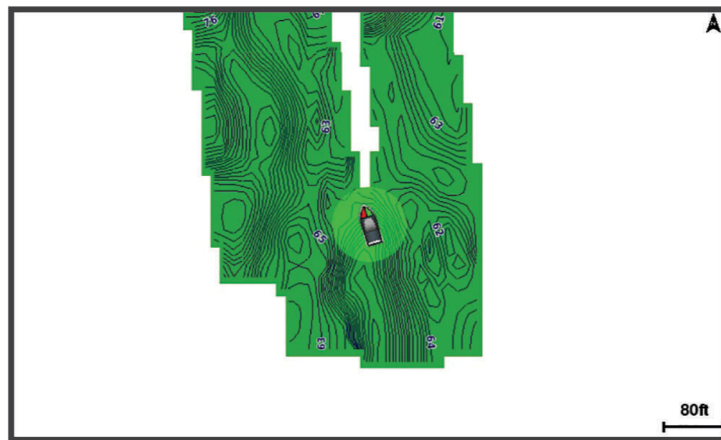

Roheline ring märgib head sügavust ja GPS-asendit ning aeglasemat liikumiskiirust kui 16 km/h (10 mph). Kollane ring märgib head sügavust ja GPS-asendit ning liikumiskiirust vahemikus 16 kuni 32 km/h (10 kuni 20 mph). Punane ring märgib kehta sügavust ja GPS-asendit ning suuremat liikumiskiirust kui 32 km/h (20 mph).

Garmin Quickdraw kontuure saad vaadata kombinatsioonkuval või kaardil üksiku vaadena.

Salvestatud andmete kogus oleneb mälukaardi mälumahust, sonarilistast ning andmete salvestamisel paadi liikumiskiirusest. Ühe kiirega sonarit kasutades saad andmeid kauem salvestada. Hinnanguliselt saad 2 GB mälukaardile salvestada ligikaudu 1500 tundi andmeid.

Kui salvestad andmeid kaardiplotteri mälukaardile, lisatakse uued andmed olemas olevatele Garmin Quickdraw kontuurikaartidele ning need salvestatakse mälukaardile. Uue mälukaardi sisestamisel ei kanta olemas olevaid andmeid uuele kaardile üle.

## Veekogu kaardistamine rakenduse Garmin Quickdraw kontuuride funktsiooniga

Enne rakenduse Garmin Quickdraw kontuuride funktsiooni kasutamist läheb tarvis sonari sügavuse teavet, GPS-asukohta ja vaba ruumiga mälukaarti.

- 1 Vali kaardikuval **Valikud > Quickdraw kontuurid > Alusta salvestamist**.
- 2 Kui salvestamine on lõpule viidud, vali **Valikud > Quickdraw kontuurid > Peata salvestamine**.
- 3 Vali **Halda > Nimi** ja anna kaardile nimi.

## Garmin Quickdraw kontuurikaartidele siltide lisamine

Saad ohtude või huvipunktide märkimiseks lisada Garmin Quickdraw kontuurikaartidele sildid.

- 1 Vali navigatsioonikaardil asukoht.
- 2 Vali **Quickdraw teek**.
- 3 Sisesta sildi tekst ja vali **Valmis**.

## Garmin Quickdraw kogukond

Garmin Quickdraw kogukond on tasuta, avalik siduskogukond, mis võimaldab laadida alla teiste kasutajate loodud kaarte. Saad oma Garmin Quickdraw kontuurikaarte teistega jagada. Pead kasutama rakendust ActiveCaptain kogukonnale Garmin Quickdraw juurdepääsuks ([Garmin Quickdraw kogukonnaga liitumine rakenduses ActiveCaptain](#), lehekülg 48).

**MÄRKUS.** seade Garmin peab olema varustatud mälukaartipesaga ja Wi-Fi tehnoloogiaga, et osaleda Garmin Quickdraw kogukonnas.

## Garmin Quickdraw kogukonnaga liitumine rakenduses ActiveCaptain

- 1 Ava mobiilseadmes rakendus ActiveCaptain ja loo ühendus seadmega GPSMAP ([Rakenduse ActiveCaptain kasutamise alustamine](#), lehekülg 24).
- 2 Vali rakenduses **Quickdraw kogukond**.

Võid laadida alla teiste liikmete kontuure ([Garmin Quickdraw kogukonna kaartide allalaadimine rakendusega ActiveCaptain](#), lehekülg 48) ja jagada enda loodud kontuure ([Rakenduse Garmin Quickdraw kontuurikaartide jagamine Garmin Quickdraw kogukonnaga rakenduses ActiveCaptain](#), lehekülg 48).

## Garmin Quickdraw kogukonna kaartide allalaadimine rakendusega ActiveCaptain

Võid alla laadida Garmin Quickdraw kontuurikaarte, mida teised kasutajad on loonud ja Garmin Quickdraw kogukonnas jagavad.

- 1 Vali mobiilseadme rakenduses ActiveCaptain suvand **Quickdraw kogukond > Otsi kontuure**.
- 2 Kasuta kaarti ja otsingufunktsioone, et leida allalaadimiseks ala.  
Punased täpid tähistavad Garmin Quickdraw kontuurikaarte, mida vastava ala jaoks jagatakse.
- 3 Vali **Vali allalaadimise regioon**.
- 4 Allalaaditava ala valimiseks lohista ruutu.
- 5 Allalaaditava ala muutmiseks lohista nurkasid.
- 6 Vali **Laadi ala alla**.

Rakenduse ActiveCaptain järgmisel ühendamisel GPSMAP seadmega edastatakse allalaaditud kontuurid seadmesse automaatselt.

## Rakenduse Garmin Quickdraw kontuurikaartide jagamine Garmin Quickdraw kogukonnaga rakenduses ActiveCaptain

Võid jagada rakenduses Garmin Quickdraw loodud kontuurikaarte Garmin Quickdraw kogukonna liikmetega. Jagatakse üksnes kontuurikaarti. Vahepunkte ei jagata.

Kui seadistad rakenduse ActiveCaptain, võisid automaatselt valida kontuurikaartide jagamise kogukonnaga. Vastasel juhul soorita jagamise lubamiseks järgmised sammud.

Mobiilseadme rakenduses ActiveCaptain vali **Sünkrooni plotteriga > Panusta kogukonda**.

Järgmine kord, kui rakenduse ActiveCaptain seadmega GPSMAP ühendad, edastatakse sinu kontuurikaardid automaatselt kogukonda.

## Garmin Quickdraw kontuuri seaded

Vali kaardil **Valikud > Quickdraw kontuurid > Seaded**.

**Salvestan nihet:** määrab sonari sügavuse ja kontuuri salvestussügavuse vahelise kauguse. Kui veetase on pärast viimast salvestamist muutunud, kohanda seadistust nii, et salvestussügavus on mõlema salvestuse puhul sama.

Näiteks, kui viimati salvestati sonari sügavuseks 3,1 m (10.5 ft) ja täna on sonari sügavuseks 3,6 m (12 ft), sisesta valiku Salvestan nihet väärtuseks -0,5 m (-1.5 ft).

**Kasutaja kuva nihe:** määrab kontuuri sügavuste ja sügavussiltide erinevused sinu kontuurikaartidele, et kompenseerida veetaseme muutuseid või salvestatud kaartide sügavusvigasid.

**Sidekuva nihe:** määrab kontuuri sügavuste ja sügavussiltide erinevused kogukonna kontuurikaartidele, et kompenseerida veetaseme muutuseid või salvestatud kaartide sügavusvigasid.

**Uuringu värvus:** määrab Garmin Quickdraw kontuuridele värvid. Kui seade on sisse lülitatud, märgivad värvid salvestuse kvaliteeti. Kui seade on sisse lülitatud, kasutavad kontuurialad standardseid kaardivärve.

Roheline märgib head sügavust ja GPS-asendit ning aeglasemat liikumiskiirust kui 16 km/h (10 mph). Kollane märgib head sügavust ja GPS-asendit ning liikumiskiirust vahemikus 16 kuni 32 km/h (10 ja 20 mph). Punane märgib kehva sügavust ja GPS-asendit ning suuremat liikumiskiirust kui 32 km/h (20 mph).

**Sügavuse varjutus:** määrab sügavusulatuse miinimum- ja maksimumsügavuse ning värvi.

## Kaardiplotteriga navigeerimine

### ⚠ HOIATUS

Kõik teekonnad ja navigatsiooniliinid kuvatakse kaardiplotteril ning need on mõeldud pakkuma üldist teekonnajuhendamist ja õigete kanalite tuvastamist ning pole mõeldud täpseks järgimiseks. Kehavigastuste, surma või veesõiduki kahjustamisega kaasneva madalikulesõidu või muude ohtude vältimiseks pööra alati tähelepanu navigatsiooniseadme teabele ja tegelikele veeoludele.

Automaatnavigatsiooni funktsioon põhineb elektroonilisel kaarditeabel. See teave ei taga ohutut kaugust takistustest ja põhjast. Võrdle kurssi kõikide visuaalsete märkidega ning väldi maismaad, madalikku ja muid teele jäävaid takistusi.

Funktsiooni Mine kasutamisel võib otsekurss ja parandatud kurss läbida maismaad või madalikku. Vaata visuaalseid märke ja juhi veesõidukit maismaa, madaliku ja muude ohtlike objektide vältimiseks.

### ⚠ ETTEVAATUST

Kui veesõidukil on autopiloodisüsteem, tuleb selle blokeerimiseks roolisüsteemi juurde paigaldada autopiloodi juhtekraan.

**MÄRKUS.** teatud piirkondades on mõned kaardikuvad saadaval premiumkaartidega.

Navigeerimiseks tuleb valida sihtkoht, määrata kurss või luua marsruut ja järgida kurssi või marsruuti. Võid kurssi või marsruuti järgida navigatsioonikaardil, kalastuskaardil, koval Perspective 3D või meremehe 3D-kaardi koval.

Sihtkohta saabumise kursi määramiseks ja järgimiseks võid kasutada ühte kolmest meetodist: Mine, Teekond või Aut. navig..

**Mine:** viib sind otse sihtkohta. See on sihtkohta navigeerimise standardvalik. Kaardiplotter loob sihtkohani sirgjoonelise kursi või navigeerimisraja. Rada võib viia üle maa või muude takistuste.

**Teekond:** loob marsruudi su asukohast sihtkohani, võimaldades pöorete lisamist. See suvand loob sihtkohta jõudmiseks sirgjoonelise kursi, kuid võimaldab maismaa ja muude takistuste vältimiseks lisada marsruudile pöördeid.

**Aut. navig.:** kasutab veesõiduki vastavat teavet ja kaardiandmeid, et luua sihtkohta jõudmiseks parim marsruut. See suvand on kasutatav üksnes premiumkaardi ja ühilduva kaardiplotteri olemasolul. See võimaldab maismaa ja muude takistuste vältimiseks kasutada üksikasjalike juhistega marsruuti ([Automaatnavigatsioon, lehekülg 57](#)).

Kui sul on kasutava kaardiplotteriga ühendatud ühilduv NMEA 2000 autopiloot, siis järgib autopiloot automaatnavigatsiooni marsruuti.

**MÄRKUS.** automaatinavigatsioon on teatud kohtades saadaval premiumkaartidega. Teekonna joone värv muutub sõltuvalt mitmest tegurist (*Teekonna värvi kodeerimine, lehekülg 50*).

## Tavalised navigatsiooniküsimused

Küsimus	Vastus
Kuidas panna kaardiplotter osutama mind suunda, kuhu soovin minna (suund)?	Navigeeri valikuga Mine ( <i>Otsekursi seadistamine ja järgimine funktsiooniga Mine, lehekülg 51</i> ).
Kuidas panna seade juhendama mind mööda sirgjoont (ristiraja minimeerimine) asukohta mööda lühimat teed?	Koosta ühe etapiga teekond ja navigeeri valikuga Teekond ( <i>Praeguses asukohas teekonna loomine ja sellel navigeerimine, lehekülg 55</i> ).
Kuidas panna seade juhendama mind asukohta kaardistatud takistusi vältides?	Koosta mitme etapiga teekond ja navigeeri valikuga Teekond ( <i>Praeguses asukohas teekonna loomine ja sellel navigeerimine, lehekülg 55</i> ).
Kuidas panna seade autopilooti kasutama?	Navigeeri valikuga Teekond ( <i>Praeguses asukohas teekonna loomine ja sellel navigeerimine, lehekülg 55</i> ).
Kas seada saab teekonna minu eest luua?	Kui sa kasutad premiumkaarti, mis toetab automaatset navigatsiooni ja asud piirkonnas, mis on automaatse navigatsiooniga kaetud, navigeeri valikuga Autom. navigatsioon ( <i>Aut. navig. seadistamine ja järgimine, lehekülg 57</i> ).
Kuidas muuta paadi automaatse navigatsiooni seadeid?	Vt teemat <i>Automaatinavigatsiooni tee seadistused, lehekülg 59</i> .

## Teekonna värvi kodeerimine

### ⚠ HOIATUS

Kõik teekonnad ja navigatsiooniliinid kuvatakse kaardiplotteril ning need on mõeldud pakkuma üldist teekonnajuhendamist ja õigete kanalite tuvastamist ning pole mõeldud täpseks järgimiseks. Kehavigastuste, surma või veesõiduki kahjustamisega kaasneva madalikulesõidu või muude ohtude vältimiseks pööra alati tähelepanu navigatsiooniseadme teabele ja tegelikele veeoludele.

Automaatinavigatsiooni funktsioon põhineb elektroonilisel kaarditeabel. See teave ei taga ohutut kaugust takistustest ja põhjast. Võrdle kurssi kõikide visuaalsete märkidega ning väldi maismaad, madalikku ja muid teele jäävaid takistusi.

Funktsiooni Mine kasutamisel võib otsekurss ja parandatud kurss läbida maismaad või madalikku. Vaata visuaalseid märke ja juhi veesõidukit maismaa, madalikku ja muude ohtlike objektide vältimiseks.

Navigeerimise ajal võib teekonna värv muutuda – see on märk olukordadest, kui peab olema ettevaatlik.

**Punane:** marsruudi/kursijoone vaikesäte.

**Peenike lilla:** dünaamiliselt parandatud kurss, mis näitab, et oled kursilt kõrvale kaldunud.

**Oranž:** hoiatus! Marsruudi kõnealune segment võib olla automaatinavigatsiooni sügavuse ja kõrguse seadete piirväärtuste lähedal. Näiteks on marsruudi segment oranž siis, kui marsruut suundub silla alla või võimalikule madalikule. Ainult Garmin Navionics+ ja Garmin Navionics Vision+ kaardid.

**Punaste triipudega:** hoiatus! Marsruudi kõnealune segment võib olla ohtlik vastavalt automaatinavigatsiooni sügavusele ja kõrguse seadetele. Näiteks on marsruudi segment punaste triipudega siis, kui marsruut suundub väga madala silla alla või madalikule. Kõnealune joon on punaste triipudega ainult Garmin Navionics+ ja Garmin Navionics Vision+ kaartidel; vanematel kaardiversioonidel on see punaste ja hallide triipudega.

**Hall:** marsruudi kõnealust segmenti pole võimalik maismaa või muude takistuste tõttu arvutada, või kaart ei ulatu sellesse asukohta.

## Sihtkohad

Võid eri kaartide ja 3D-kaardikuvade või loendite abil sihtkohti valida.

### Sihtkoha otsimine nime alusel

Saad otsida salvestatud vahepunkte, salvestatud teekondi, salvestatud radasid ja mereteenuste sihtkohti nime alusel.

- 1 Vali **Kuhu?** > **Teenused** > **Otsi nime järgi**.
- 2 Sisesta vähemalt osa sihtkoha nimest.
- 3 Vajadusel vali **Valmis**.  
Kuvatakse 50 lähimat otsingukriteeriumi osale vastavat sihtkohta.
- 4 Vali sihtkoht.

### Navigatsioonikaardilt sihtkoha valimine

Vali navigatsioonikaardil sihtkoht.

### Sadamateenuste sihtkoha otsimine

**MÄRKUS.** see funktsioon on teatud kohtades saadaval premiumkaartidega.

Kaardiplotter sisaldab sadamateenuseid pakkuvate tuhandete sihtkohtade teavet.

- 1 Vali **Kuhu?** > **Teenused**.
- 2 Vali **Avamere teenused** või **Maateenused**.
- 3 Vajaduse korral vali sadamateenuse kategooria.  
Kaardiplotter kuvab lähimate sihtkohtade loendi ning nende kauguse ja suuna.
- 4 Vali sihtkoht, et vaadata rohkem sihtkoha teavet, kui see on saadaval.  
Lähimate sihtkohtade loendi sirvimiseks puuduta ning lohista üles ja alla.

### Otsekursi seadistamine ja järgimine funktsiooniga Mine

#### HOIATUS

Funktsiooni Mine kasutamisel võib otsekurs ja parandatud kurss läbida maismaad või madalikku. Vaata visuaalseid märke ja juhi veesõidukit maismaa, madaliku ja muude ohtlike objektide vältimiseks.

Võid seadistada otsekursi ja järgida seda praegusest asukohast kuni valitud sihtkohani.

- 1 Vali sihtkoht (*Sihtkohad, lehekülg 51*).
- 2 Vali **Navigeeri kohta:** > **Mine**.  
Ilmub punane joon. Punase joone sees on õhuke lilla joon, mis tähistab parandatud kurssi praegusest asukohast kuni sihtkohani. Parandatud kurss on dünaamiline ja see liigub koos paadiga, kui kaldud kursilt kõrvale.
- 3 Järgi punast joont, samal ajal roolides, et vältida maismaad, madalikku ja muid takistusi.
- 4 Kursilt kõrvale kaldudes järgi sihtkohta navigeerimiseks lillat joont (parandatud kurssi) või rooli tagasi punase joone juurde (otsekurs).  
Võid kasutada ka oranži roolitava kursi noolt, mis näitab soovituslikku pööderaadiust, et paati uuesti kursile juhtida.

#### HOIATUS

Enne pööramist veendu, et teel pole takistusi. Kui tee pole ohutu, vähenda paadi kiirust ja leia ohutu tee kursile naasmiseks.

## Navigeerimise lõpetamine

Navigeerimise lõpetamiseks tee järgmist.

- Vali **Valikud** > **Lõpeta navigeerimine**.
- Kui kasutad navigeerimisel automaatjuhiseid, vali **Valikud** > **Navigatsioonisuvandid** > **Lõpeta navigeerimine**.
- Vali .

## Vahepunktid

Vahepunktid on seadmesse salvestatud asukohad. Vahepunktid võivad tähistada su asukohta, sihtkohta või läbitud kohta. Võid lisada asukoha üksikasju, nt nime, kõrguse ja sügavuse.

### Praeguse asukoha tähistamine vahepunktina

Vali mis tahes kuval olles **Märgi**.

### Teise asukohta vahepunkti loomine

- 1 Vali kaardil **Kuhu?** > **Vahepunktid** > **Uus vahepunkt**.
- 2 Tee valik:
  - Asukoha koordinaatide alusel vahepunkti loomiseks vali **Sisesta koordinaadid** ja sisesta koordinaadid.
  - Kaardi abil vahepunkti loomiseks vali **Kasuta kaarti**, vali asukoht ja seejärel **Loo vahepunkt**.
  - Vahepunkti loomiseks kauguse (vahemaa) ja suuna põhjal vali **Sisesta vahemik/suund** ning sisesta teave.

### Üle parda kukkunud inimese või muu SOS asukoha märkimine

Enne, kui saad kaardiplotteris käivitada SOS kutsungi, pead ühendama VHF-raadio kaardiplotteriga.

Saad kasutada kaardiplotterit, et märkida üle parda kukkunud inimese või muu SOS asukoha ja alustada viivitamata märgitud asukohta navigeerimist. Kui kaardiplotteriga on ühendatud VHF-raadio, saad edastada ka SOS-kutsungi teabe.

- 1 Vali **SOS**.
- 2 Vali **Inimene üle parda** või SOS-i tüüp.
- 3 Vajadusel vali **Jah** ja navigeeri SOS-i asukohta.

Kui valisid Jah, määrab kaardiplotter otsekursi määratud asukohta.

Kutsungi andmed saadetakse VHF-raadiosse. Kõne pead tegema raadioga.

### Vahepunkti kavandamine

Võid uue vahepunkti luua erineva asukoha vahemaa ja suuna põhjal. See on kasulik purjetamise stardi- ja finišijoone loomisel.

- 1 Vali **Kuhu?** > **Vahepunktid** > **Uus vahepunkt** > **Sisesta vahemik/suund**.
- 2 Vajaduse korral vali kaardil viitepunkt.
- 3 Vali **Sisesta vahemik/suund**.
- 4 Sisesta vahemaa ja vali **Valmis**.
- 5 Sisesta suund ja vali **Valmis**.
- 6 Vali **Loo vahepunkt**.

### Kõikide vahepunktide loendi kuvamine

Tee valik:

- Vali **Kuhu?** > **Vahepunktid**.
- Vali kaardilt või 3D-kaardikuvalt **Valikud** > **Vahepunktid**.

## Salvestatud vahepunkti muutmine

- 1 Vali **Kuhu?** > **Vahepunktid**.
- 2 Vali vahepunkt.
- 3 Vali **Vaade** > **Redigeeri**.
- 4 Tee valik:
  - Nime lisamiseks vali **Nimi** ja sisesta nimi.
  - Sümboli muutmiseks vali **Sümbol**.
  - Vahepunkti asukoha liigutamiseks vali **Asukoht**.
  - Sügavuse muutmiseks vali **Sügavus**.
  - Veetemperatuuri muutmiseks vali **Veetemp.**
  - Kommentaari muutmiseks vali **Kommentaar**.

## Salvestatud vahepunkti liigutamine

- 1 Vali **Kuhu?** > **Vahepunktid**.
- 2 Vali vahepunkt.
- 3 Vali **Vaade** > **Redigeeri** > **Asukoht**.
- 4 Märki vahepunkti uus asukoht.
  - Vahepunkti teisaldamiseks koordinaatide abil vali **Sisesta koordinaadid**, sisesta uued koordinaadid ja vali **Valmis** või **Tühista**.
  - Vahepunkti teisaldamiseks kaardi abil vali **Kasuta kaarti**, vali kaardil uus asukoht ja vali **Liiguta vahepunkti**.
  - Aluse praegust asukohta kasutades vahepunkti liigutamiseks vali **Kasuta kehtivat asukohta**.
  - Vahepunkti teisaldamiseks kauguse (vahemaa) ja suuna põhjal vali **Sisesta vahemik/suund** ning sisesta teave ja vali **Valmis**.

## Salvestatud vahepunktide sirvimine ja navigeerimine

### HOIATUS

Kõik teekonnad ja navigatsiooniliinid kuvatakse kaardiplooteril ning need on mõeldud pakkuma üldist teekonnajuhendamist ja õigete kanalite tuvastamist ning pole mõeldud täpseks järgimiseks. Kehavigastuste, surma või veesõiduki kahjustamisega kaasneva madalikulesõidu või muude ohtude vältimiseks pööra alati tähelepanu navigatsiooniseadme teabele ja tegelikele veeoludele.

Automaatnavigatsiooni funktsioon põhineb elektroonilisel kaarditeabel. See teave ei taga ohutut kaugust takistustest ja põhjast. Võrdle kurssi kõikide visuaalsete märkidega ning väldi maismaad, madalikku ja muid teele jäävaid takistusi.

Funktsiooni Mine kasutamisel võib otsekurss ja parandatud kurss läbida maismaad või madalikku. Vaata visuaalseid märke ja juhi veesõidukit maismaa, madaliku ja muude ohtlike objektide vältimiseks.

**MÄRKUS.** automaatnavigatsioon on teatud kohtades saadaval premiumkaartidega.

Enne vahepunktini navigeerimist tuleb vahepunkt luua.

1 Vali **Kuhu?** > **Vahepunktid**.

2 Vali vahepunkt.

3 Vali **Navigeeri kohta**.

4 Tee valik:

- Otse asukohta navigeerimiseks vali **Mine**.
- Marsruudi loomiseks asukohta koos pööretega vali **Teekond**.
- Automaatnavigatsiooni kasutamiseks vali **Aut. navig.**

5 Vaata punase joonega tähistatud kurssi.

**MÄRKUS.** automaatnavigatsiooni kasutamisel tähistab punase joone mis tahes hall osa, et automaatnavigatsioon ei saa selle osa arvutada. Selle põhjuseks võib olla minimaalne ohutu sügavus või kõrgus.

6 Järgi punast joont, samal ajal roolides, et vältida maismaad, madalikku ja muid takistusi.

## Vahepunkti või MOB kustutamine

1 Vali **Kuhu?** > **Vahepunktid**.

2 Vali vahepunkt või MOB.

3 Vali **Vaade** > **Kustuta**.

## Kõikide vahepunktide kustutamine

Vali **Kuhu?** > **Halda kasutajaandmeid** > **Kustuta kasutajaandmed** > **Vahepunktid** > **Kõik**.

## Teekonnad

Teekond on rada ühest asukohast vähemalt ühte sihtkohta.

## Praeguses asukohas teekonna loomine ja sellel navigeerimine

Navigatsioonikaardil või kalastuskaardil saad luua teekonna ja sellel kohe navigeerima asuda. See meetod teekonda ei salvesta.

- 1 Vali navigatsioonikaardil või kalastuskaardil sihtkoht.
- 2 Vali **Teekond**.
- 3 Vali enne sihtkohta viimase pöörde asukoht.
- 4 Vali **Lisa pööre**.
- 5 Vajadusel korda pöörete lisamist, liikudes sihtkohast tagasi aluse praegusesse asukohta.  
Viimane lisatava pööre peab olema esimete tehtav pööre. See peaks olema alusele kõige lähem pööre.
- 6 Vali **Valmis**.
- 7 Vaata punase joonega tähistatud kurssi.
- 8 Järgi punast joont, samal ajal roolides, et vältida maismaad, madalikku ja muid takistusi.

## Teekonna loomine ja salvestamine

Ühele teekonnale saad lisada kuni 250 pööret.

- 1 Vali **Kuhu? > Teekonnad > Uus > Kaarti kasutatav teekond**.
- 2 Vali teekonna alguspunkt.  
Alguspunktiks saab määrata praeguse asukoha või mõne muu asukoha.
- 3 Vali **Lisa pööre**.
- 4 Vali kaardil järgmise pöörde asukoht.
- 5 Vali **Lisa pööre**.
- 6 Vajadusel korda samme 4 ja 5 ning lisa pöördeid.
- 7 Vali **Valmis**.

## Teekondade ja automaatinavigatsiooni radade loendi vaatamine

- 1 Vali **Kuhu? > Teekonnad**.
- 2 Vajadusel vali ainult teekondade või automaatinavigatsiooni radade nägemiseks **Filter**.
- 3 Saadaval teekondade loendi ulatuse, pikkuse või nime järgi sortimiseks vali **Sordi**.

## Salvestatud teekonna muutmine

Saad muuta teekonna nime või teekonnas sisalduvaid pöördeid.

- 1 Vali **Kuhu? > Teekonnad**.
- 2 Vali teekond.
- 3 Vali **Vaade > Muuda teekonda**.
- 4 Tee valik:
  - Nime muutmiseks vali **Nimi** ja sisesta nimi.
  - Loendist pöörde muutmiseks vali **Muuda pöördeid > Kasuta pöörete loendit** ja vali loendist pööre.
  - Kaardilt pöörde valimiseks vali **Muuda pöördeid > Kasuta kaarti** ja vali kaardilt asukoht.

Salvestatud vahepunkti kasutava pöörde muutmine seda vahepunkti ei liiguta vaid paigutab pöörde teekonnal ümber. Teekonnal kasutatud vahepunkti asukoha liigutamisel pööret teekonnal ei liiguta.

## Salvestatud teekondade leidmine ja nendel laevatamine

Enne teekondade loendi sirvimist ja ühel nendest laevatamist pead looma ja salvestama vähemalt ühe teekonna (*Teekonna loomine ja salvestamine, lehekülg 55*).

1 Vali **Kuhu?** > **Teekonnad**.

2 Vali teekond.

3 Vali **Navigeeri kohta**:

4 Tee valik:

- Et hakata navigeerima teekonna loomisel kasutatud alguspunktist, vali **Edasta**.
- Et hakata navigeerima teekonna loomisel kasutatud lõpp-punktist, vali **Tagasi**.
- Teekonnaga paralleelseks laevatamiseks vali **Nihe** (*Salvestatud teekonna sirvimine ja sellega paralleelselt laevatamine, lehekülg 56*).
- Teekonnal laevatamiseks alates teekonna esimesest vahepunktist vali **Algusest**.

Ilmub punane joon. Punase joone keskel on peenem lilla joon, mis märgib korrigeeritud kurssi praegusest asukohast sihtkohta. Parandatud kurss on dünaamiline ja see liigub koos paadiga, kui kaldud kursilt kõrvale.

5 Vaata punase joonega tähistatud kurssi.

6 Järgi punast joont teekonna igas etapis, maa, madalike ja muude takistuste vältimiseks tüürimisel.

7 Kursilt kõrvale kaldudes järgi sihtkohta navigeerimiseks lillat joont (parandatud kurssi) või rooli tagasi punase joone juurde (otsekurss).

## Salvestatud teekonna sirvimine ja sellega paralleelselt laevatamine

Enne teekondade loendi sirvimist ja ühel nendest laevatamist pead looma ja salvestama vähemalt ühe teekonna (*Teekonna loomine ja salvestamine, lehekülg 55*).

1 Vali **Kuhu?** > **Teekonnad**.

**MÄRKUS.** automaatnavigatsioon on teatud kohtades saadaval premiumkaartidega.

2 Vali teekond.

3 Vali **Navigeeri kohta**:

4 Teekonnaga paralleelseks laevatamiseks vali **Nihe**.

5 Teekonna ja nihke vahemaa sisestamiseks vali **Nihe**.

6 Märgi, kuidas teekonnal laevatada

- Teekonna loomisel kasutatud alguspunktist algsest teekonnast vasakul laevatamiseks vali **Edasta - pakpoord**.
- Teekonna loomisel kasutatud alguspunktist algsest teekonnast paremal laevatamiseks vali **Edasta - tüürpoord**.
- Teekonna loomisel kasutatud alguspunktist algsest teekonnast vasakul laevatamiseks vali **Tagasi - pakpoord**.
- Teekonna loomisel kasutatud alguspunktist algsest teekonnast vasakul laevatamiseks vali **Tagasi - tüürpoord**.

7 Vajadusel vali **Valmis**.

Ilmub punane joon. Punase joone keskel on peenem lilla joon, mis märgib korrigeeritud kurssi praegusest asukohast sihtkohta. Parandatud kurss on dünaamiline ja see liigub koos paadiga, kui kaldud kursilt kõrvale.

8 Vaata punase joonega tähistatud kurssi.

9 Järgi punast joont teekonna igas etapis, maa, madalike ja muude takistuste vältimiseks tüürimisel.

10 Kursilt kõrvale kaldudes järgi sihtkohta navigeerimiseks lillat joont (parandatud kurssi) või rooli tagasi punase joone juurde (otsekurss).

## Otsingumustri käivitamine

Piirkonnas otsimiseks saad käivitada otsingumustri. Eri olukordades sobivad kasutamise eri mustrid.

- 1 Vali **Kuhu?** > **Teekonnad** > **Uus** > **Marsruut otsingumustri järgi**.
- 2 Vali muster:
  - Kui objekti asukoht on suuresti teada, otsitav piirkond on väike ja vajalik on intensiivne otsimine, vali **Sektorotsing**.
  - Kui objekti asukoht on kaheldav, otsitav piirkond on väike ja vajalik on intensiivne otsimine, vali **Suurenev ruut**.
  - Kui objekti asukoht on ligikaudne, otsitav piirkond on väike ja vajalik on pidev otsimine, vali **Roomekiirus/paralleellin**.
- 3 Sisesta otsingu parameetrid.
- 4 Vali **Valmis**.
- 5 Vajadusel vali **Rakenda**.

## Salvestatud teekonna kustutamine

- 1 Vali **Kuhu?** > **Teekonnad**.
- 2 Vali teekond.
- 3 Vali **Vaade** > **Kustuta**.

## Kõikide salvestatud marsruutide kustutamine

Vali **Kuhu?** > **Halda kasutajaandmeid** > **Kustuta kasutajaandmed** > **Teekonnad**.

## Automaatnavigatsioon

### HOIATUS

Automaatnavigatsiooni funktsioon põhineb elektroonilisel kaarditeabel. See teave ei taga ohutut kaugust takistustest ja põhjast. Võrdle kurssi kõikide visuaalsete märkidega ning väldi maismaad, madalikku ja muid teele jäävaid takistusi.

Kõik teekonnad ja navigatsiooniliinid kuvatakse kaardiplooteril ning need on mõeldud pakkuma üldist teekonnajuhendamist ja õigete kanalite tuvastamist ning pole mõeldud täpseks järgimiseks. Kehavigastuste, surma või veesõiduki kahjustamisega kaasneva madalikulesõidu või muude ohtude vältimiseks pööra alati tähelepanu navigatsiooniseadme teabele ja tegelikele veoludele.

**MÄRKUS.** automaatnavigatsioon on teatud kohtades saadaval premiumkaartidega.

Automaatset navigatsiooni kasutatakse parima teekonna arvutamiseks sihtkohta. Automaatne navigatsioon kasutab kaardiandmete, nt veesügavuse ja teada olevate takistuste skannimiseks ja pakutud teekonna arvutamiseks kaardiplooterit. Teekonda saad navigatsiooni ajal muuta.

## Aut. navig. seadistamine ja järgimine

- 1 Vali sihtkoht (*Sihtkohad, lehekülg 51*).
- 2 Vali **Navigeeri kohta:** > **Aut. navig..**
- 3 Vaata punase joonega märgitud rada üle.
- 4 Vali **Käivita navigatsioon**.
- 5 Järgi punast joont, samal ajal roolides, et vältida maismaad, madalikku ja muid takistusi (*Teekonna värvi kodeerimine, lehekülg 50*).

**MÄRKUS.** automaatnavigatsiooni kasutamisel tähistab punase joone mis tahes hall osa, et automaatnavigatsioon ei saa selle osa arvutada. Selle põhjuseks võib olla minimaalne ohutu sügavus või kõrgus.

## Aut. navig. raja loomine ja salvestamine

- 1 Vali **Kuhu?** > **Teekonnad** > **Uus** > **Aut. navig..**
- 2 Vali alguspunkt ja seejärel **Järgmine**.
- 3 Vali sihtkoht ja seejärel **Järgmine**.
- 4 Tee valik:
  - Ohtude nägemiseks ja ohu lähedal raja seadistamiseks vali **Ohu ülevaade**.
  - Raja seadistamiseks vali **Seadista rada** ja järgi kuvatavaid juhiseid.
  - Raja kustutamiseks vali **Tühista autom. navigatsioon**.
  - Raja salvestamiseks vali **Valmis**.

## Salvestatud Aut. navig. valimine

- 1 Vali **Kuhu?** > **Teekonnad & autom. navigatsioon**.
- 2 Vali rada ja **Vaade** > **Redigeeri** > **Seadista rada**.  
**VIHJE:** Aut. navig. rajal liikudes vali rada navigatsioonikaardil ja vali Seadista rada.
- 3 Vali raja asukoht.
- 4 Lohista punkt uude asukohta.
- 5 Vajadusel vali punkt ja **Eemalda**.
- 6 Vali **Valmis**.

## Poleli oleva Aut. navig. arvutuse tühistamine

Vali navigatsioonikaardil **Valikud** > **Tühista**.

**VIHJE:** arvutamise kiireks tühistamiseks võid valida Tagasi.

## Ajastatud saabumise määramine

Kasuta funktsiooni teekonnal või Aut. navig., et saada tagasisidet valitud punkti jõudmise kohta. See võimaldab asukohta saabumise, nt silla avanemiseks või võistluse startjoonele jõudmise ajastada.

- 1 Vali navigatsioonikaardil **Valikud**.
- 2 Vali **Navigatsioonisuvandid** > **Ajast. saabum..**  
**VIHJE:** kui valid rajal või teekonnal punkti, saad menüü Ajast. saabum. kiiresti avada.

## Automaatnavigatsiooni tee seadistused

### ⚠ ETTEVAATUST

Eelistatud sügavus ja Vertikaalne kliirens määravad selle, kuidas kaardiplotter arvutab Aut. navig. tee. Kui Aut. navig. tee osa on madalam kui Eelistatud sügavus või madalam kui Vertikaalne kliirens säte, kuvatakse Aut. navig. tee osa oranži pidev- või punase katkendjoonena kaartidel Garmin Navionics+ ja Garmin Navionics Vision+ ning eelmistes versioonides punase ja halli katkendjoonena. Kui paat siseneb sellisesse alasse, ilmub hoiatusteade (*Teekonna värvi kodeerimine, lehekülg 50*).

**MÄRKUS.** automaatnavigatsioon on teatud kohtades saadaval premiumkaartidega.

**MÄRKUS.** kõik seaded ei kehti kõikidele kaartidele.

Võid seadistada parameetreid, mida kaardiplotter kasutab Aut. navig. tee arvutamisel.

Vali  > **Eelistused...** > **Navigeerimine** > **Aut. navig..**

**Eelistatud sügavus:** määrab kaardi sügavuseandmete põhjal vee minimaalse sügavuse, mida su paat ohutult läbida suudab.

**MÄRKUS.** premiumkaartide (koostatud enne 2016. aastat) minimaalne veesügavus on kolm jalga. Kui sisestad kolmest jalast väiksema väärtuse, kasutavad kaardid Aut. navig. tee arvutamiseks üksnes kolme jala sügavust.

**Vertikaalne kliirens:** määrab kaardiandmete põhjal silla või takistuse minimaalse kõrguse, mille alt su paat ohutult läbi sõita saab.

**Kaugus rannajooneni:** määrab, kui lähedale rannajooneni Aut. navig. tee paigutatakse. Kui muudad seda sätet navigeerimise ajal, võib tee muutuda. Selle sätte saadaolevad väärtused on suhtelised, mitte absoluutsed. Tagamaks, et tee on kaldast sobival kaugusel, saad tee asukohta hinnata ühe või mitme tuttava sihtkoha abil, mille puhul on vaja navigeerida läbi kitsa veete (Kaldast kauguse seadistamine, lehekülg 60).

## Kaldast kauguse seadistamine

Säte Kaugus rannajooneni märgib, kui lähedale soovid, et Aut. navig. rannajoonele paigutatakse. Aut. navig. võib liikuda, kui muudad seda sätet navigeerimise ajal. Sätte Kaugus rannajooneni väärtused on suhtelised, mitte absoluutsed. Et tagada, et Aut. navig. asetatakse rannast sobivale kaugusele, saad hinnata Aut. navig. paigutust ühe või rohkema tuttava sihtkoha abil, mis nõuavad kitsal veeteel navigeerimist.

- 1 Jää alusega ankrusse.
- 2 Vali  > **Eelistused...** > **Navigeerimine** > **Aut. navig.** > **Kaugus rannajooneni** > **Norm..**
- 3 Vali sihtkoht, kuhu oled varem navigeerinud.
- 4 Vali **Navigeeri kohta:** > **Aut. navig..**
- 5 Vaata **Aut. navig.** raja paigutus üle ja tee kindlaks, kas see väldib teada olevaid takistusi ja pöörded on võimalikud.
- 6 Tee valik:
  - Kui navigatsioonijoone paigutus on rahuldav, vali **Valikud** > **Navigatsioonisuvandid** > **Lõpeta navigeerimine** ja liigu edasi kümnenda sammu juurde.
  - Kui joon on teada olevale takistusele liiga lähedal, vali  > **Eelistused...** > **Navigeerimine** > **Aut. navig.** > **Kaugus rannajooneni** > **Kaugel.**
  - Kui pöörded joonel on liiga laiad, vali  > **Eelistused...** > **Navigeerimine** > **Aut. navig.** > **Kaugus rannajooneni** > **Lähedal.**
- 7 Kui valisid kuuendas sammus **Lähedal** või **Kaugel**, vaata **Aut. navig.** joone paigutus üle ja tee kindlaks, kas see väldib teada olevaid takistusi ja pöörded tagavad tõhus liikumise.

Aut. navig. säilitab avatud veel takistustes piisavat kaugust, kui valiku Kaugus rannajooneni sätteks on Lähedal või Lähim. Selle tulemusel ei pruugi kaardiplotter Aut. navig. ümber paigutada, kui sihtkoht ei vaja kitsal veeteel navigeerimist.
- 8 Tee valik:
  - Kui navigatsioonijoone paigutus on rahuldav, vali **Valikud** > **Navigatsioonisuvandid** > **Lõpeta navigeerimine** ja liigu edasi kümnenda sammu juurde.
  - Kui joon on teada olevale takistusele liiga lähedal, vali  > **Eelistused...** > **Navigeerimine** > **Aut. navig.** > **Kaugus rannajooneni** > **Kaugeim.**
  - Kui pöörded joonel on liiga laiad, vali  > **Eelistused...** > **Navigeerimine** > **Aut. navig.** > **Kaugus rannajooneni** > **Lähim.**
- 9 Kui valisid kaheksandas sammus **Lähim** või **Kaugeim**, vaata **Aut. navig.** paigutus üle ja tee kindlaks, kas see väldib teada olevaid takistusi ja pöörded on võimalikud.

Aut. navig. säilitab avatud veel takistustes piisavat kaugust, kui valiku Kaugus rannajooneni sätteks on Lähedal või Lähim. Selle tulemusel ei pruugi kaardiplotter Aut. navig. ümber paigutada, kui sihtkoht ei vaja kitsal veeteel navigeerimist.
- 10 Korda samme kolm kuni üheksa vähemalt veel korra, kasutades iga kord uut sihtkohta, kuni oled valiku **Kaugus rannajooneni** kasutamise selgeks saanud.

## Rajad

Rada on paadi liikumistee salvestus. Jäädvustatavad rada nimetatakse aktiivseks rajaks ning selle saab salvestada. Radasid saad kuvada igal kaardil või 3D kaardivaates.

### Radade kuvamine

- 1 Vali kaardil **Valikud** > **Kihid** > **Halda kasutajaandmeid** > **Rajad.**
- 2 Vali kuvatavad rajad.

Kaardil olev joon tähistab su rada.

### Aktiivse raja värvi määramine

- 1 Vali **Kuhu?** > **Rajad** > **Aktiivse jälje valikud** > **Teekonna värv.**
- 2 Vali raja värv.

## Aktiivse raja salvestamine

Salvestatavat rada nimetatakse aktiivseks rajaks.

- 1 Vali **Kuhu?** > **Rajad** > **Salvesta aktiivne jälg**.
- 2 Tee valik:
  - Vali aeg, millal aktiivset rada alustati.
  - Vali **Terve logi**.
- 3 Vali **Salvesta**.

## Salvestatud radade loendi kuvamine

Vali **Kuhu?** > **Rajad** > **Salvestatud rajad**.

## Salvestatud raja muutmine

- 1 Vali **Kuhu?** > **Rajad** > **Salvestatud rajad**.
- 2 Vali rada.
- 3 Vali **Vaade** > **Muuda rada**.
- 4 Tee valik:
  - Vali **Nimi** ja sisesta uus nimi.
  - Vali **Teekonna värv** ja vali värv.
  - Raja salvestamiseks marsruudina vali **Salvesta teekonnana**.
  - Raja salvestamiseks piirina vali **Salvesta piirina**.

## Raja salvestamine teekonnana

- 1 Vali **Kuhu?** > **Rajad** > **Salvestatud rajad**.
- 2 Vali rada.
- 3 Vali **Vaade** > **Muuda rada** > **Salvesta teekonnana**.

## Salvestatud raja sirvimine ja sellel navigeerimine

Enne radade loendi sirvimist ja nendel navigeerimist pead salvestama vähemalt ühe raja.

- 1 Vali **Kuhu?** > **Rajad** > **Salvestatud rajad**.
- 2 Vali rada.
- 3 Vali **Järgi rada**.
- 4 Tee valik:
  - Et hakata navigeerima raja loomisel kasutatud alguspunktist, vali **Edasta**.
  - Et hakata navigeerima raja loomisel kasutatud sihtpunktist, vali **Tagasi**.
- 5 Vaata värvilise joonega märgitud kurss üle.
- 6 Järgi joont teekonna igas etapis tüürimisel maa, madalike ja muude takistuste vältimiseks.

## Salvestatud raja kustutamine

- 1 Vali **Kuhu?** > **Rajad** > **Salvestatud rajad**.
- 2 Vali rada.
- 3 Vali **Vaade** > **Kustuta**.

## Kõikide salvestatud radade kustutamine

Vali **Kuhu?** > **Halda kasutajaandmeid** > **Kustuta kasutajaandmed** > **Salvestatud rajad**.

## Aktiivse raja järgimine

Salvestatavat rada nimetatakse aktiivseks rajaks.

- 1 Vali **Kuhu?** > **Rajad** > **Järgi aktiivset rada**.
- 2 Tee valik:
  - Vali aeg, millal aktiivset rada alustati.
  - Vali **Terve logi**.
- 3 Vaata värvilise joonega märgitud kurss üle.
- 4 Järgi värvilist joont maa, madalike ja muude takistuste vältimiseks tüürimisel.

## Aktiivse raja kustutamine

Vali **Kuhu?** > **Rajad** > **Nulli aktiivne jälg**.

Radade mälu kustutatakse ja aktiivse raja salvestamine jätkub.

## Rajalogi haldamine salvestamise ajal

- 1 Vali **Kuhu?** > **Rajad** > **Aktiivse jälje valikud**.
- 2 Vali **Salvestusrežiim**.
- 3 Tee valik:
  - Kuni mälu täitumiseni rajalogi salvestamiseks vali **Täida**.
  - Rajalogi pidevaks salvestamiseks ning vanemate rajaandmete ülekirjutamiseks vali **Mähi**.

## Rajalogi salvestusintervalli konfigureerimine

Saad määrata raja salvestamise sageduse. Sagedamate punktide salvestamine annab täpsema, aga kiiremini täituva logi. Mälu efektiivsemaks kasutamiseks soovitame kasutada lahendusintervalli.

- 1 Vali **Kuhu?** > **Rajad** > **Aktiivse jälje valikud** > **Intervall** > **Intervall**.
- 2 Tee valik:
  - Punktide vahelise kauguse alusel raja salvestamiseks vali **Vahemaa** > **Muuda** ja sisesta kaugus.
  - Ajaintervalli alusel raja salvestamiseks vali **Aeg** > **Muuda** ja sisesta ajaintervall.
  - Kursilt kaldumise alusel põhineva raja salvestamiseks vali **Eraldusvõime** > **Muuda** ja sisesta maksimaalne kursilt kaldumise lubatud viga enne, kui rajapunkt salvestatakse. See on soovitatud salvestusvalik.

## Piirid

### HOIATUS

See funktsioon on üksnes abivahend olukorrast ülevaate saamiseks ja ei pruugi kõikides oludes madalikele sattumist või kokkupõrkeid ära hoida. Veesõiduki ohutu kasutamise eest vastutad sina.

### ETTEVAATUST

Piipar seaded tuleb sisse lülitada, et hoiatuste helisignaale oleks kuuldavad (*Helid ja ekraaniseaded, lehekülg 196*). Kui hoiatuste helisignaale ei määrata, võib tagajärjeks olla kehavigastus või varaline kahju.

Piirid aitavad vältida veel teatud piirkondi või neis püsida. Saad määrata hoiatuse, mis esitatakse, kui piiri ületad. Saad kaarti kasutades luua piirialad, -jooned ja -sõõrid. Lisaks saad salvestatud rajad ja teekonnad piirijoonteks teisendada. Piiriala loomiseks saad kasutada vahepunkte, milleks loo vahepunktidest teekond ning teisenda teekond piirijooneks.

Saad määrata piiri aktiivseks piiriks. Aktiivse piiri andmed saad lisada kaardi andmeväljadele.

## Piiri loomine

- 1 Vali **Kuhu?** > **Piirid** > **Uus**.
- 2 Vali piiri kuju.
- 3 Järgi ekraanil kuvatavaid juhiseid.

## Teekonna teisendamine piiriks

- 1 Vali **Kuhu?** > **Teekonnad**.
- 2 Vali teekond.
- 3 Vali **Vaade** > **Muuda teekonda** > **Salvesta piirina**.

## Raja teisendamine piiriks

- 1 Vali **Kuhu?** > **Rajad** > **Salvestatud rajad**.
- 2 Vali rada.
- 3 Vali **Vaade** > **Muuda rada** > **Salvesta piirina**.

## Piiri muutmine

- 1 Vali **Kuhu?** > **Piirid**.
- 2 Vali piir.
- 3 Vali **Vaade**.
- 4 Tee valik:
  - Kaardil esitatava piiri muutmiseks vali **Ekraanivalikud**.
  - Piiri joonte või nime muutmiseks vali **Muuda piiri**.
  - Piirihoiatuse muutmiseks vali **Häire**.

## Piiri sidumine SmartMode paigutusega

Saad siduda piiri SmartMode paigutusega, et paigutus piiri ületades või seal väljudes automaatselt kuvada. Näiteks saad seadistada piiri jahisadama ümber ning avada automaatselt paigutuse Dokkimine, kui lähened jahisadamale.

- 1 Vali **Kuhu?** > **Halda kasutajaandmeid** > **Piirid**.
- 2 Vali piir.
- 3 Vali **Vaade** > **Seo SmartMode™** > **SmartMode™**.
- 4 Vali **Sisenen** ja vali paigutus.
- 5 Vali **Väljun** ja vali paigutus.

## Piirihoiatuse määramine

Piirihoiatus annab teada, kui asud määratud piirist teatud kaugusel. See on abiks teatud piirkondade vältimisel või kui pead olema teatud piirkondades väga tähelepanelik.

- 1 Vali **Kuhu?** > **Piirid**.
- 2 Vali piir.
- 3 Vali **Vaade** > **Häire**.
- 4 Tee valik:
  - Hoiatuse määramiseks, kui alus on piirist määratud kaugusel, vali **Hoiatuskaugus**, sisesta kaugus ja vali **Valmis**.
  - Ala piiri või ringpiiri sisenemisel või sealt väljumisel hoiatuse seadistamiseks vali **Ala**, et kuvada valikud **Sisenen** või **Väljun**.

## Kõigi piirihoiatuste keelamine

Vali **Kuhu?** > **Halda kasutajaandmeid** > **Piirid** > **Hoiatused**.

## Piiri kustutamine

- 1 Vali **Kuhu?** > **Piirid**.
- 2 Vali piir.
- 3 Vali **Vaade** > **Muuda piiri** > **Kustuta**.

## Kõigi salvestatud vahepunktide, radade, teekondade ja piiride kustutamine

Vali Kuhu? > Halda kasutajaandmeid > Kustuta kasutajaandmed > Kustuta kõik kasutajaandmed > OK.

## Purjetamisfunktsioonid

### Aluse tüübi seadistamine purjetamisfunktsioonide jaoks

Purjetamisfunktsioonide kasutamiseks pead valima purjetamisaluse tüübi.

- 1 Vali  > **Minu alus** > **Aluse tüüp**.
- 2 Vali **Purjepaat** või **Purjekatamaraan**.

### Purjetamine

Võid seadme abil suurendada tõenäosust, et paat ületab stardijoone täpselt sõidu alguses. Kui sünkroonid purjetamistaimeriga ametliku taimeriga, teavitatakse sind purjetamise alguse lähenemisest üheminutilise intervalliga. Kui kombineerid purjetamistaimerit virtuaalse stardijoonega, mõõdab seade kiirust, suunda ja järelejäänud aega. Nende andmete põhjal määrab seade, kas paat ületab stardijoone enne või pärast õiget stardiaega või õigel ajal.

### Startjoone navigatsioon

Purjetamise startjoone navigatsioon on teave, mida vajad, et startjoon optimaalsel ajal ja kiirusel ületada.

Kui oled tüür- ja pakpoordi startjoone märgid, sihtkiiruse ja aja paika pannud ning võistluskella käivitunud, ilmub ennustusjoon. Ennustusjoon ulatub praegusest asukohast startjooneni ja igast märgist välja ulatuvate leeliinideni.

Ennustusjoone lõpp-punkt ja värv märgivad, kus paat aja täis saades on (seda arvutatakse praeguse liikumiskiiruse alusel).

Kui lõpp-punkt asub enne startjoont, on joon valge. See tähendab, et paat peab õigel ajal startjoonele jõudmiseks kiirust suurendama.

Kui lõpp-punkt asub pärast startjoont, on joon punane. See tähendab, et paat peab enne aja täis saamist startjoone ületamise ja trahvi saamise vältimiseks kiirust vähendama.

Kui lõpp-punkt asub startjoonel, on joon valge. See tähendab, et paat liigub optimaalsel kiirusel ja jõuab startjoonele täpselt õigel ajal.

Vaikimisi kuvatakse startjoone navigatsioonikaard ja võistluskell purjevõistluse kombinatsioonkuval.

### Stardijooone seadistamine

Stardijooone navigatsioonikaard lisatakse purjevõistluse kombinatsioonikuvale vaikimisi.

- 1 Vali purjevõistluse kombinatsioonikuval **Valikud** > **Startjoone navigatsioon** > **Startjoon**.
- 2 Tee valik:
  - Tüür- ja pakpoordi stardijoonemärkide tähistamiseks vali **Pingimärgid**.
  - Tüür- ja pakpoordi stardijoonemärkide koordinaatide sisestamiseks vali **Sisesta koordinaadid**.
  - Tüür- ja pakpoordi stardijoonemärkide ümberlülitamiseks pärast nende seadistamist vali **Vaheta pak- ja tüürpoord**.

### Startjoone navigatsiooni kasutamine

Startjoone navigatsioonifunktsioon aitab purjetamisvõistlusel startjoone optimaalsel kiirusel ületada.

- 1 Märgi startjoon (*Stardijooone seadistamine, lehekülg 64*).
- 2 Vali purjevõistluse kombinatsioonikuval **Valikud** > **Startjoone navigatsioon** > **Sihtkiirus** ja startjoone ületamise sihtkiirus.
- 3 Vali **Sihtaeg** ning startjoone ületamise sihtaeg.
- 4 Vali **Tagasi**.
- 5 Käivita võistluskell (*Võistlustaimerit käivitamine, lehekülg 65*).

## Võistlustaimeriga käivitamine

Võistlustaimer lisatakse vaikimisi purjevõistluse kombinatsioonikuvale.

1 Vali purjevõistluse kombinatsioonikuval **Algus**.

**MÄRKUS.** sellele pääseb juurde ka ekraanilt PurjetamineSmartMode ja navigatsioonikaardilt.

2 Vajadusel vali ametliku võistlustaimeriga sünkroniseerimiseks **Sünkr.**

## Võistlustaimeriga peatamine

Vali purjevõistluse kombinatsioonikuval **Peata**.

## Vööri ja GPS-antenni vahelise kauguse määramine

Saad sisestada paadi vööri ja GPS-antenni vahelise kauguse. Nii aitate tagada, et paadi vöör ületab startjoone täpselt stardi ajal.

1 Vali purjevõistluse kombinatsioonikuval **Valikud > Startjoone navigatsioon > Startjoon > GPSi ja vööri nihe**.

2 Sisesta kaugus.

3 Vali **Valmis**.

## Leeliinide seaded

Leeliinide kasitamiseks peab tuuleanduri kaardiplotteriga ühendama.

Purjetamisrežiimis ([Aluse tüübi seadistamine purjetamisfunktsioonide jaoks, lehekülg 64](#)) saad leeliinid navigatsioonikaardile kuvada. Leeliinid on abiks purjevõistlustel.

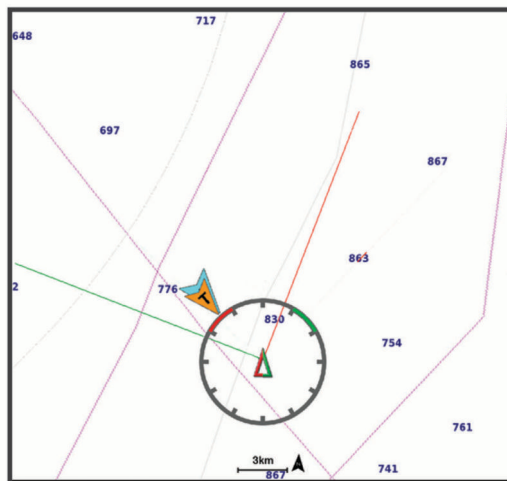

Vali navigatsioonikaardil **Valikud > Kihid > Minu alus > Leeliinid > Seadistus**.

**Purjetamisnurk:** võimaldab määrata selle, kuidas seade leeliine arvutab. Valik Tegelik arvutab leeliinid tuuleanduriga mõõdetud tuulenurga alusel. Valik Käitsi arvutab leeliinid käitsi sisestatud luhvarti ja leinurga alusel. Valik Polari tabel arvutab leeliinid imporditud polaartabeli andmete alusel ([Polari tabeli käsitsi importimine, lehekülg 66](#)).

**Pealtnurk:** võimaldab määrata leeliini luhvarti nurga alusel.

**Altnurk:** võimaldab määrata leeliini leinurga alusel.

**Loodeparandus:** korrigeerib leeliine loode alusel.

**Leeliini filter:** filtreerib sisestatud ajaintervalli põhinevad leeliini andmed. Sujuvamate, paadi mõningaid kursimuutusi või tuulenurka välja filtreerivate leeliinide saamiseks sisesta suurem numbriline väärtus. Paadi kursimuutuste või tuulenurga suuremat tundlikkust kuvavate leeliinide saamiseks sisesta väiksem numbriline väärtus.

## Polari tabel

### ⚠ HOIATUS

Funktsioon võimaldab kolmanda osapoole andmeid laadida ja kasutada. Garmin ei taga kolmandate osapoolte loodud andmete täpsust, usaldusväärsust, terviklikkust ega ajakohasust. Kolmandate osapoolte loodud andmete usaldamine jääb sinu vastutusele.

Polari tabeli andmeid saab kasutada kaardiplotteriga. Polari andmetüüpe saab määrata andmeväljadele. Samuti saad kasutada polari andmeid optimaalsete leeliinide arvutamiseks ja stardijoone juhiste jaoks.

### Polari tabeli käsitsi importimine

Kui salvestad polari tabelifaili kui polar.plr ja paigutad selle mälukaardil kausta Garmin/polars/, impordib kaardiplotter andmed automaatselt, kui oled mälukaardi sisestanud. Kui andmeid automaatselt ei impordita või soovid laadida teise andmekogu, saad käivitada importimise käsitsi.

- 1 Salvesta polari tabel mälukaardi Garmin/polars/ kaustas .plr-failina.
- 2 Sisesta polari andmefailiga mälukaart kaardiplotterisse (*Mälukaartid*, lehekülg 8).
- 3 Vali  > **Minu alus** > **Polari tabel** > **Impordi kaardilt**.
- 4 Kui see on vajalik, vali kaardipesa ja polari tabeli fail.

Kui polari tabel on imporditud, võib mälukaardi eemaldada.

Kui purjetamisplaanide või -tingimuste põhjal on vaja importida teistsugune polari tabelite kogum, tuleb uue polari tabeli andmed käsitsi importida. Kaardiplotter toetab korraga ühte andmekogumit.

### Polari andmete kuvamine andmeväljadel

Enne polari andmete vaatamist pead importima polari tabeli mälukaardilt (*Polari tabeli käsitsi importimine*, lehekülg 66).

- 1 Ava kuva, kuhu soovid polari andmed lisada.
- 2 Vali **Valikud** > **Muuda ülekatteid**.
- 3 Vali muutmiseks andmeväli.
- 4 Vali **Purjetamine**.
- 5 Vali andmeväljal kuvamiseks polari andmed.
  - Et kuvada paadi liikumiskiirus praeguse päristuulekiiruse ja nurga polari tabeli andmete alusel, vali **Polar Speed**.
  - Et kuvada optimaalne liikumiskiirus vastavalt sihttuule nurgale, vali **Sihtkiirus**.
  - Et kuvada optimaalne tuulenurk vastavalt praegusele päristuulekiirusele, vali **Target True Wind Angle**.
  - Et kuvada ilmselt teisendatud siht-TWA sihtkiiruse alusel, vali **Target App. Wind Angle**.
  - Et kuvada paadi praeguse liikumiskiiruse ja optimaalse liikumiskiiruse erinevus kiirusena, vali **Δ Polar Speed**.
  - Et kuvada paadi praeguse liikumiskiiruse ja optimaalse liikumiskiiruse erinevus protsendina, vali **Δ Polar Speed Percent**.
  - Et kuvada paadi praeguse liikumiskiiruse ja paadi sihtkiiruse erinevus kiirusena, vali **Δ Target Speed**.
  - Et kuvada paadi praeguse liikumiskiiruse ja paadi sihtkiiruse erinevus protsendina, vali **Δ Target Speed Percent**.
  - Et kuvada päristuulenurga ja sihttuulenurga erinevus, vali **Δ Target True Wind Angle**.
  - Et kuvada ilmse tuulenurga ja sihi ilmse tuulenurga ja päristuulenurga erinevus, vali **Δ Target App. Wind Angle**.

**VIHJE:** polari tabeli andmeid saad kasutada ka leeliinide ja stardijoone kalkuleerimisel.

## Kiilu nihke määramine

Saad sisestada kiilu nihke, et kompenseerida anduri esitatavat sügavusnäitu. See võimaldab olenevalt sinu vajadusest vaadata kiilu alla jääva vee sügavust või tõelist vee sügavust.

Kui soovid teada, kui sügav on vesi kiilu või paadi kõige madalama punkti all ning andur on paigaldatud veepiirile või kuhugi kiilu kohale, mõõda kaugus andurist paadi kiiluni.

Kui soovid teada tõelist vee sügavust ja andur on paigaldatud veepiirist allapoole, mõõda kaugus anduri põhjast veepiirini.

**MÄRKUS.** see suvand on kasutatav, kui sul on kehtivad sügavusandmed.

### 1 Mõõda kaugus.

- Kui andur paigaldati veepiirile ① või kiilust kõrgemale, mõõda kaugus andurist paadi kiiluni. Sisesta see väärtus positiivse arvuna.
- Kui andur paigaldati kiilu põhja ② ja soovid teada tõelise vee sügavuse, mõõda kaugus andurist veepiirini. Sisesta see väärtus negatiivse arvuna.

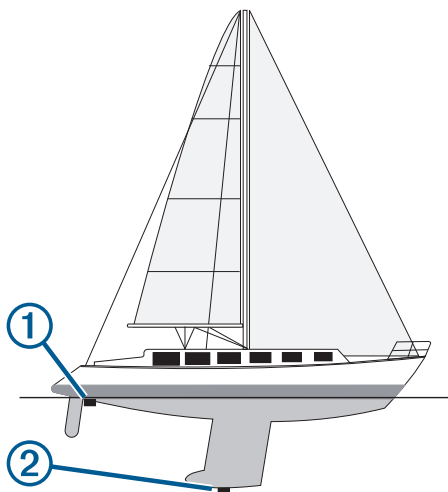

### 2 Lõpeta toiming.

- Kui andur on kaardiplotteri või sonari mooduliga ühendatud, vali > **Minu alus** > **Kiilu nihe**.
- Kui andur on ühendatud võrku NMEA 2000, vali > **Side** > **NMEA 2000 seadistus** > **Seadme loend**, vali andur ja seejärel **Vaade** > **Kiilu nihe**.

3 Vali , kui andur on paigaldatud veepiirile, või vali , kui andur on paigaldatud kiilu põhjale.

4 Sisesta esimeses sammus saadud väärtus.

## Purjepaadi autopiloodi kasutamine

### HOIATUS

Sõiduki ohutu ja mõistliku kasutamise eest vastutab juht. Autopiloot on vahend, mis hõlbustab paadi juhtimist. See ei vabasta kohustusest paati ohutult juhtida. Välti navigeerimisohte ja ära jäta rooliratast järelevalveta

### ETTEVAATUST



Kui see on rakendatud, kontrollib autopiloot ainult tüüri. Kui autopiloot on rakendatud, vastutad sina ja su meeskond purjede eest.

Lisaks suuna hoidmisele saad määrata autopiloodi hoidma ka tuulehoidu. Autopilooti saab kasutada tüüri kontrollimiseks ka loovimisel ja halssimisel.

## Tuule säilitamine

Võid seadistada autopiloodi säilitama kurssi vastavalt tõelisele või ilmsele tuulenurgale. Tuulehoiu või tuulepõhiste juhtimisprotseduuride sooritamiseks peab ühendama ühilduva tuuleanduri samasse NMEA 2000 võrku, kuhu on ühendatud ka autopiloodisüsteem.



①	Autopiloodi olekuteave Kui autopiloot on ooterežiimis, esitatakse Ooterežiim ja  hallina. Kui autopiloot on tuule hoidmise režiimis, esitatakse Tuulehoid ja  roheliselt.
②	Tuulenäidik Näitab tõelist tuulekiirust (TWS) või ilmset tuulekiirust (AWS).
③	Tüüri asendi indikaator <b>MÄRKUS.</b> see funktsioon on saadaval vaid siis, kui ühendatud on tüüri andur.

## Tuulehoiu tüübi muutmine

Kui tuulehoid on rakendatud, vali **Valikud > Tuule tüüp**.

Tuulehoiu tüüp lülitub väärtuselt Ilmne väärtusele Tõsi, või vastupidi.

## Tuulehoiu rakendamine

Enne tuulehoiu rakendamist pead ühendama autopiloodiga NMEA 2000 tuuleanduri.

Ehkki eelistatav on NMEA 2000 tuuleandur, võid tuulehoiu kasutamiseks ühendada autopiloodiga ka NMEA 0183 tuuleanduri.

1 Kui autopiloot on ooterežiimis, vali **Valikud**.

2 Tee valik:

- Ilmse tuulehoiu rakendamiseks vali **Aktiveeri rak. tuulehoid**.
- Päristuulehoiu rakendamiseks vali **Rakenda päristuulehoid**.

**VIHJE:** viimati kasutatud tuulehoiu kiireks rakendamiseks vali ooterežiimis Tuulehoid.

## Suunahoius tuulehoiu rakendamine

Enne tuulehoiu rakendamist pead ühendama autopiloodiga NMEA 2000 tuuleanduri.

Ehkki eelistatav on NMEA 2000 tuuleandur, võid tuulehoiu kasutamiseks ühendada autopiloodiga ka NMEA 0183 tuuleanduri.

1 Kui kursihoid on rakendatud, vali **Valikud**.

2 Tee valik:

- Kursihoiult ilmsele tuulehoiule lülitumiseks vali **Aktiveeri rak. tuulehoid**.
- Kursihoiult päristuulehoiule lülitumiseks vali **Rakenda päristuulehoid**.

## Tuulehoiu nurga seadistamine

Autopiloodi tuulehoiu nurka saad seadistada, kui tuulehoid on aktiivne.

- 1° sammudena tuulehoiu nurga seadistamiseks vali <1° või 1°>.

**MÄRKUS.** kui hoiad valikut <1° või 1°> paar sekundit all, lülitub autopiloot automaatselt sätelt Tuulehoid ümber sättele Hoia kurssi ja käivitab tüüri roolimise.

- 10° sammudena tuulehoiu nurga seadistamiseks vali <<10° või 10°>>.

**MÄRKUS.** saad sätet muuta, et muutus oleks väiksem või suurem kui 10° [Sammtüürimise sammu seadistamine](#), lehekülg 114.

## Pautimine ja halssimine

Kui suuna või tuule hoidmine on sisse lülitatud, võib autopiloodi abil sooritada pautimise või halssimise.

### Loovimine ja halssimine suunahoius

1 Rakenda suunahoid ([Autopiloodi sisselülitamine](#), lehekülg 115).

2 Vali **Valikud**.

3 Tee valik.

Autopiloot loovib või halsib paati.

### Loovimine ja halssimine tuulehoius

Enne tuulehoiu rakendamist pead paigaldama tuuleanduri.

1 Rakenda tuulehoid ([Tuulehoiu rakendamine](#), lehekülg 68).

2 Vali **Valikud**.

3 Tee valik.

Autopiloot juhib paati loovimisel või halssimisel ning ekraanil kuvatakse loovimise või halssimise edenemisteave.

## Loovimisviivituse seadistamine

Loovimisviivitus võimaldab pärast manöövri alustamist loovimist viivitada.

1 Vali autopiloodi kuval **Valikud > Autopiloodi seadistus > Purjetamise seadistus > Halsi viivitus**.

2 Vali viivituse pikkus.

3 Vajadusel vali **Valmis**.

## Halsiblokeerija lubamine

**MÄRKUS.** halsiblokeerija ei takista tüüri abil käsitsi halssimist või järsku tüürimist.

Halsiblokeerija takistab autopiloodil halssimist.

1 Vali autopiloodi kuval **Valikud > Autopiloodi seadistus > Purjetamise seadistus > Gybe blokeerija**.

2 Vali **Lubatud**.

## Loovimise ja halssimise kiiruse muutmine

Võid muuta soovimise ja halssimise manöövrite sooritamise pöörangukiirust. Võid iga manöövri kiirust eraldi reguleerida.

1 Vali autopiloodi kuval **Valikud > Autopiloodi seadistus > Purjetamise seadistus**.

2 Vali **Loovimise kiirus** või **Halssimise kiirus** ja reguleeri kiirust.

Mida suurem on seadistatud kiirus, seda suurem on manöövri pöörangukiirus.

**MÄRKUS.** pöörangukiirust mõjutab ka veesõiduki kiirus.

## Suunajoon ja nurgamarkerid

Suunajoon on kaardil paadi vöörast liikumissuunas tõmmatud pikendus. Nurgamarkerid näitavad suuna või kursi suhtelist asendit, mis aitab omakorda kaasa õnne heitmisele või viitepunktide leidmisele.

## Suunajoone ja nurgamarkerite määramine

Suunajoon on kaardil paadi vöörist liikumissuunas tõmmatud pikendus. Nurgamarkerid näitavad suuna või kursi suhtelist asendit, mis aitab omakorda kaasa õnge heitmisele või viitepunktide leidmisele.

Saad kuvada suunajoone ja kursi kaardi maajoonel (COG).

COG märgib liikumissuunda. Kui suunaandur on ühendatud, märgib suund paadi vööri.

1 Vali kaardil **Valikud > Kihid > Minu alus > Kursiliin > Nurgamarkerid**.

2 Vajadusel vali **Allikas** ning seejärel suvand.

- Saadaoleva allika automaatseks kasutamiseks vali **Auto**.
- COG jaoks GPS-antenni suuna kasutamiseks vali **GPS-i kurss (COG)**.
- Ühendatud suunaanduri andmete kasutamiseks vali **Kurss**.
- Nii ühendatud suunaanduri kui GPS-antenni andmete kasutamiseks vali **COG and suund**.  
Kaardil kuvatakse nii suunajoon kui COG-joon.

3 Vali **Ekraan** ning seejärel suvand.

- Vali **Vahemaa > Vahemaa** ning sisesta kaardil kuvatava joone pikkus.
- Vali **Aeg > Aeg** ning sisesta aeg, mida kasutatakse paadiga läbitava vahemaa arvutamiseks, kui paat liigub ettenähtud kiirusel.

## Purjetamisaluse andmete vaatamine

Päras ühilduva seadme, näiteks MSC™ 10 kompassi ühendamist, saate vaadata aluse andmeid, näiteks hiivamist ning kül- ja pikisuunas võnkumist.

1 Tee valik selle alusel, mis tüüpi ekraani sa vaatad.

- Täisekraanivaates vali **Valikud > Muuda ülekatteid**.
- Liitekraanivaates vali **Valikud > Redigeeri kombinatsiooni > Ülekatted**.
- Vali ekraanil SmartMode **Valikud > Muuda paigutust > Ülekatted**.

**VIHJE:** ülekatte kastis kuvatud andmete kiireks vahetamiseks hoida ülekatte kasti all.

2 Vali **Andmed**.

3 Vali lehele lisatavad andmed, näiteks **Tõus, Kaldenurk** või **Kreeninurk**.

## Sonar-kalaleidja

Kui seade on ühilduva anduriga õigesti ühendatud, saab kaardiplotterit kalaleidjana kasutada.

Lisateavet sobivaima anduri kohta leiad aadressilt [garmin.com/transducers](http://garmin.com/transducers).

Piirkonna olevaid kalu aitavad leida erinevad sonarivaated. Kasutatavad sonarivaated olenevad anduri tüübist ja kaardiplotteriga ühendatud sonarimoodulist. Näiteks saad vaadata teatud Panoptix™ sonarikuvasid ainult siis, kui ühendatud on ühilduv Panoptix andur.

Kasutada saab nelja põhilist sonarivaadet: täisekraanvaade, kahte või enam vaadet ühildav poolitatud vaade, poolitatud suumivaade ja poolitatud sagedusvaade, kus kuvatakse kaks sagedust. Iga vaate seadeid saab kohandada. Näiteks, kui kasutada poolitatud sagedusvaadet, saad iga sageduse võimendust eraldi seadistada.

Kui sa ei näe vajadustele sobivat sonarivaadet, saad luua kohandatud kombinatsioonkuva (*Uue kombinatsioonlehe loomine, lehekülj 14*). Sonari vaated saad lisada ka SmartMode paigutustele (*SmartMode paigutuse lisamine, lehekülj 14*).

## Sonarisignaali edastamise peatamine

- Aktiivse sonari väljalülitamiseks vali sonari kuvale **Valikud > Saada**.
- Kõigi sonariedastuste väljalülitamiseks vajuta  ja vali **Sonari edastus välja**.

## Tavaline sonarivaade

Saadaval on mitu täisekraani vaadet, mis olenevad ühendatud andurist.

Täisekraani Tavaline sonarivaade kuvab anduri edastatud sonarinäitudest suure kujutise. Ekraani paremas servas olev ulatusskaala kuvab tuvastatud objektide sügavuse, kui kuva paremalt vasakule kerib.

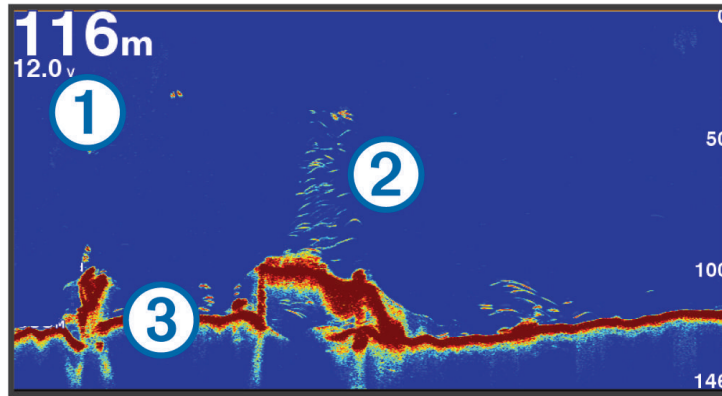

①	Sügavuse teave
②	Hõljuvad sihtmärgid või kala
③	Veekogu põhi

## Poolitatud sagedusega sonarivaade

Poolitatud sagedusega sonarivaates näitavad ekraani mõlemad osad eri sageduste sonariandmete täisgraafikut. Seda vaadet saab kasutada, kui oled paigaldanud mitu andurit või mitut sagedust toetava anduri.

**MÄRKUS.** kui kasutad toetatud kaardiplotteri või sonarimooduliga ühendatud ühe ribaga CHIRP andurit, vaheldub jagatud sagedusega sonarivaade kahe sageduse vahel, mis aeglustab kerimiskiirust. Selle tegevuse tuvastamiseks kuvatakse ekraani mõlemal pool sonari sageduse kõrval kanali indikaator.

## Garmin ClearVü sonarivaade

**MÄRKUS.** Garmin ClearVü skannimissonari kasutamiseks peab sul olema ühilduv andur. Lisateavet ühilduvate andurite kohta leiad aadressilt [garmin.com/transducers](http://garmin.com/transducers).

Garmin ClearVü kõrgsageduslik sonar annab üksikasjaliku pildi kalaparvedest paadi ümbruses ning üksikasjaliku ülevaate paadiga ületavatest struktuuridest.

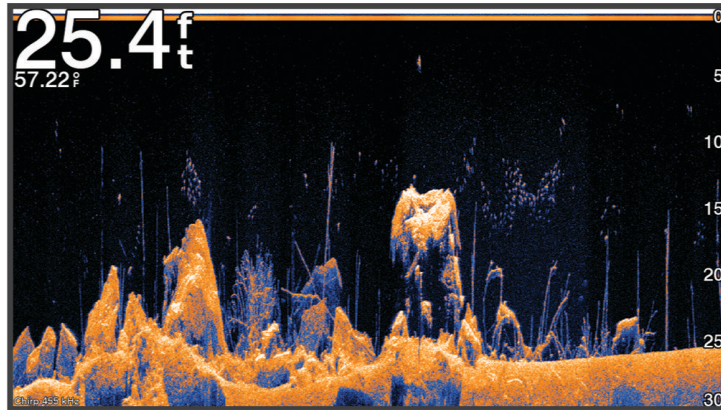

Tavalised andurid kasutavad koonusekujulist kiirt. Garmin ClearVü skannimissonari tehnoloogia saadab välja kiire, mis sarnaneb koopiamasina kiirele. See kiir annab paadi alla jäävast selgema kujutise.

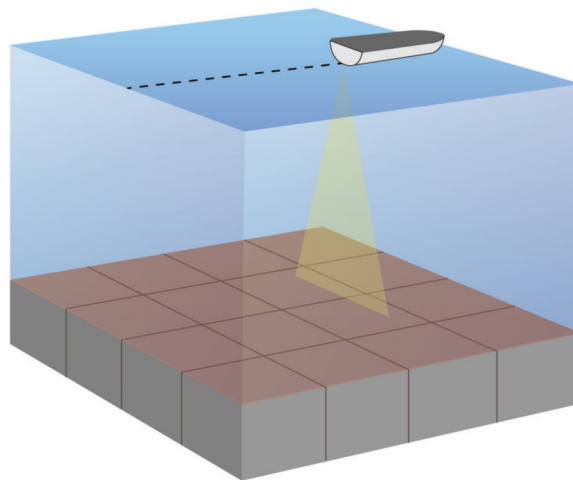

## Garmin SideVü sonarivaade

**MÄRKUS.** kõik mudelid ei toeta sisse-ehitatud Garmin SideVü sonari kasutamist. Kui mudel pole varustatud sisse-ehitatud SideVü sonariga, vajad ühilduvat sonarimoodulit ja SideVü andurit.

Kui mudel on varustatud sisse-ehitatud SideVü sonariga, vajad ühilduvat SideVü andurit.

SideVü sonaritehnoloogia esitab pildi paadi külgede jäävast. Võid kasutada seda otsinguvahendina struktuuride ja kalade leidmiseks.

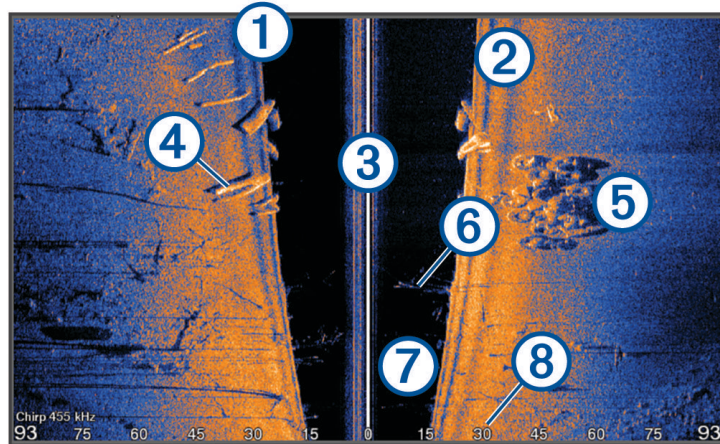

①	Paadi vasakpoolne külg
②	Paadi parempoolne külg
③	Aluse andur
④	Palgid
⑤	Vanad rehvid
⑥	Puud
⑦	Aluse ja põhja vahele jääv vesi.
⑧	Kaugus paadi küljelt

## SideVü skannimistehnoloogia

Tavalise koonuskiire asemel kasutab SideVü andur paadi külgedele jääva vee ja põhja skannimiseks lamekiirt.

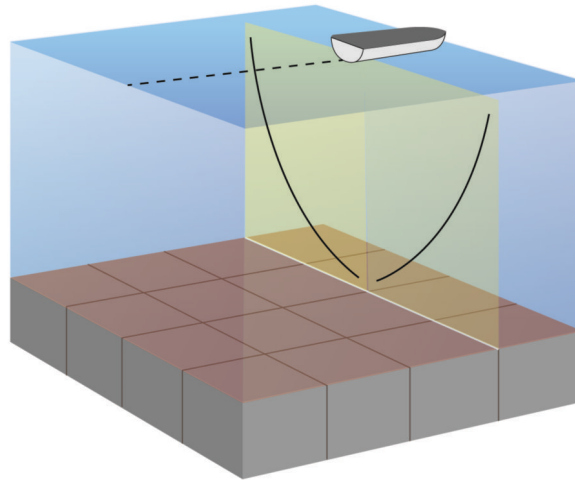

## Sonari ekraanil vahemaa mõõtmine

Saad SideVü sonarikuval mõõta kahe punkti vahelise kauguse.

1 Vali SideVü sonarikuval **II**.

2 Vali ekraanil asukoht.

3 Vali **Mõõda**.

Valitud asukohas kuvatakse tähis.

4 Vali muu asukoht.

Ülemises vasakus nurgas kuvatakse kaugus ja nurk tähisest.

**VIHJE:** tähise lähtestamiseks ja mõõtmiseks tähise praegusest asukohast vali Määra viide.

## Panoptix sonarikuvad

Panoptix sonari kasutamiseks peab sul olema ühilduv andur.

Panoptix sonarikuvad võimaldavad reaajas jälgida paadi ümbrust. Võid vaadata ka veealuseid ja eespool olevaid söötasid.

LiveVü sonarikuvad näitavad paadi ees või all toimuvat liikumist reaajas. Ekraanikuva uuendamine toimub väga kiiresti, mistõttu sarnaneb kuva reaaljaviidega.

RealVü 3D-sonarikuvad näitavad paadi ette- või allapoole jäävast alast kolmemõõtmelist vaadet. Ekraanikuva uuendamine toimub anduri tööetapiga.

Panoptix kõigi viie sonarikuva nägemiseks läheb tarvis üht andurit allakuva näitamiseks ja teist andurit ettekuva näitamiseks.

Panoptix sonarikuvadele juurdepääsuks vali Sonar ja seejärel vaade.

## LiveVü sonari allavaade

See sonarivaade kuvab kahemõõtmelise vaate paadi alla jäävast ning seda kasutatakse söödapalli ja kalade vaatamiseks.

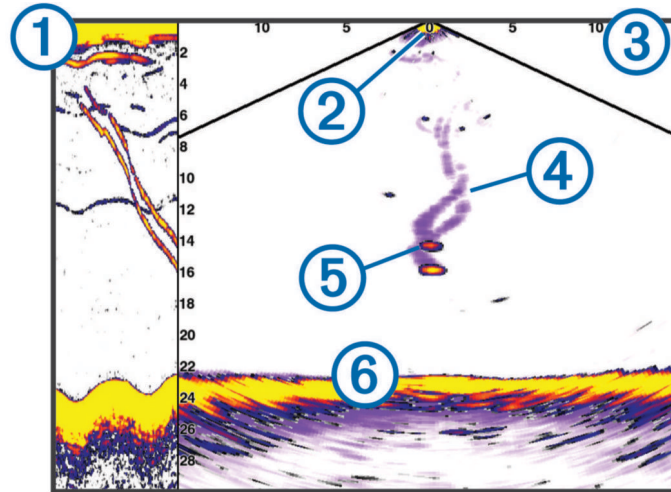

①	Panoptix allavaate ajalugu sonarivaates
②	Paat
③	Ulatus
④	Rajad
⑤	Põhjapüünis
⑥	Põhi

## LiveVü edasisuunaline sonarivaade

See sonarivaade näitab paadi eespool asuva ala kahemõõtmelist kuva, mida saab kasutada söödapalli ja kala nägemiseks.

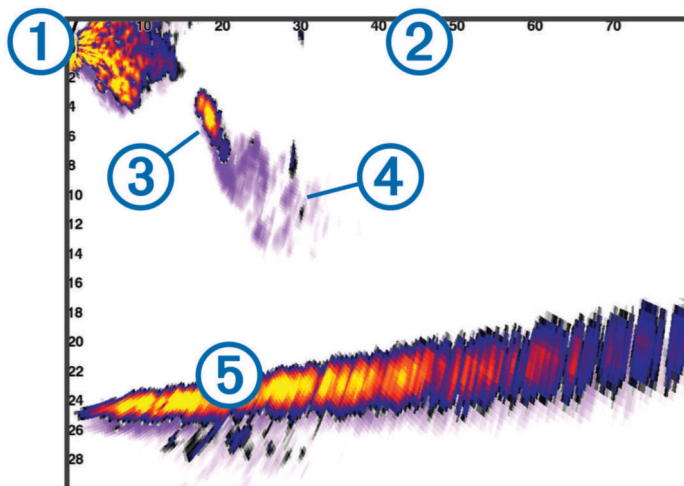

①	Paat
②	Vahemik
③	Kala
④	Rada
⑤	Põhi

## RealVü 3D sonari ettevaade

See sonarivaade kuvab anduri ette jäävast kolmemõõtmelise vaate. Vaadet saab kasutada, kui seisad paigal ning pead nägema põhja ja paadile lähenevaid kalasid.

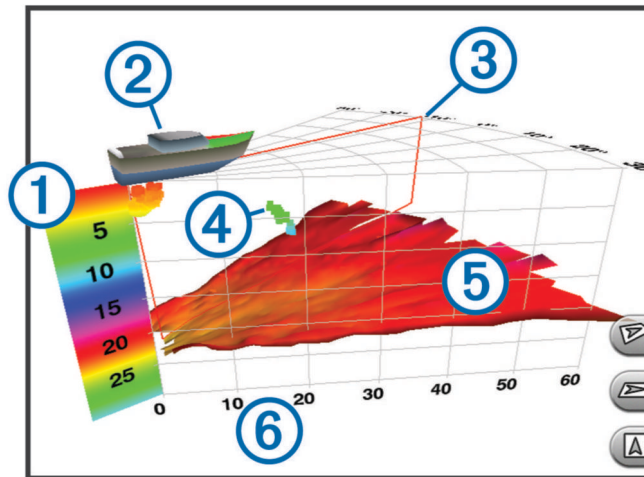

①	Värvi legend
②	Paat
③	Kaja indikaator
④	Kala
⑤	Põhi
⑥	Ulatus

## RealVü 3D alla sonarikuva

See sonarikuva näitab andurist allapoole jääva ala kolmemõõtmelist vaadet. Seda saab kasutada paigalseisul, kui soovid näha paadi ümbrust.

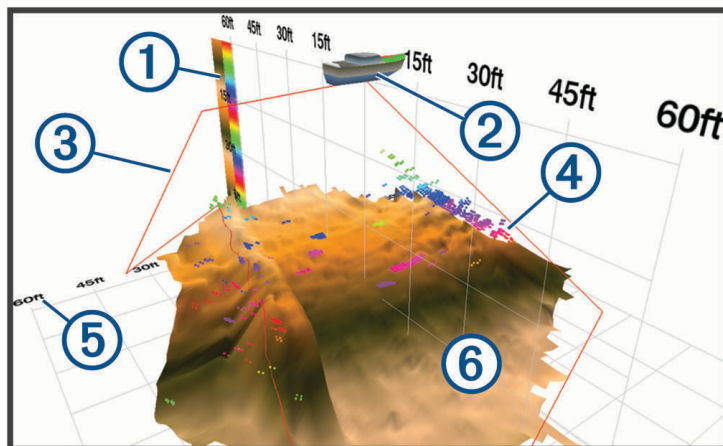

①	Värvi legend
②	Paat
③	Sonarikiir
④	Vahemik
⑤	Kala
⑥	Põhi

## RealVü 3D sonarikuva ajalugu

See sonarivaade esitab liikudes paadi taha jäävast kolmemõõtmelise vaate ning kuvab kogu veemassiivi kolmemõõtmelisena põhjast veepinnani. Seda vaadet kasutatakse kalade leidmiseks.

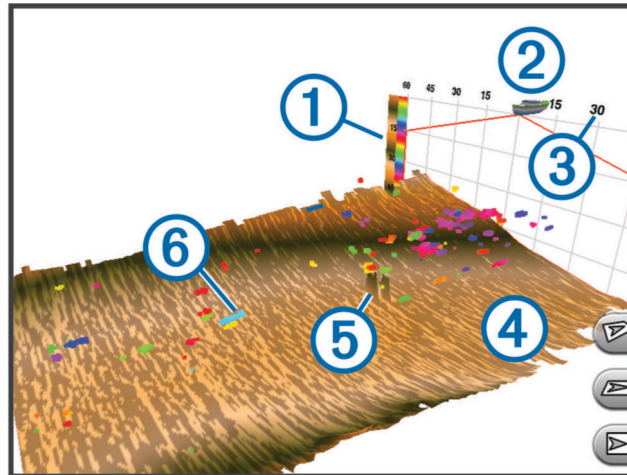

①	Värvi legend
②	Paat
③	Ulatus
④	Põhi
⑤	Struktuur
⑥	Kala

## LiveVü kiht

Võid lubada funktsiooni LiveVü kiht vaate RealVü 3D ajalugu sonarivaates ainult siis, kui kasutad ühilduvat andurit, näiteks Panoptix PS70-TH.

Vaade LiveVü kiht lisab LiveVü allavaate RealVü 3D ajalugu sonarivaatele.

Et lubada LiveVü kiht vaade RealVü 3D ajalugu sonarivaates vali **Valikud > LiveVü kiht**.

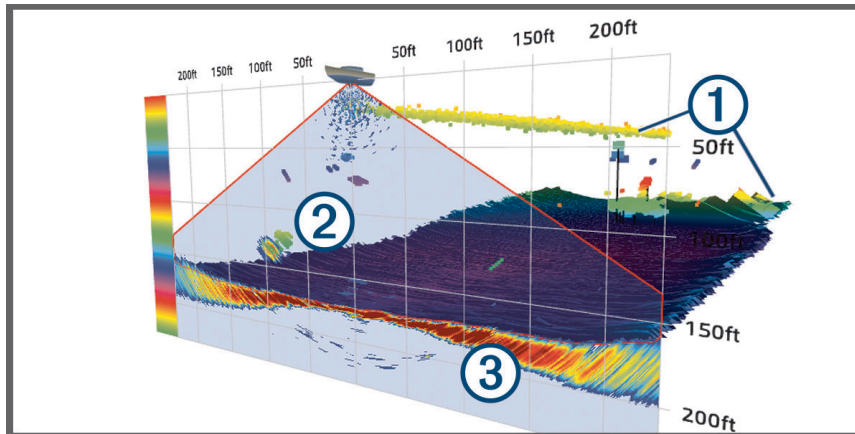

①	RealVü 3D ajalugu põhi, struktuur ja kalad
②	LiveVü allavaade struktuurile ja kaladele
③	LiveVü allvaade põhjale

## True Motion

Võid lubada funktsiooni True Motion sonarikuval RealVü 3D ajalugu üksnes ühilduva anduri kasutamisel, nt Panoptix PS70-TH.

Funktsioon True Motion sonarikuval RealVü 3D ajalugu kasutab kaardiplotteriga ühendatud lisaandurite (nt kiiruse- ja kursiandurid) andmeid geograafiliselt täpsema ajalookuva näitamiseks.

Funktsiooni True Motion lubamiseks sonarikuval RealVü 3D ajalugu vali **Valikud > True Motion**.

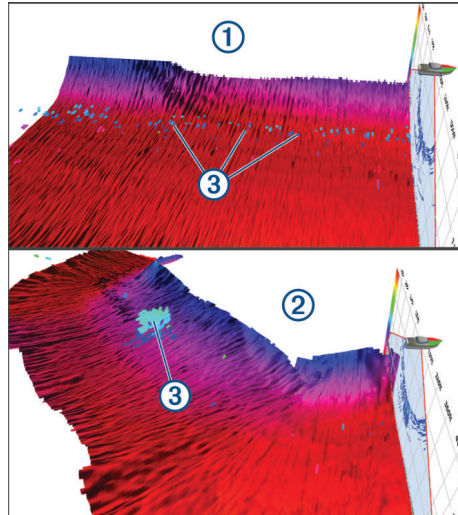

①	Tavaline RealVü 3D ajalugu kuva
②	RealVü 3D ajalugu kuva koos aktiveeritud True Motion funktsiooniga
③	Kala

## Garmin FrontVü sonarivaade

Rakenduse Panoptix Garmin FrontVü sonarivaade annab ümbrusest parema ülevaate, näidates paadist kuni 91 meetrit (300 jalga) eespool asuvaid veealuseid takistusi.

Garmin FrontVü sonari abil otsasõidu vältimise efektiivsus väheneb kiirusel üle 8 sõlme.

Garmin FrontVü sonarivaate nägemiseks tuleb paigaldada ja ühendada ühilduv andur, nt PS21 andur. Võib-olla pead uuendama anduri tarkvara.

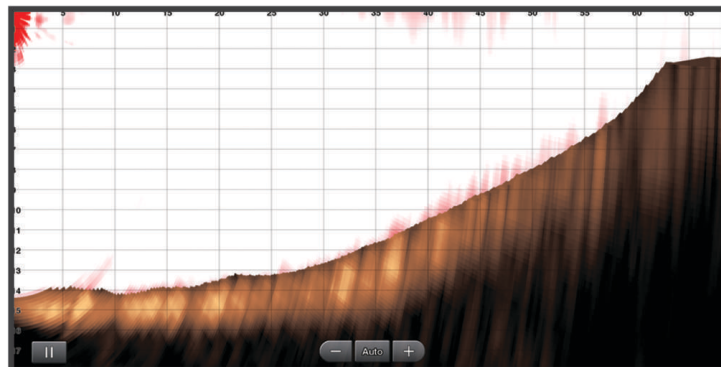

## Kolmekordse valgusvihuga sonarivaade

Kolmekordne valgus sonarivaade on saadaval ainult ühilduva anduri, näiteks Panoptix PS70-TH kasutamisel. See sonarivaade näitab ühel ekraanil kolme traditsioonilist sonarivaadet, nii et saad samaaegselt näha eraldi sonarinäite paadi pakpoordi küljel, tüürpoordi küljel ja paadi keskel. Vajadusel saad lisada kõik vaated eraldi kombineeritud lehtedele.

Kolme sonari valgusvihu nurka ja laiust saad reguleerida menüüst Valikud. Muud sonari valikud ja seaded, näiteks sonari Võim., sünkroniseeritakse kõigis kolmes vaates.

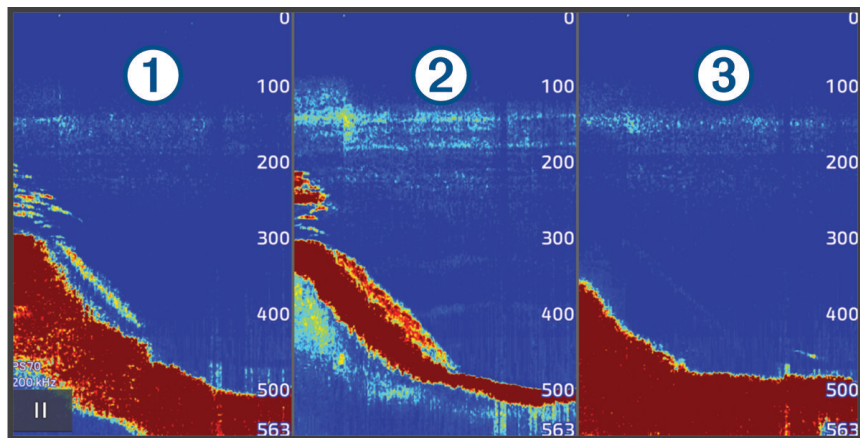

①	Pakpoordi anduri valgusviht
②	Keskmise anduri valgusviht
③	Tüürpoordi anduri valgusviht

## LiveScope sonarivaade

See sonarivaade näitab paadi ees või all olevat ala reaalajas ning seda võib kasutada kalade või struktuuride vaatamiseks.

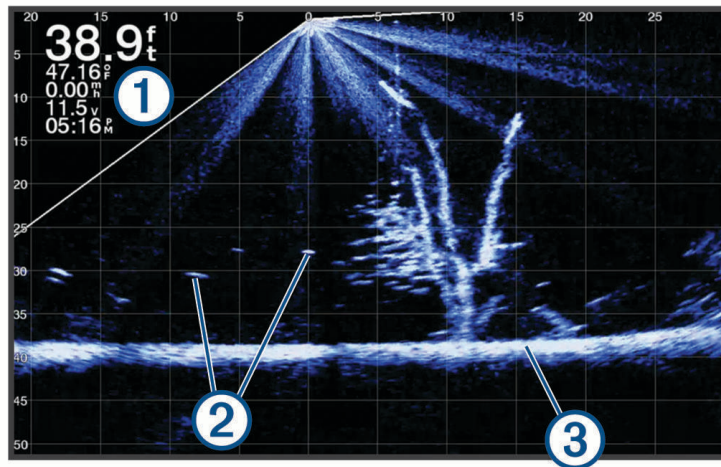

①	Sügavuse teave
②	Hõljuvad sihtmärgid või kala
③	Veekogu põhi

## Panoptix LiveVü või LiveScope sonarivaates suurendamine

Saad Panoptix LiveVü ja LiveScope 2D sonarivaadetes suurendada.

**MÄRKUS.** kui ekraan on suumirežiimis, on sirvimiste ajalugu peidetud.

1 Piirkonna suurendamiseks aja kaks sõrme Panoptix LiveVü või LiveScope 2D sonarivaates laiali.

Kuvatakse vaheaken ①, kus esitatakse täisekraani kujutise väiksem versioon. Vaheakna kasti piirkond ② esindab suumitud ala asukohta.

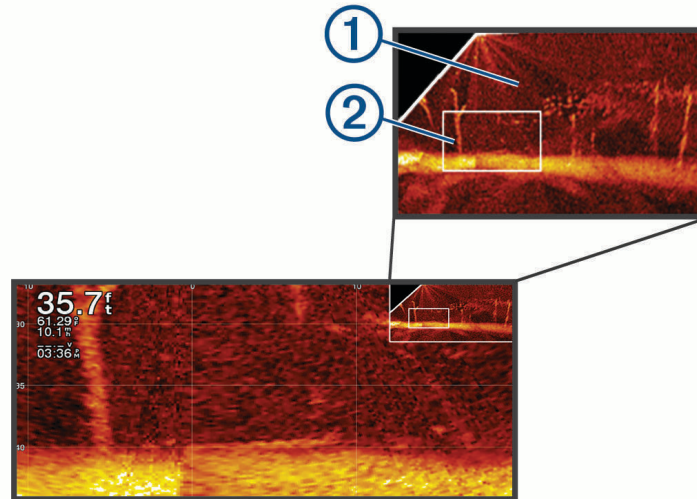

2 Vajadusel toksa või lohista vaheaknas, et vaadata täisekraani kuval muud piirkonda.

3 Suurendamiseks libista kaks sõrme laiali.

4 Vähendamiseks tõmba kaks sõrme kokku.

Suumirežiimist väljumiseks vali Tagasi või suru kaks sõrme kokku, kuni ekraan naasev täisekraani vaatesse.

## Perspektiiv vaade

See sonarivaade kuvab reaajas vaate paadi ümbrusest ja seda saab kasutada rannikujoone, kalade ja struktuuride nägemiseks. Seda vaadet on parim kasutada madalas vees, mille sügavus ei ületa 15 m (50 jalga).

Selle sonarivaate kasutamiseks pead paigaldama LiveScope anduri perspektiivrežiimi alusele.

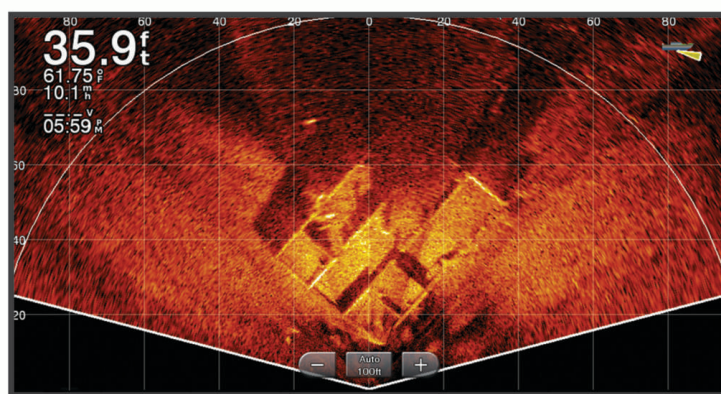

## Sonarivaated kombineeritud ekraanidel

Kohandatud kombineeritud ekraanile saab lisada ühe või mitu sonarivaadet (*Uue kombinatsioonlehe loomine, lehekülg 14*). Kui saadaval on rohkem kui üks sonariandmete allikas, saad kohandatud kombineeritud ekraani eraldi akendes kuvada sonariekraane, mis kasutavad erinevaid sonariallikaid.

Kui saadaval on rohkem kui üks sonariandmete allikas, palutakse sul valida kohandatud kombineerimisel kasutatav allikas. Pärast kombinatsiooni loomist saad hiljem muuta komboekraani aknas kasutatavat allikat (*Sonari allika valimine, lehekülg 85*).

## Anduri tüübi valimine

See kaardiplotter ühildub paljude lisaanduritega, sh Garmin ClearVü anduritega, mis on saadaval aadressil [garmin.com/transducers](http://garmin.com/transducers).

Kui ühendad anduri, mis ei kuulunud kaardiplotteri komplekti, pead sonari õigeks toimimiseks määrama anduri tüübi.

**MÄRKUS.** kõik kaardiplotterid ja sonari moodulid seda funktsiooni ei toeta.

1 Lõpeta toiming.

- Sonari vaates vali **Valikud > Sonari seadistus > Installi > Andurid**.
- Vali  > **Minu alus > Andurid**.

2 Vali muutmiseks andur ja siis **Muuda mudelit**.

3 Tee valik:

- Kui soovid, et kaardiplotter tuvastaks anduri automaatselt, siis vali **Autom. tuvastus**.
- Anduri käsitsi määramiseks vali suvand, mis vastab paigaldatud andurile, nt **Topeltkiir (200/77 kHz)** või **Topeltsagedus (200/50 kHz)**.

### TEATIS

Anduri käsitsi valimine võib andurit kahjustada või vähendada anduri jõudlust.

**MÄRKUS.** kui sa valid anduri käsitsi, lahuta andur ja ühenda muu andur, seejärel lähtesta suvand valikule **Autom. tuvastus**.

## Sonari allika valimine

Kui sul on rohkem kui üks andur, mis annab konkreetse sonarivaate jaoks andmeid, saad valida allika, mida selle sonarivaate jaoks kasutada. Nt kui sul on Garmin ClearVü andmeid annavad kaks andurit, võid kasutatava allika valida seadme Garmin ClearVü sonarivaatelt.

1 Ava muudetava allika sonarivaade.

Kui sonarivaade on kombineeritud ekraanil, pead valima vaate, mida soovid muuta.

2 Vali **Valikud > Sonari seadistus > Allikas**.

3 Vali selle sonarivaate allikas.

## Sonari allika ümbernimetamine

Saad sonari allikale selle lihtsaks tuvastamiseks uue nime anda. Sonari allikas on seotud ühendatud anduri kaardiplotteri või helimooduliga. Nt võid ühendatud anduriga paadi vööri paigaldatud kaardiplotteri nimena kasutada „Vööri“.

1 Vali  > **Side > BlueNet™-i võrk**.

2 Vali kaardiplotter või helimoodul, millele soovid anda uue nime.

3 Vali **Muuda nime**.

4 Sisesta nimi.

## Sonari jagamine

Saad vaadata kõikide Garmin BlueNet võrgus või Garmin laevandusvõrgus olevate ühilduvate allikate sonariandmeid. Saad vaadata ühilduva välise sonarimooduli, nt GCV™ sonarimooduli sonariandmeid. Lisaks saad vaadata teiste, sisse-ehitatud sonarimooduliga kaardiplotterite sonariandmeid.

Iga võrgus olev kaardiplotter võib kuvada kõigi võrgus olevate ühilduvate sonarimoodulite ja andurite andmeid, hoolimata sellest, kuhu kaardiplotterid ja andurid sinu paadil paigaldatud on. Näiteks ühest aluse ahtrisse kinnitatud GPSMAP 923 seadmest, saad vaadata sonariandmeid teisest GPSMAP seadmest ja Garmin ClearVü andurist, mis on ühendatud aluse vööri.

Sonariandmete jagamisel sünkroonitakse teatud sonari seaded, nt Vahemik ja Võim. võrgus olevate seadmetega. Muude sonariseadete väärtuseid, nt Nähtav seadeid ei sünkroonita ja need tuleb igas seadmes eraldi konfigureerida.

Lisaks saad sünkroonida erinevate traditsiooniliste ja Garmin ClearVü sonarivaadete kuvamiskiiruseid, et muuta jagatud vaated sidusamaks (*Sonari kuvamiskiiruste sünkroonimine, lehekülg 86*).

**MÄRKUS.** kasutades korraka mitut andurit, saad luua ristvestluse, mille eemaldamiseks seadista sonari sätet Häire.

## Sonari kuvamiskiiruste sünkroonimine

Kui sul on kombineeritud ekraanil mitu tavalist ja Garmin ClearVü sonarikuva, siis võid sünkroonida kuvamiskiiruseid, et muuta poolitatud vaated arusaadavamaks.

- 1 Vali tavalise ja Garmin ClearVü sonari kuvade mis tahes kombinatsiooni korral sonarikuva.
- 2 Vali **Valikud**.
- 3 Vali **Sonari seadistus** või **ClearVü seadistus**.
- 4 Vali **Täpsemad > Sirvi sünk**.

## Sonarikuva peatamine ja jätkamine

**MÄRKUS.** sonarikuva peatamine mõjutab vaid sonarivaadet seadmes, kus sonarikuva peatatakse. Andur jätkab sonarisignaali saatmist ja vastuvõtmist ning teised ühendatud ekraanid näitavad reaalses sonariandmeid.

Vali sonarivaates suvand:

- Vali **■**.
- Nipsa või lohista ekraani keriva sonari suunas.

Sonari kerimise pärast pausi jätkamiseks vali **▶**.

**MÄRKUS.** kui peatad täisekraanil sonarivaate, mis on osa kombineeritud ekraanist, saad valida Tagasi, et naasta kombineeritud ekraanile, samal ajal kui sonar jääb peatatuks.

## Sonari ajaloo kuvamine

Sonari ajalooandmete nägemiseks võid sirvida sonarikuva.

**MÄRKUS.** kõik andurid ei salvesta sonari ajalooandmeid.

- 1 Peata sonarivaates sonarikuva (*Sonarikuva peatamine ja jätkamine, lehekülg 86*).
- 2 Ajaloo vaatamiseks nipsa või lohista ekraani keriva sonari suunas.
- 3 Ajaloost väljumiseks ja sonari kerimise jätkamiseks vali **▶**.

## Vahepunkti loomine sonarikuval

- 1 Peata sonarivaates sonarikuva (*Sonarikuva peatamine ja jätkamine, lehekülg 86*).
- 2 Vajadusel sirvi sonarikuva ajalugu, kuni leiad asukoha, kus soovitud vahepunkti luua.
- 3 Vali sonarivaates asukoht, kus soovid vahepunkti luua.
- 4 Vali **📍+**.
- 5 Vajadusel muuda vahepunkti teavet.

## Üksikasjade taseme seadistamine

Saad määrata sonari kuval näidatud üksikasjade taseme ja mürataseme, milleks seadista tavaliste andurite võimendust või Garmin ClearVü andurite heledust.

Kui soovid näha ekraanil kõrgeima intensiivsusega signaalitagastusi, seadista võimendus või heledus madalamaks, et kõrvaldada madalama intensiivsusega tagastused ja müra. Kui soovid näha kogu tagastusteavet, suurenda võimendust või heledust. Sellega suureneb ka müra ning tegelike tagastuste tuvastamine võib muutuda keerulisemaks.

- 1 Vali sonari vaates **Valikud**.
- 2 Vali **Võim.** või **Heledus**.
- 3 Tee valik:
  - Võimenduse või heleduse käsitsi suurendamiseks või vähendamiseks vali **Üles** või **Alla**.
  - Et kaardiplotter võimendust või heledust automaatselt seadistaks, vali automaatvalik.

## Värvide intensiivsuse muutmine

Sonarisüsteemi värvide intensiivsuse muutmiseks ja huvipakkuvate alade esiletõstmiseks võid muuta tavaandurite värvivõimendust või mõningate andurite kontrasti. See seade toimib kõige paremini pärast võimenduse või heleduse abil kuva üksikasjade taseme muutmist.

Kui soovid esile tuua väikseid kalu või luua sihtmärgile intensiivsem tähis, võid suurendada värvivõimenduse või kontrastsuse sätet. See põhjustab põhjas kõrge intensiivsusega tagastuste diferentatsiooni kadu. Kui soovid vähendada tagastuse intensiivsust, võid vähendada värvivõimendust või kontrasti.

- 1 Vali sonarikuval olles **Valikud**.
- 2 Vali suvand vastavalt sonarivaatele:
  - Vali **Kontrast**.
  - Vali **Sonari seadistus > Nähtav > Värvivõimendus**.
- 3 Tee valik:
  - Värvide intensiivsuse käsitsi suurendamiseks või vähendamiseks vali **Üles** või **Alla**.
  - Vaikeseade kasutamiseks vali **Vaikevalik**.

## Sonari seadistus

**MÄRKUS.** kõik suvandid ja seaded ei rakendu kõikidele mudelitele ja anduritele.

Need seaded rakenduvad järgmistele anduritüüpidele.

- Tavaline
- Garmin ClearVü
- SideVü

Need seaded ei rakendu Panoptix anduritele.

Vali sonarivaates **Valikud > Sonari seadistus**.

**Kerimiskiirus:** määrab kiiruse, millel sonar paremalt vasakule kerib (*Kuvamiskiiruse seadistamine, lehekülg 88*).

Madalas vees võid valida aeglasema kerimiskiiruse, et pikendada aega, mille jooksul teavet ekraanil esitatakse. Sügavamas vees võid valida suurema kerimiskiiruse. Automaatne kerimiskiirus reguleerib kerimiskiiruse paadi liikumiskiirusele.

**Müravähendus:** vähendab häireid ja sonarikuval esitatud müra kogust (*Sonari mürasummutuse seaded, lehekülg 89*).

**Nähtav:** seadistab sonarikuva välimuse (*Sonari välimuse seaded, lehekülg 90*).

**Hoiatused:** võimaldab sonari hoiatusi määrata (*Sonari hoiatused, lehekülg 91*).

**Täpsemad:** seadistab mitmesugused sonarikuva ja andmeallikate seaded (*Täpsemad sonari seaded, lehekülg 91*).

**Installi:** seadistab anduri (*Anduri installimisseaded, lehekülg 92*).

## Suumi taseme määramine sonarikuval

1 Vali sonarivaates **Valikud > Suum > ••• > Režiim.**

2 Tee valik:

- Sügavuse ja suumi taseme automaatseks määramiseks vali **Auto**.  
Suumisätte muutmiseks vali vajadusel **Määra suum**. Suurendatud piirkonna sügavuse ulatuse seadistamiseks vali **Vaata üles** või **Vaata alla**, suurendatud piirkonna suurenduse suurendamiseks või vähendamiseks vali **Suurenda** või **Vähenda**.
- Suurendatud piirkonna sügavuse ulatuse käsitsi seadistamiseks vali **Käsitsi**.  
Suumisätte muutmiseks vali vajadusel **Määra suum**. Suurendatud piirkonna sügavuse ulatuse seadistamiseks vali **Vaata üles** või **Vaata alla**, suurendatud piirkonna suurenduse suurendamiseks või vähendamiseks vali **Suurenda** või **Vähenda**.
- Ekraanil konkreetse ala suurendamiseks vali **Suurenda**.  
Vajadusel vali suurenduse taseme suurendamiseks või vähendamiseks **Suurenda**.  
**VIHJE:** võid suurendusruudu ekraanil uude kohta lohistada.
- Põhjast edastavate sonariandmete suurendamiseks vali **Põhjalukk**.  
Vajadusel vali põhjaluku piirkonna sügavuse ja paigutuse seadistamiseks **Ulatus**.

Suumimise tühistamiseks tühistage valik Suum.

## Jagatud suumiga sonarivaate lubamine

Kui suum on seatud valikule Auto, Käsitsi või Põhjalukk, saad lubada jagatud suumivaate, et kuvada kõrvuti nii standardvaade kui ka suurendatud vaade.

Vali sonarivaates **Valikud > Suum > ••• > Poolitatud suum.**

Jagatud suumiga vaate keelamiseks vali uuesti Poolitatud suum.

## Kuvamiskiiruse seadistamine

Võid muuta sonarikujuvate ekraanil liikumise kiirust. Kiirem kuvamiskiirus esitab rohkem üksikasju, kuni enam pole rohkem andmeid esitada, mis järel hakatakse olemas olevaid andmeid venitada. See on kasulik liikumisel või lantimisel või oled väga sügavas vees, kus sonari pingimine on väga aeglane. Aeglasema kuvamiskiiruse korral näidatakse sonariteavet ekraani kauem.

Enamikel juhtudel pakub Vaikevalik head tasakaalu kiirete kujutise esitamise ja vähem moonutatud sihtide vahel.

1 Vali sonarikuval **Valikud > Sonari seadistus > Kerimiskiirus.**

2 Tee valik:

- Kuvamiskiiruse automaatseks muutmiseks vastavalt kiiruseandmetele vali **Auto**.  
**Auto** valib kerimiskiiruse paadi liikumiskiiruse järgi, mistõttu ilmuvad vees olevad objektid õige kuvasuhtega ja väiksemate moonutustega. Garmin ClearVü/SideVü sonarivaadete vaatamisel või struktuuri otsimisel soovitame kasutada **Auto**.
- Kiiremaks kerimiseks vali **Üles**.
- Aeglasemaks kerimiseks vali **Alla**.

## Ulatuse reguleerimine

Võid reguleerida traditsioonilise ja Garmin ClearVü sonari vaate sügavusskaala ulatust. Võid reguleerida SideVü sonarikuva laiuskaala ulatust.

Kui lubad seadmel ulatust automaatselt seadistada, hoitakse põhi sonari alumisel või alumise kolmandiku kuval ning see aitab minimaalsete või keskmiste pinnasemuutustega põhja lihtsamalt jälgida.

Ulatuse käsitsi muutmine võimaldab jälgida kindlat ulatust ning see aitab jälgida suuremate pinnasemuutustega põhja, nt sügavikke või järsakuid. Põhi kuvatakse ekraanil seni, kuni see jääb määratud ulatusse.

**1** Vali sonari vaates **Valikud > Vahemik**.

**2** Tee valik:

- Et kaardiplotter ulatust automaatselt muudaks, vali **Auto**.
- Ulatuse käsitsi suurendamiseks või vähendamiseks vali **Üles** või **Alla**.

**VIHJE:** ulatuse käsitsi reguleerimiseks vali sonarikuval **+** või **-**.

**VIHJE:** kui vaatad korraga mitut sonari kuva, saad aktiivse kuva vaatamiseks valida Vali.

## Sonari mürasummutuse seaded

Vali sonarikuval **Valikud > Sonari seadistus > Müravähendus**.

**Häire:** kohandab tundlikkust, et vähendada läheduses olevate müraallikate häirete mõju.

Ekraanilt häirete eemaldamiseks kasutage madalaimat häirete sätet, mis annab soovitud tulemuse. Paigaldusprobleemide lahendamine võib aidata kõrvaldada müra.

**Värvi limiit:** peidab osa värvipalettist, et aidata kõrvaldada kerge värvirisustusega väljad.

Soovimatute tagastustega värvile värvilimiidi määramine aitab kõrvaldada ekraanilt soovimatu kaja kuvamise.

**Silumine:** eemaldab müra, mis pole osa tavalisest sonarikajast ja seadistab kaja välimuse, nagu põhi.

Kui silumine on seadistatud kõrgeks, säilib häire kontrollimise kasutamisel rohkem madalatasemelist müra, aga müra on keskmistamise tõttu pehmemdatud. Silumine võib täpid põhjalt eemaldada. Silumine ja häired toimivad koos madala tasemega müra eemaldamiseks hästi. Ekraanilt soovimatu müra eemaldamiseks saad häirete ja silumise sätteid samm haaval seadistada.

**Pinnamüra:** peidab risu vähendamiseks pinnamüra. Laiemad kiired (madalam sagedus) kuvavad rohkem sihtmärke, aga võivad luua rohkem pinnamüra.

**TVG:** reguleerib ajas muudetavat võimendust, mis võib vähendada müra.

Seda funktsiooni on hea kasutada siis, kui soovid seadistada ja summutada pinnamüra. See võimaldab ka kuvada sihtmärke veepinna lähedal, mis muidu jäävad märkamatuks või pinnamüra tõttu varjatuks.

## Sonari välimuse seaded

Vali sonarivaates **Valikud > Sonari seadistus > Nähtav.**

**Värviskeem:** määrab värviskeemi.

**Värvivõimendus:** seadistab värvide intensiivsust (*Värvide intensiivsuse muutmine*, lehekülg 87).





**Ankrukett:** kuvab ekraani paremas servas vertikaalse vilkuri, mis kuvab skaalal kauguse sihtmärkideni.

**Sügavuse joon:** kuvab kiirviiteks sügavusjoone.

**Edge:** tõstab kõige tugevama signaali põhjast esile ning aitab määrata signaali tugevuse või pehmuse.

**Vaate valik:** määrab Garmin SideVü sonarivaate suuna.

**Kala sümbolid:** määrab, kuidas sonar hõljuvaid sihtmärke tõlgendab.

	Kuvab hõljuvad sihtmärgid sümbolina koos sonari taustateabega.
	Kuvab hõljuvad sihtmärgid sümbolina koos sihtsügavuse teabe ja sonari taustateabega.
	Kuvab hõljuvad sihtmärgid sümbolina.
	Kuvab hõljuvad sihtmärgid sümbolina koos sihtmärgi sügavuse teabega.

**Pilttäiustus:** lubab sonari pildil kiiremini liikuda, milleks esitatakse ekraanil rohkem kui üks teabeveerg iga vastuvõetud sonariandmete veeru kohta. See on abiks, kui kasutate sonarit sügavas vees, sest sonarisignaali kuulub põhjast andurisse jõudmiseni rohkem aega.

1/1 säte joonistab ekraanile ühe teabeveeru iga sonarisignaali kohta. 2/1 säte joonistab ekraanile kaks teabeveergu iga sonarisignaali kohta jne 4/1 ja 8/1 sätte puhul.

**Kajavenitus:** seadistab ekraanil kajade suuruse, et muuta eri tagastuste nägemine ekraanil paremaks.

Kui sihtmärke on raske näha ①, muudab kajavenitus sihtide tagastamise nähtavamaks ja ekraanil paremini eristatavaks. Kui kajavenituse väärtus on liiga kõrge, sulanduvad sihtmärgid kokku. Kui väärtus on liiga madal ②, on sihtmärgid liiga väikesed ja neid on raskem näha.

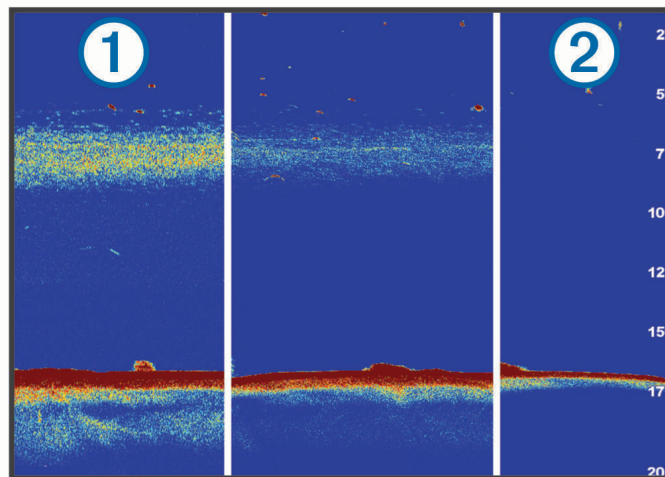

Saad kajavenitust ja filtri laiust koos kasutada, et saavutada eelistatud eraldusvõime ja müravähendus. Kui kajavenitus ja filtri laius on liiga madalad, on ekraanil kõrgeim eraldusvõime, aga see on müratundlikum. Kui kajavenitus on liiga kõrge ja filtri laius liiga madal, on ekraanil madalam eraldusvõime, kuid laiemad sihtmärgid. Kui kajavenitus ja filtri laius on liiga kõrge, on ekraanil madalaim eraldusvõime, aga see pole nii müratundlik. Soovitame seadistada kajavenituse madalaks ja filtri laiuse kõrgeks.

**Ülekatte andmed:** määrab sonari ekraanil kuvatavad andmed.

## Sonari hoiatused

### ⚠ HOIATUS

Sonari hoiatused on vahend tähelepanu püüdmiseks ja ei pruugi kõikides oludes madalikele sattumist vältida. Veesõiduki ohutu kasutamise eest vastutad sina.

### ⚠ ETTEVAATUST

Piipar seade peab olema sisse lülitatud, et hoiatuste helisignaali oleks kuuldavad (*Helid ja ekraaniseaded, lehekülg 196*). Kui hoiatuste helisignaale ei määrata, võib tagajärjeks olla kehavigastus või varaline kahju.

**MÄRKUS.** kõik suvandid pole kõikidel anduritel kasutatavad.

Vali kasutatava sonari vaates **Valikud > Sonari seadistus > Hoiatused**.

Sonari hoiatused saada avada ka valides  > **Hoiatused > Sonar**.

**Madal vesi:** hoiatus kostab, kui sügavus on määratud väärtusest väiksem.

**Sügav vesi:** hoiatus kostab, kui sügavus on määratud väärtusest suurem.



**FrontVü hoiatus:** seadistab hoiatuse, mis esitatakse, kui paadi ette jääv sügavus on määratud väärtusest väiksem (aitab vältida madalikule sõitmist) (*Garmin FrontVü sügavushoiatuse seadistamine, lehekülg 96*).

See hoiatus on saadaval vaid Panoptix Garmin FrontVü anduritega.

**Veetemp.:** hoiatus kostab, kui anduri tuvastatud veetemperatuur on 1,1 °C määratud temperatuurist üle või alla.

**Kontuur:** hoiatus kostab, kui andur tuvastab määratud sügavusel veepinnast ja põhjast kõrgemal hõljuva sihtmärgi.

**Kala:** hoiatus kostab, kui seade tuvastab hõljuva sihtmärgi.

-  määrab hoiatuse mis tahes suuruses kala tuvastamisel.
-  määrab hoiatuse keskmise või suurema kala tuvastamisel.
-  määrab hoiatuse ainult suure kala tuvastamisel.

## Täpsemad sonari seaded

Vali sonarivaade Tavaline ja siis **Valikud > Sonari seadistus > Täpsemad**.

**Lülitus:** võimaldab määrata sügavuse ulatuse, kuhu sonar on fookuseeritud. See võimaldab fookuseeritud sügavust kõrgema eraldusvõimega vaadata.

Nihutuse kasutamisel ei pruugi põhja jälgimine olla efektiivne, sest sonar otsib andmeid fookuseeritud ala sügavuse ulatuselt, mis ei pruugi põhja sisaldada. Nihutuse kasutamine mõjutab ka kerimiskiirust, sest fookuseeritud ala sügavuse ulatusest välja jäävaid andmeid ei töödelda, mis omakorda vähendab andmete hankimiseks ja kuvamiseks vajalikku aega. Võid suumida fookuseeritud alale, mis võimaldab hinnata sihtmärgi kaja lähemalt ja kõrgema eraldusvõimega kui tavaline suumimine.

**Põhjaotsingu liimit:** piirab põhja otsingut valitud sügavusega, kui Vahemik väärtuseks on seatud Auto. Põhja leidmiseks kuluva aja minimeerimiseks saad valida sügavuse, mis piirab põhja otsimist. Seade ei otsi põhja valitud sügavuselt sügavamalt.

**Ulatuse sünkr > Väljas:** kombineeritud ekraani sonarivaadete ulatused on üksteisest sõltumatud.

**Ulatuse sünkr > Sees:** see seadistusvalik on saadaval ainult siis, kui vaatad kombineeritud ekraanil vähemalt kahte traditsioonilist ja Garmin ClearVü vaadet. Kombineeritud ekraanil sünkronitakse ulatus kõigi traditsiooniliste ja Garmin ClearVü vaadete jaoks.

**Ulatuse sünkr > Ainult sama andur:** see on vaikesead. Ulatused sünkroniseeritakse kombineeritud ekraani kõigi andurivaadete jaoks, kuid mitte erinevate andurite vahel.

**MÄRKUS.** see seadistus ei kehti kahesagedusliku CHIRP anduri puhul.

**Sirvi sünkr:** see seadistusvalik on saadaval ainult siis, kui vaatad kombineeritud ekraanil vähemalt kahte traditsioonilist ja Garmin ClearVüsonarivaadet. Kombineeritud ekraanil sünkronitakse kõigi traditsiooniliste ja Garmin ClearVü vaadete sirvimiskiirused.

## Anduri installimisseaded

Need seaded kehtivad järgmistele sonaritüüpidele.

- Tavaline
- Garmin ClearVü
- Garmin SideVü

Vali vastavas sonarivaates valik.

- Sonarivaates Tavaline vali suvandid **Valikud > Sonari seadistus > Installi.**
- Sonarivaates Garmin ClearVü vali suvandid **Valikud > ClearVü seadistus > Installi.**
- Sonarivaates Garmin SideVü vali suvandid **Valikud > SideVü seadistus > Installi.**

**Edastuskiirus:** määrab sonari helilainete vahelise aja. Edastuskiiruse suurendamisel suureneb kuvamiskiirus, kuid suurenedavad võivad ka enesehäiringud.

Edastuskiiruse vähendamisel suureneb edastusimpulsside vaheline aeg ning enesehäiringud võivad kaduda. See funktsioon on saadaval ainult Tavaline sonarikuval.

**Edastusvõimsus:** vähendab anduri signaali võnkumist pinna lähedal. Väiksem edastusvõimsus vähendab anduri signaali võnkumist, kuid võib vähendada ka tagastuste tugevust. See funktsioon on saadaval ainult Tavaline sonarikuval.

**Filtri laius:** määrab sihtmärgi servad. Lühem filter määrab sihtmärkide servad selgemalt, kuid müra võib rohkem olla. Pikem filter loob hägusamad sihtmärgi servad, kuid müra võib vähem olla. See funktsioon on saadaval ainult Tavaline sonarikuval.

**Pööra vasakule/paremale:** lülitab SideVü kuva suuna ümber vasakult paremale. See valik on saadaval ainult SideVü sonarikuval.

**Taasta sonari vaikeseaded:** taastab sonari tehasesätteid.

**Andurid:** vaata paigaldatud andurite üksikasju ja salvesta teave mälukaardile.

**Andurid > Muuda mudelit:** võimaldab muuta paigaldatud anduri tüüpi (*Anduri tüübi valimine, lehekülg 85*).

**Andurid > Käsitsikonfiguratsioon:** võimaldab ühilduval sonarimoodulil seadistada manuaalse sensori konfiguratsiooni parameetreid. Sensori ühendamise ja käsitsi konfigureerimise kohta vaata lisateavet oma ühilduva sonarimooduli paigaldusjuhistest.

## Sonari sagedused

**MÄRKUS.** saadaolevad sagedused sõltuvad kasutatavatest anduritest.

Sageduse muutmine aitab kohandada sonarit vastavalt konkreetsele eesmärgile ja veesügavusele.

Kõrged sagedused kasutavad kitsamat kiirtekimpu ja sobivad paremini kiire töö ja rasketes mereoludes jaoks. Kõrge sageduse kasutamisel võib paraneda põhja ja termokliini kujutamine.

Madalad sagedused kasutavad laiemat kiirtekimpu, mis aitab kaluritel märgata rohkem sihtmärke, kuid rasketes mereoludes loob rohkem pinnamüra ja vähendab põhja signaalipidevust. Lai kiirtekimp loob kalapüügi jaoks laiema kaare, mis on kalade leidmiseks ideaalne. Lai kiirtekimp toimib paremini ka sügavas vees, sest madalad sagedused läbivad sügavat vett paremini.

CHIRP-i sagedused võimaldab iga impulsi kasutada eri sagedusi, mis aitab sügavas vees sihtmärke paremini eristada. CHIRP-i saab kasutada sihtmärkide selgeks tuvastamiseks (nt erinevad kalad) ja sügavas vees sõitmisel. Enamasti toimib CHIRP paremini kui ühe sageduse kasutamine. Kuna mõned kalad võivad konkreetse sageduse kasutamisel paremini eristuda, tuleks CHIRP-i kasutamisel pöörata tähelepanu eesmärkidele ja veeoludele.

Mõned andurid võimaldavad iga mõõtelemendi eelseadistatud sageduste kohandamist, mistõttu saab veeolude ja eesmärkide muutudes kiiresti muuta sageduse eelsätet.

Jaotatud sageduse kuva abil kahe sageduse samaaegne kuvamine lubab madala sagedusega näha sügavamale ja kõrgema sagedusega näha rohkem detaile.

### TEATIS

Järgige kohalikke sonarisageduse piiranguid. Näiteks mõõkvaala karjade kaitsemiseks võidakse keelata sagedusvahemiku 50 80 kHz kasutamine 1/2 miili raadiuses mõõkvaala karjast. Seadme kasutamine vastavuses rakenduvate seaduste ja regulatsioonidega jääb sinu vastutusele.

## Anduri sageduse valimine

**MÄRKUS.** võid muuta kõikide sonarikuvaade ja andurite sagedusi.

Võid valida, millised sagedused sonarikuval ilmuvad.

### TEATIS

Järgige kohalikke sonarisageduse piiranguid. Näiteks mõõkvaala karjade kaitsemiseks võidakse keelata sagedusvahemiku 50-80 kHz kasutamine ½ miili raadiuses mõõkvaala karjast. Seadme kasutamine vastavuses rakenduvate seaduste ja regulatsioonidega jääb sinu vastutusele.

- 1 Vali sonarivaates **Valikud > Sagedus**.
- 2 Vali oma vajadustele ja veesügavusele vastav sagedus.  
Sageduste kohta vt lisateavet jaotisest *Sonari sagedused*, lehekülg 92.

## Sageduse eelsätte loomine

**MÄRKUS.** pole kõikide anduritega kasutatav.

Saad luua eelsätte, et salvestada selle alla kindel sonarisagedus, mis võimaldab sagedusi kiiremini vahetada.

- 1 Vali sonarivaates **Valikud > Sagedus**.
- 2 Vali **Halda sagedusi > Uus eelsäte**.
- 3 Sisesta sagedus.

## A-piirkonna sisselülitamine

**MÄRKUS.** see funktsioon on saadaval Tavaline sonarikuvaadel.

A-piirkond on vertikaalne ala kuva parempoolsel küljel, mis näitab anduri all olevaid objekte. Võid a-piirkonna abil tuvastada objekte, mis sonariandmete kiirel liikumisel ekraanil võivad märkamata jääda (nt paadiga kiiresti sõites). Seda saab kasutada ka põhja lähedal olevate kalade tuvastamiseks.

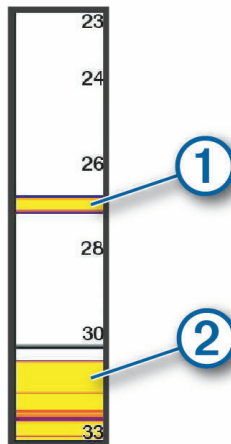

Eeltoodud a-piirkond näitab kalu ① ja põhja ②.

- 1 Vali sonarivaates **Valikud > Sonari seadistus > Nähtav > Ankrukett**.
- 2 Vajadusel vali sonarikajade kuvamise pikkuse muutmiseks **••• > Tipuhoid**.

## Püstõõtsumise kompenseerimine

Kui veekogul on lained, võib sonari ekraanil olev põhja näit liikuda koos laevaga üles ja alla, selles taktis, kuidas mõjutavad lained laeva mõjutavad. Mereoludega kohanemiseks ja stabiilsete sonarinäitude saamiseks võid aktiveerida püstõõtsumise kompenseerimise funktsiooni.

Püstõõtsumise kompenseerimise funktsiooni kasutamiseks pead täitma järgmised konkreetsed nõuded.

- Pead paigaldama vähemalt ühe kaardiplotteriga ühendatud ühilduva anduri või paigaldama ühilduva sonarimooduli võrku, kuhu on paigaldatud ja millega on ühendatud andur.
- Pead paigaldama vähemalt ühe MSC 10 kursi- ja asendianduri ning ühendama selle kaardiplotteri(te)ga samasse NMEA 2000 võrku, kus soovid püstõõtsumise kompenseerimise funktsiooni kasutada.
- Pead konfigureerima nende ühendatud andurite asukohad laeval.

## Püstõõtsumise kompenseerimise andurite konfigureerimine

Pead paigaldama ja ühendama vähemalt ühe ühilduva sensori ja vähemalt ühe MSC 10 suunaanduri, enne kui saad neid püstõõtsumise kompenseerimiseks konfigureerida.

Selleks, et püstõõtsumise kompenseerimisfunktsioon saaks sonari näitu täpselt reguleerida, et võtta arvesse lainete mõju laevale, pead eelnevalt andurite asukoht laeval tuvastamiseks konfigureerima selle tarkvara.



- 1 Vali suvandid  > **Minu alus** > **Seadme asukoht**.
- 2 Vali ühendatud ühilduv sensor.
- 3 Sensori asendi laeva suhtes iga telje väärtuste sisestamiseks järgi ekraanil kuvatavaid juhiseid.
- 4 Vali ühendatud MSC 10 suunaandur.
- 5 Suunaanduri asendi laeva suhtes iga telje väärtuste sisestamiseks järgi ekraanil kuvatavaid juhiseid.
- 6 Vajadusel korda eelmisi samme täiendavate ühilduvate sensorite ja suunaandurite korral.

## Püstõõtsumise kompenseerimise kasutamine sonarivaates

Enne püstõõtsumise kompenseerimise funktsiooni kasutamist sonarivaates pead paigaldama ja ühendama ühilduva sensori ja suunaanduri ning konfigureerima nende asukohad laeval.

Kui vajalikud seadmed on paigaldatud, aktiveerub püstõõtsumise kompenseerimise funktsioon asjakohastel sonarivaadetel automaatselt.

- 1 Ava sonarivaade **Tavaline** või RealVü.
- 2 Jälgi ikooni sonarivaate alumises vasakus nurgas.

	Püstõõtsumise kompenseerimise funktsioon töötab korralikult.
	Ühe või mitme püstõõtsumise kompenseerimiseks vajaliku anduril on konfiguratsiooniviga. Lisateabe saamiseks võid valida selle teateriba.
Ikoon puudub	Vajalik sensor, andur või mõlemad pole õigesti paigaldatud või konfigureeritud. Sellele sonarivaatele püstõõtsumise kompenseerimine ei rakendu. Püstõõtsumise kompenseerimine on keelatud.

## Püstõõtsumise kompenseerimise sisselülitamine

Kui sobiv sensor ja andurid on paigaldatud ja õigesti seadistatud, et aktiveerida püstõõtsumise kompenseerimise funktsioon, saad funktsiooni vajaduse korral sisse ja välja lülitada.



- 1 Sonari vaates vali **Valikud** > **Sonari seadistus** > **Installi** > **Andurid**.
- 2 Vali püstõõtsumise kompenseerimise jaoks seadistatud sensori nimi.
- 3 Vali suvand **Õõtsumise kompenseerimine**.

## Panoptix sonari seadistus

### RealVü vaatenurga ja suumitaseme seadistamine

Saad muuta RealVü sonari vaadete vaatenurka. Lisaks saate vaates sisse või välja suumida.

Vali RealVü sonari vaates suvand.

- Vaatenurga diagonaalseks seadistamiseks vali .
- Vaatenurga horisontaalseks seadistamiseks vali .
- Vaatenurga vertikaalseks seadistamiseks vali .
- Vaatenurga seadistamiseks nipsa ekraanil suvalises suunas.
- Suurendamiseks aja kahte sõrme laiali.
- Vähendamiseks tõmba kahte sõrme kokku.

### RealVü laotuskiiruse seadistamine

Saad määrata, kui kiiresti andur alal edasi ja tagasi liigub. Kiirem laotuskiirus loob vähemate üksikasjadega pildi, kuid kuva värskendatakse kiiremini. Aeglasem laotuskiirus loob suuremate üksikasjadega pildi, kuid kuva värskendatakse aeglasemini.

**MÄRKUS.** see funktsioon pole saadaval RealVü 3D ajalugu sonarivaates.

1 Vali RealVü sonarivaates **Valikud > Radari kiirus**.

2 Vali suvand.

### LiveVü Edasiliikumise ja Garmin FrontVü sonari seaded

Vali LiveVü edasiliikumise või Garmin FrontVü sonari vaates Valikud.

**Võim.:** määrab sonarikuval esitatava üksikasjade ja müra taseme.

Kui soovid näha ekraanil kõrgeima intensiivsusega signaalitagastusi, seadista võimendus madalamaks, et kõrvaldada madalama intensiivsusega tagastused ja müra. Kui soovid näha kogu tagastusteavet, suurenda võimendust. Sellega suureneb ka müra ning tegelike tagastuste tuvastamine võib muutuda keerulisemaks.

**Sügavuse ulatus:** seadistab sügavusskaala ulatuse.

Kui lubad seadmel ulatust automaatselt seadistada, hoitakse põhi sonari alumisel või kuva alumisel osal ning see aitab minimaalsete või keskmiste pinnasemuutustega põhja lihtsamalt jälgida.

Ulatuse käsitsi muutmine võimaldab jälgida kindlat ulatust ning see aitab jälgida suuremate pinnasemuutustega põhja, nt sügavikke või järsakuid. Põhi kuvatakse ekraanil seni, kuni see jääb määratud ulatusse.

**Edatusulatus:** seadistab edastusskaala ulatuse.

Lubab seadmel ulatust edastusskaalal sügavusega võrreldes automaatselt seadistada. Ulatuse käsitsi seadistamisel võimaldab vaadata teatud kaugusele. Põhi kuvatakse ekraanil seni, kuni see jääb määratud ulatusse. Väärtuse käsitsi vähendamine vähendab FrontVü hoiatus efektiivsust, vähendades reaktsiooniga madala sügavuse näitudele.

**Saatmisnurk:** seadistab anduri fookuse pak- või tüürpoordi. See funktsioon on saadaval vaid RealVü võimekusega Panoptix anduritel, nagu näiteks PS31 anduril.

**Saada:** peatab aktiivse anduri andmete saatmise.

**FrontVü hoiatus:** seadistab hoiatuse, mis esitatakse, kui paadi ette jääv sügavus on määratud väärtusest väiksem (*Garmin FrontVü sügavushoiatuse seadistamine, lehekülj 96*). See funktsioon on saadaval vaid Panoptix Garmin FrontVü anduritel.

**Sonari seadistus:** muudab anduri seadistust ja sonari tagastuste välimust.

**Muuda ülekatteid:** muudab ekraanil kuvatavaid andmeid (*Andmekihtide kohandamine, lehekülj 15*).

## LiveVü ja Garmin FrontVü anduri edastusnurga seadistamine

See funktsioon on saadaval vaid RealVü võimekusega Panoptix anduritel, nagu PS30, PS31 ja PS60.

Saad muuta anduri edastusnurka ja suunata selle huvipakkuvale alale. Näiteks võid soovida suunata anduri jälgima söödapalli või puuronti, millest parasjagu möödud.

- 1 Vali LiveVü või Garmin FrontVü sonarivaates **Valikud > Saatmisnurk**.
- 2 Tee valik.

## Garmin FrontVü sügavushoiatuse seadistamine

### ⚠ HOIATUS

Garmin FrontVü sonar ja Garmin FrontVü sügavushoiatused on vahendid tähelepanu püüdmiseks ja ei pruugi kõikides oludes madalikele sattumist vältida. Kui aluse kiirus ületab kaheksa sõlme, väheneb sinu võime sonari ja/või hoiatuse esitatud teabele kiiresti reageerida. Liikudes ümbrusele tähelepanu pööramine ja aluse ohutul moel käsitlemine jääb sinu vastutusele. Selle eiramine võib kaasa tuua varalise kahju, tõsise kehavigastuse või surmaga lõppeva õnnetuse.

### ⚠ ETTEVAATUST

Piipar seaded tuleb sisse lülitada, et hoiatuste helisignaale oleks kuuldavad (*Helid ja ekraaniseaded, lehekülg 196*). Kui hoiatuste helisignaale ei määrata, võib tagajärjeks olla kehavigastus või varaline kahju.

**MÄRKUS.** see hoiatus on saadaval vaid Panoptix Garmin FrontVü anduritega.

Saad määrata hoiatuse kõlame, kui sügavus on määratud tasemest väiksem Parima tulemuse saavutamiseks peaksid eesmise kokkupõrkehoiatuse määramiseks seadistama ka vööri nihke (*Paadinina nihe, lehekülg 98*).

- 1 Vali Garmin FrontVü sonarivaates **Valikud > FrontVü hoiatus**.
- 2 Vali **Sees**.
- 3 Sisesta sügavus, mille peale hoiatus käivitub ning vali **Valmis**.

Garmin FrontVü koval on toodud sügavus, mis hoiatuse käivitab. Kui asud ohutul sügavusel, on joon roheline. Kui liigud kiiremini, kui andur aega reageerimiseks annab, muutub joon kollaseks (10 sekundit). Kui süsteem tuvastab takistuse või sisestatud väärtusest väiksema sügavuse, muutub joon punaseks.

## LiveVü ja Garmin FrontVü välimuse seaded

Vali LiveVü või Garmin FrontVü Panoptix sonarivaates **Valikud > Sonari seadistus > Nähtav**.

**Värviskeem:** määrab värvipaleti.

**Värvivõimendus:** muudab ekraanil esitatavate värvide intensiivsust.

Võid valida kõrgema värvivõimenduse, et näha sihtmärke veesambas kõrgemal. Kõrgem värvivõimenduse säte võimaldab eristada madala tihedusega kajasi kõrgemal veesambas, aga see põhjustab kadusid põhjatagastuse eristamisel. Kui sihtmärgid on põhjale lähemal, kasuta madalamat värvivõimenduse väärtust, et eristada sihtmärke ja suurema intensiivsusega tagastusi, nagu liiv, kivid ja muda.

**Teed:** määrab, kui pikalt rada ekraanil esitatakse. Rajad märgivad sihtmärgi liikumist.

**Põhi täidetud:** värvib põhja pruuniks, et eristada seda veetagastusest.

## LiveVü ja Garmin FrontVü paigutuse sätted

Vali LiveVü või Garmin FrontVü Panoptix sonarivaates **Valikud > Sonari seadistus > Paigutus**.

**Koordinaadikiht:** kuvab koordinaatjoonestiku.

**Keri ajalugu:** kuvab sonari ajaloo ekraani servas.

**Kiire ikoon:** valib ikooni, mis märgib andurikiire suunda.

**Ekraani juhtseadmedOn:** kuvab ekraaninupud.

**Tihenduse ulatus:** edasivaates tihendab edasiulatuse paadist kaugemale ja laiendab paadi läheduses olevat ulatust. See võimaldab näha lähemal paiknevaid objekte selgemalt ja säilitab kaugemad objektid ekraanil.

## RealVü välimuse seaded

RealVü sonari vaates vali **Valikud > Sonari seadistus > Nähtav**.

**Punkti värvid:** määrab sonari tagastuspunktidele värvipaleti.

**Põhjavärvid:** määrab põhjale värviskeemi.

**Põhja stiil:** määrab põhjale stiili. Kui oled sügavas vees, saad valida suvandi Punktid ja madalamale väärtusele käsitsi ulatuse määrata.

**Värvivõti:** kuvab värvide esitatava sügavuse legendi.

**Ekraani juhtseadmedOn:** kuvab või peidab ekraaninupud.

## Panoptix anduri installimisseaded

Vali Panoptix sonari vaates **Valikud > Sonari seadistus > Installi**.

**Paigaldussügavus:** määrab veepiiri aluse sügavuse, kuhu Panoptix andur on paigaldatud. Kui sisestad anduri paiknemise tegeliku sügavuse, esitatakse vees olevat täpsemalt.

**Vööri nihe:** määrab vööri ja Panoptix anduri paigutuse ettevaate kauguse. Võimaldab näha ette vöörist, mitte anduri asukohast.

Rakendub Panoptix anduritele Garmin FrontVü, LiveVü ette ja RealVü 3D ette sonarivaates.

**Poomi laius:** määrab Panoptix anduri kiire allavaate laiuse. Kitsas kiir võimaldab näha sügavamale ja kaugemale. Laiem kiir võimaldab näha suuremat ala.

Rakendub Panoptix anduritele Garmin FrontVü, LiveVü alla ja LiveVü ette sonarivaates.

**stabiliseerimine > Automaatne stabiliseerimine:** võimaldab kasutada sisemisi kursiaidureid ning tuvastada Panoptix anduri paigaldusnurga automaatselt. Kui see säte on sisse lülitatud, siis ei saa anduri paigaldusnurka käsitsi määrata.

**stabiliseerimine > Õõtsumisnurk:** kasutatav vaid siis, kui Automaatne stabiliseerimine on välja lülitatud. Võimaldab sisestada anduri konkreetse paigaldusnurga. Paljud ette vaatavad andurid on paigaldatud 45-kraadise nurga all, alla vaatavad andurid nullkraadise nurga all.

**stabiliseerimine > Pööratud:** muudab Panoptix sonarivaate orientatsiooni, kui alla vaatav andur on paigaldatud kaablitega, mis on suunatud paadi pakpoordi.

Rakendub Panoptix anduritele LiveVü alla, RealVü 3D alla ja RealVü 3D ajaloo sonarivaates.

**Kalibreeri kompass:** kalibreerib Panoptix anduri sisemise kompassi ([Kompassi kalibreerimine, lehekülg 98](#)).

Rakendub Panoptix sisemise kompassiga anduritele, nagu PS21-TR andur.

**Orientatsioon:** määrab, kas muundur on alla- või ülespoole suunatud režiimis. Seade Auto määrab AHRS-anduri abil suuna.

See kehtib PS22 andurite puhul.

**Taasta sonari vaikeseaded:** taastab sonari tehasesätteid.

## Paadinina nihe

Panoptix ettesuunaga anduri kasutamisel võid sisestada paadinina nihke, et kompenseerida ettesuuna näitu anduri paigalduskohas. Nii saad vaadata ettesuunda paadininas, mitte anduri paigalduskohas.

See funktsioon kehtib Panoptix anduritele Garmin FrontVü, LiveVü ettesuuna ja RealVü 3D-ettesuuna sonarikuva del.

1 Mõõda horisontaalkaugus ① andurist paadininani.

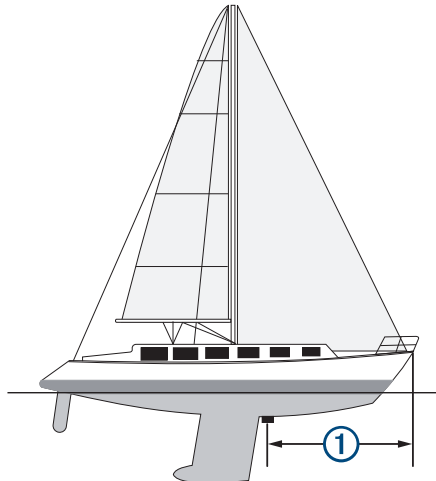

2 Vali vastaval sonarikuval **Valikud > Sonari seadistus > Installi > Vööri nihe.**

3 Sisesta mõõdetud vahemaa ja vali **Valmis.**

Vastaval sonarikuval nihkub ettesuund sisestatud vahemaa võrra.

## Kompassi kalibreerimine

Enne kompassi kalibreerimist tuleb magnethäirete vältimiseks veomootorist piisavalt kaugele paigaldada andur ning see vette suunata. Kalibreerimine peab olema kvaliteetne, et tagada sisemise kompassi töö.

**MÄRKUS.** kompass ei pruugi toimida, kui paigaldad anduri mootori külge.

**MÄRKUS.** parima tulemuse saavutamiseks tuleks kasutada suunaandurit, nt SteadyCast™ suunaandurit. Suunaandur kuvab suuna, mida andur paadi suhtes näitab.

**MÄRKUS.** kompassi kalibreerimine on saadaval vaid sisemise kompassiga anduritele, näiteks PS21-TR andur.

Paati võib keerata ka enne kalibreerimist, aga kalibreerimise ajal tuleb paati 1,5 korda täielikult ümber telje keerata.

1 Vali kasutatava sonari vaates **Valikud > Sonari seadistus > Installi**

2 Vajadusel vali AHRS-anduri sisselülitamiseks valik **Kasuta AHRS-i.**

3 Vali **Kalibreeri kompass.**

4 Järgi ekraanil kuvatavaid juhiseid.

## Sonari seaded LiveScope ja Perspektiiv

Vali LiveScope või Perspektiiv sonarivaates Valikud.

**Võim.:** määrab sonarikuval esitatava üksikasjade ja müra taseme.

Kui soovid näha ekraanil kõrgeima intensiivsusega signaalitagastusi, seadista võimendus madalamaks, et kõrvaldada madalama intensiivsusega tagastused ja müra. Kui soovid näha kogu tagastusteavet, suurenda võimendust. Võimenduse suurendamisega suureneb ka müra ning tegelike tagastuste tuvastamine võib muutuda keerulisemaks.

**Sügavuse ulatus:** seadistab sügavusskaala ulatuse.

Kui lubad seadmel ulatust automaatselt seadistada, hoitakse põhi sonari alumisel või kuva alumisel osal ning see aitab minimaalsete või keskmiste pinnasemuutustega põhja lihtsamalt jälgida.

Ulatuse käsitsi muutmine võimaldab jälgida kindlat ulatust ning see aitab jälgida suuremate pinnasemuutustega põhja, nt sügavikke või järsakuid. Põhi kuvatakse ekraanil seni, kuni see jääb määratud ulatusse.

Saadaval LiveScope sonarivaates.

**Edatusulatus:** seadistab edastusskaala ulatuse.

Lubab seadmel ulatust edastusskaalal sügavusega võrreldes automaatselt seadistada. Ulatuse käsitsi seadistamisel võimaldab vaadata teatud kaugusele. Põhi kuvatakse ekraanil seni, kuni see jääb määratud ulatusse.

Saadaval LiveScope sonarivaates.

**Vahemik:** seadistab ulatust.

Kui lubad seadmel ulatust automaatselt seadistada, hoitakse põhi sonari alumisel või alumise kolmandiku kuval ning see aitab minimaalsete või keskmiste pinnasemuutustega põhja lihtsamalt jälgida.

Ulatuse käsitsi muutmine võimaldab jälgida kindlat ulatust ning see aitab jälgida suuremate pinnasemuutustega põhja, nt sügavikke või järsakuid. Põhi kuvatakse ekraanil seni, kuni see jääb määratud ulatusse.

Saadaval Perspektiiv sonarivaates.

**Saada:** peatab aktiivse anduri andmete saatmise.

**Sonari seadistus:** muudab anduri seadistust ja sonari tagastuste väärtust (*LiveScope ja Perspektiiv sonari seadistus, lehekülj 99*).

**Muuda ülekatteid:** muudab ekraanil kuvatavaid andmeid (*Andmekihtide kohandamine, lehekülj 15*).

### LiveScope ja Perspektiiv sonari seadistus

Vali LiveScope või Perspektiiv sonarivaates **Valikud > Sonari seadistus**.

**Nähtav:** seadistab sonarikuva väärtust (*LiveScope'i ja Perspektiiv väärtused, lehekülj 100*).

**Paigutus:** seadistab sonarikuva väärtust (*Valikute LiveScope ja Perspektiiv paigutuse sätted, lehekülj 100*).

**Müravähendus:** vähendab müra ja häireid ning eemaldab tagastused, mida vees tegelikult pole.

**Varju hülgamine:** eemaldab varikujutised, mis on duplikaadid või peegelkujutised tagastustelt, mida vees tegelikult pole. Säte Varju hülgamine suunab rohkem edastusvõimsust vees ettepoole, et näha väiksema põhjamüraga kaugemale. Sätete Varju hülgamine ja Müravähendus koos muutmine vähendab varikujutiste teket kõige tõhusamalt. See on saadaval ainult orientatsioonis LiveScope Edasta.

**TVG:** reguleerib ajas muutuvat võimendust, mis võib vähendada müra.

Seda funktsiooni on hea kasutada siis, kui soovid seadistada ja summutada pinnamüra. See võimaldab ka kuvada sihtmärke veepinna lähedal, mis muidu jäävad märkamatuks või pinnamüra tõttu varjatuks.

**Ülekatte andmed:** määrab sonari ekraanil kuvatavad andmed.

**Installi:** seadistab anduri (*LiveScope'i ja Perspektiiv anduri paigaldamise seaded, lehekülj 100*).

## LiveScope'i ja Perspektiiv välimusesätted

Vali LiveScope'i või Perspektiiv sonarivaates **Valikud > Sonari seadistus > Nähtav**.

**Värviskeem:** määrab värvipaleti.

**Värvivõimendus:** muudab ekraanil esitatavate värvide kontrasti.

Võid valida suurema värvivõimenduse väärtuse, et näha suurte värvierinevustega sihtmärkide väikseid muutusi. Võid valida väiksema värvivõimenduse, et näha samas olukorras rohkem sarnaseid värve.

**Teed:** määrab, kui pikalt rada ekraanil esitatakse. Rajad märgivad sihtmärgi liikumist.

**Põhi täidetud:** värvib põhja pruuniks, et eristada seda veetagastusest. Pole saadaval Perspektiiv.

## Valikute LiveScope ja Perspektiiv paigutuse sätted

Vali LiveScope'i või Perspektiiv sonarivaates **Valikud > Sonari seadistus > Paigutus**.

**Koordinaadikiht:** kuvab koordinaatjoonestiku. Suvand Koordinaadistik kuvab ruuduvõrgustiku. Suvand Radiaal kuvab ringivõrgustiku koos radiaalsete nurgajoontega.

**Keri ajalugu:** kuvab sonari ajaloo ekraani servas. Pole saadaval Perspektiiv.

**Kiire ikoon:** valib ikooni, mis märgib andurikiire suunda.

**Kiire ülekate:** kuvab piirjooned, mis näitavad andurite orientatsiooni üksteise suhtes, kui ühendatud on vähemalt kaks Panoptix andurit.

**Ekraani juhtseadmedOn:** kuvab ekraaninupud.

**Tagasik. nähtav.:** seadistab anduri taga kuvatavat ulatust.

**Tihenduse ulatus:** edasivaates tihendab edasiulatuse paadist kaugemale ja laiendab paadi läheduses olevat ulatust. See võimaldab nähe lähemal paiknevaid objekte selgemalt ja säilitab kaugemad objektid ekraanil.

## LiveScope'i ja Perspektiiv anduri paigaldamise seaded

Vali LiveScope'i või Perspektiiv sonarivaates **Valikud > Sonari seadistus > Installi**.

**Paigaldussügavus:** määrab veepiiri aluse sügavuse, kuhu Panoptix andur on paigaldatud. Kui sisestad anduri paiknemise tegeliku sügavuse, esitatakse vees olevat täpsemalt.

**stabiliseerimine > Automaatne stabiliseerimine:** võimaldab kasutada sisemisi kursiandureid ning tuvastada Panoptix anduri paigaldusnurga automaatselt. Kui see säte on sisse lülitatud, siis ei saa anduri paigaldusnurka käsitsi määrata.

**stabiliseerimine > Õõtsumisnurk:** kasutatav vaid siis, kui Automaatne stabiliseerimine on välja lülitatud. Võimaldab sisestada anduri konkreetse paigaldusnurga. Paljud ette vaatavad andurid on paigaldatud 45-kraadise nurga all, alla vaatavad andurid nullkraadise nurga all.

**stabiliseerimine > Pööratud:** muudab Panoptix sonarivaate orientatsiooni, kui alla vaatav andur on paigaldatud kaablitega, mis on suunatud paadi pakpoordi.

Rakendub Panoptix anduritele LiveVü alla, RealVü 3D alla ja RealVü 3D ajaloo sonarivaates.

**Kalibreeri kompass:** kalibreerib Panoptix anduri sisemise kompassi (*Kompassi kalibreerimine, lehekülj 98*).

See kehtib LiveScope andurite puhul, millel on sisemine kompass.

**Orientatsioon:** määrab, kas muundur on alla- või ülespoole suunatud režiimis. Seade Auto määrab AHRS-anduri abil suuna.

**Fookus:** kohandab sonarivaadet, et kompenseerida helikiirust vees Seade Auto arvutab veetemperatuuri abil helikiiruse.

**Kursi allikas:** võimaldab süsteemil viidata suunaallikale kas anduri või ühilduva Garmin veomootori kaudu. See võib aidata vältida veomootori häireid, kui andur on silindrile paigaldatud. See säte kuvatakse ainult siis, kui tuvastatakse ühilduv Garmin veomootor.

**Heading Offset:** vajadusel kohandab viidatud suuna tegelikule suunale vastavaks. See säte kuvatakse ainult siis, kui suunaallikaks on seatud ühilduv Garmin veomootor.

**Taasta sonari vaikeseaded:** taastab sonari tehasesätted.

# Radar

## ⚠ HOIATUS

Mereradar edastab mikrolaineid, mis võivad olla inimestele ja loomadele ohtlikud. Enne radari edastuse alustamist veenduge, et radari ümbruses ei oleks kedagi. Radar edastab kiire radari keskkohast ulatuvast horisontaaljoonest ligikaudu 12° kõrgemalt ja madalamalt.

Võimalike kehavigastuse vältimiseks ära vaata radari signaaliedastuse ajal antenni lähedalt. Silmad on elektromagnetilise energia suhtes kõige tundlikumad kehaosad.

Kui ühendad ühilduva kaardiplotteri valikulise Garmin mereradariga, nagu GMR™ GMR Fantom™ 6 radar või GMR 24 xHD, saad ümbruse kohta rohkem teavet vaadata.

Radari edastab 360° mustriiga pööreldes kitsa mikrolaineikiire. Kui edastatud kiir jõuab sihtmärgini, peegeldub osa kiirest radarisse tagasi.

## Radari tõlgendamine

Radarikuva lugemine ja tõlgendamine vajab harjutamist. Mida rohkem radarit kasutate, seda rohkem ja paremini saate vajalikes olukordades sellele tugineda.

Radar on kasulik paljudes olukordades, näiteks piiratud nähtavuse korral kokkupõrgete vältimiseks, pimedas või uduse ilma korral manööverdamiseks, ilma jälgimiseks, eesolevate takistuste avastamiseks ning lindude ja kalade asukoha tuvastamiseks.

Radari ülekihi funktsioon aitab sul radarikuva paremini tõlgendada, kuvades radari vastuvõetavad signaalid kaardi peal eraldi kihina. See aitab sul eristada radari vastuvõetavaid signaale, mis peegelduvad tagasi näiteks maismaalt, sillalt või vihmapiilvelt. AIS-veesõidukite kuvamine radari ülekihil aitab sul samuti radarikuval funktsioone tuvastada.

Alumisel ekraanipildil on radari ülekiht sisse lülitatud. Sellel ekraanil kuvatakse ka videovoog. Radarikuval saab hõlpsalt tuvastada näiteks järgmise.

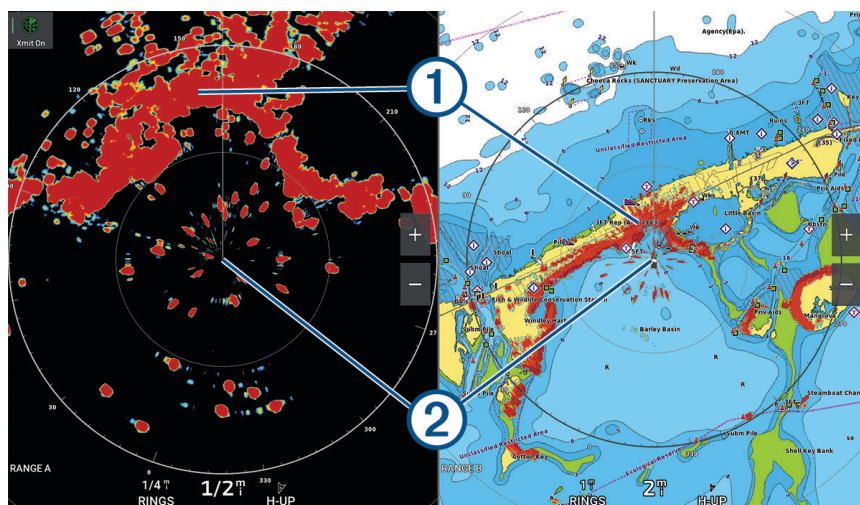

①	Maismaa
②	Alus

## Radari ülekiht

Kui ühendate kaardiplotteri valikulise Garmin mereradariga, saate kasutada radari ülekihi teavet navigatsioonikaardil või kalastuskaardil.

Andmed kuvatakse radari ülekihil viimati kasutatud radarirežiimi põhjal ja kõik radari ülekihile rakendatud sätted rakendatakse ka viimati kasutatud radarirežiimile.

## Radari ülekihi ja kaardi andmete kooskõlastamine

Radari ülekihi kasutamisel kooskõlastab kaardiplotter radari andmed kaardiandmetega paadi suuna põhjal, mis põhineb vaikumisi NMEA 0183 või NMEA 2000 võrguga ühendatud magnetilise suunaanduri andmetel. Kui suunaandur ei ole saadaval, põhineb paadi suund GPS-põhistel jälgimisandmetel.

GPS-põhised jälgimisandmed näitavad paadi liikumissuunda, mitte seda, kuhu on paat suunatud. Kui paat triivib hoovuse või tuule mõjul tahapoole või küljele, ei pruugi radari ülekiht kaardi andmetega täpselt ühtida. Seda tuleks vältida, kasutades elektroonilise kompassi abil saadud paadi suuna andmeid.

Kui paadi suund põhineb magnetiliselt suunaandurilt või autopiloodilt saadud andmetel, võivad suuna andmed olla vale seadistuse, mehaanilise tõrke, magnetiliste häirete või muude tegurite tõttu rikutud. Kui suuna andmed on rikutud, ei pruugi radari ülekiht kaardi andmetega täpselt ühtida.

## Radarisignaali edastamine

**MÄRKUS.** ohutusfunktsioonina lülitub radar soojenemise korral ooterežiimile. See võimaldab sul enne radariedastuse alustamist kontrollida, et radari ümbrus oleks takistustest vaba.

- 1 Kui kaardiplotter on välja lülitatud, ühenda radar selle paigaldusjuhistes kirjeldatud viisil.
- 2 Lülitu kaardiplotter sisse.  
Vajaduse korral radar soojeneb ja pöördloendus annab märku, kui radar on kasutusvalmis.
- 3 Vali **Radar**.
- 4 Vali radarirežiim.  
Radari käivitumise ajal kuvatakse pöördloenduse teade.
- 5 Vali **Valikud > Radari edastus**.

## Radarisignaali edastamise peatamine

Tee radarikuval valikud **Valikud > Radar ooterežiimi**.

**VIHJE:** radariedastuse kiiresti peatamiseks vajuta suvalisel kuval nuppu  > **Radar ooterežiimi**.

## Ajastatud edastusrežiimi seadistamine

Energia säästmiseks saad seadistada ajavahemikud, mille vältel radar edastab ja ei edasta (ooterežiim) signaale.

**MÄRKUS.** seda funktsiooni ei saa kahe radari režiimis kasutada.

- 1 Tee radarikuval valikud **Valikud > Radarisuvandid > Ajastatud edastus**.
- 2 Valiku lubamiseks vali **Ajastatud edastus**.
- 3 Vali **Ooteaeg**, sisesta radari signaaliedastuste ajavahemik ja vali **Valmis**.
- 4 Vali **Edastuse aeg**, sisesta radari iga signaaliedastuse kestus ja vali **Valmis**.

## Radari signaaliedastuste keelutsooni lubamine ja kohandamine

Saad määrata alad, kus radarskanner signaale ei edasta.

**MÄRKUS.** Radarimudelid GMRGMR Fantom ja xHD2 toetavad kahte signaaliedastuse keelutsooni. Enamik muid GMR-i radarimudeleid toetavad ühte signaaliedastuse keelutsooni. GMR 18 HD+ radarimudelid ei toeta signaaliedastuse keelutsoone.

- 1 Tee radarikuval valikud **Valikud > Radari seadistus > Installi > Edastusvaba tsoon**.  
Keelutsoon on radarikuval tähistatud varjutatud alaga.
- 2 Vali **Nurk 1** ja vali esimese nurga jaoks uus asukoht.
- 3 Vali **Nurk 2** ja vali teise nurga jaoks uus asukoht.
- 4 Vali **Valmis**.
- 5 Vajadusel korda toiminguid teise tsooni jaoks.

## Radari tööulatuse reguleerimine

Radarisignaali ulatus viitab radari saadeta ja vastuvõetava impulss-signaali pikkusele. Ulatuse suurenedes edastab radar pikemaid impulsse, et signaal jõuaks kaugemate sihtmärkideni. Lähemad sihtmärgid, eelkõige vihm ja lained, peegeldavad samuti pikemaid impulsse, mis võib tekitada radarikuval müra. Peale selle võib kaugemate sihtmärkide teabe vaatamine vähendada radarikuval lähemate sihtmärkide teabe vaatamiseks saadaolevat ruumi.

- Vali **+** to ulatuse vähendamiseks.
- Vali **-** to ulatuse suurendamiseks.

## Nõuanded radari tööulatuse valimiseks

- Tee kindlaks, millist teavet on sul vaja radarikuval näha.  
Näiteks, kas vajad teavet lähipiirkonna ilmastikuolude või sihtmärkide ja liikluse kohta või oled rohkem huvitatud kaugemate piirkondade ilmastikuoludest.
- Hinda keskkonnatingimusi kohas, kus on kavas radarit kasutada.  
Eelkõige võta arvesse halba ilma. Pika ulatusega radarisignaalid võivad suurendada radariekraanil müra ja raskendada lähemal asuvate sihtmärkide teabe vaatamist. Vihma korral võivad lühikese ulatusega radarisignaalid hõlbustada lähedalasuvate objekti teabe vaatamist, kui vihmamüra seade on optimaalselt seadistatud.
- Vali lühim tõhus ulatus, arvestades oma radari kasutamise põhjust ja valitsevaid keskkonnatingimusi.

## MotionScope'i Doppleri radaritehnoloogia

Radar GMR GMR Fantom kasutab Doppleri efekti, et tuvastada ja tõsta esile liikuvaid sihtmärke ning aidata vältida võimalikke kokkupõrkeid, avastada linnuparvesid ja jälgida ilmastikumuutusi. Doppleri efekt on sihtmärgi suhtelisest liikumisest tingitud radari kajaloodi sageduse nihe. See võimaldab tuvastada kohe kõik radari poole või sellest eemale liikuvad sihtmärgid.

Funktsioon MotionScope tõstab radarikuval liikuvad sihtmärgid esile, et saaksid teistest paatidest või halvast ilmast ringiga mööda sõita või hoopis kalastuskohtadesse suunduda, kus linnud veepinnal toituvad.

Liikuvad sihtmärgid on tähistatud värvikoodidega, et saaksid kohe aru, millised sihtmärgid liiguvad sinu poole ja millised eemale. Enamikul värviskeemidel näitab roheline, et sihtmärk liigub sinust eemale, ja punane näitab, et sihtmärk liigub sinu poole.

Mõnel mudelil saad kohandada ka sätet M-Scope'i tundlikkus, et muuta sihtmärkide esiletõstmise nende kiiruse järgi. Kõrgem sätte väärtus tõstab esile aeglasemad sihtmärgid ja madalam sätte väärtus ainult kiiremad sihtmärgid.

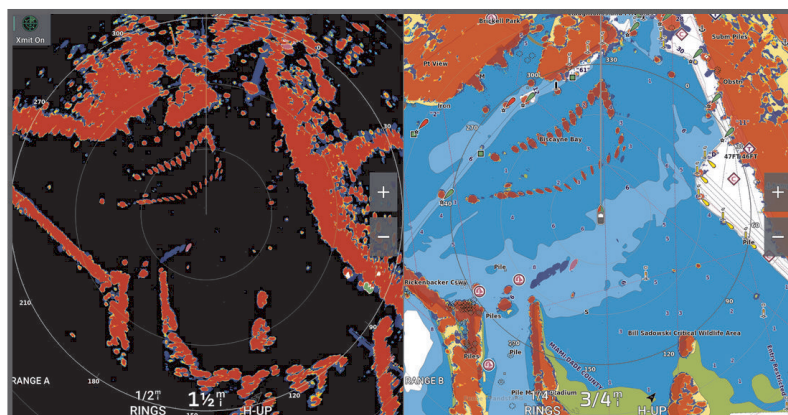

## Kaitsetsoonide lubamine

Saad lubada üks või kaks kaitsetsooni, mis annavad teada, kui miski siseneb paadi ümbruses kindlale alale.

### ⚠ HOIATUS

See funktsioon on ette nähtud parandama olukorrateadlikkust ja ei pruugi igas olukorras kokkupõrkeid ära hoida. Sina vastutad oma veesõiduki ohutu ja mõistliku kasutamise eest ning pead olema teadlik vees või selle ümbruses olevatest takistustest või ohtudest. Selle eiramine võib põhjustada varakahju või raske kehavigastuse või surmaga lõppeva õnnetuse.

- 1 Tee radarikuval valikud **Valikud > Radarisuvandid > Kaitsetsoonid**.
- 2 Vali **Kaitsetsoon 1** või **Kaitsetsoon 2**.

## Ringikujulise kaitsetsooni määratlemine

Enne kaitsetsooni piiride määratlemist tuleb kaitsetsoon lubada (*Kaitsetsoonide lubamine, lehekülg 104*).

Saad määratleda kogu paadi ümber ringikujulise kaitsetsooni.

- 1 Tee radarikuval valikud **Valikud > Radarisuvandid > Kaitsetsoonid**.
- 2 Vali **Kaitsetsoon 1** või **Kaitsetsoon 2** jasiis ●●●.
- 3 Vali **Ring**.
- 4 Vali kaitsetsooni välimise ringi asukoht.
- 5 Vali kaitsetsooni sisemise ringi asukoht, et määrata kaitsetsooni laius.
- 6 Vali **Valmis**.

## Osalise kaitsetsooni määratlemine

Saad määratleda kaitsetsooni piirid, mis ei ümbritse kogu paati.

- 1 Tee radarikuval valikud **Valikud > Radarisuvandid > Kaitsetsoonid**.
- 2 Vali **Kaitsetsoon 1** või **Kaitsetsoon 2** ja siis ●●●.
- 3 Lohista kursor välimise kaitsetsooni nurka ①.

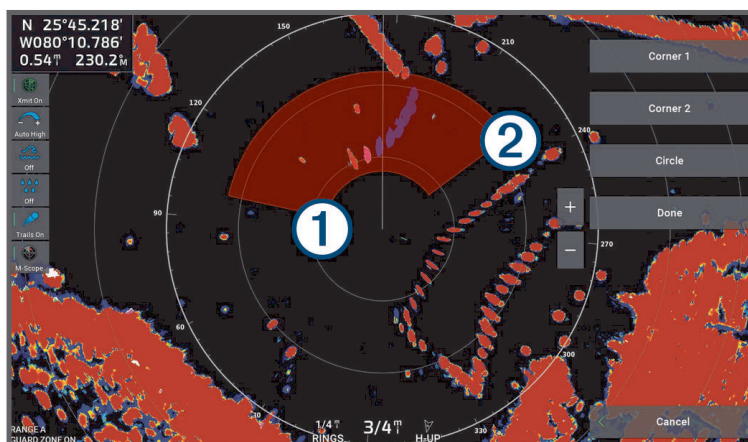

- 4 Vali **Nurk 2**.
- 5 Lohista kursor sisemise kaitsetsooni nurka ②, et määrata kaitsetsooni laius.
- 6 Vali **Valmis**.

## MARPA





### ⚠ HOIATUS

See funktsioon on ette nähtud parandama olukorrateadlikkust ja ei pruugi igas olukorras kokkupõrkeid ära hoida. Sinu vastutad oma veesõiduki ohutu ja heaperemeheliku kasutamise eest ning pead olema teadlik vees või selle ümbruses olevatest takistustest või ohtudest. Selle eiramine võib põhjustada varakahju või raske kehavigastuse või surmaga lõppeva õnnetuse.

Mini-automaatne radarmärkur (MARPA) võimaldab tuvastada ja jälgida sihtmärke ning seda kasutatakse peamiselt kokkupõrgete ärahoidmiseks. MARPA kasutamiseks pead määrama sihtmärgile MARPA sildi. Radarisüsteem jälgib sildiga objekti automaatselt ja kuvab objekti kohta teavet, nagu kaugus, kurss, kiirus, GPS-suund, lähim lähenemiskurss ja aeg lähima lähenemiskursini. MARPA näitab iga sildiga objekti olekut (hankimine, kaotatud, jälgimine või ohtlik) ja kaardiplotter võib edastada kokkupõrkehoiatuse, kui objekt siseneb sinu veesõiduki kaitsetsooni.

Enne MARPA kasutamist peab sul olema suunaandur ühendatud ja aktiivne GPS-signaal. Suunaandur peab esitama NMEA 2000 parameetrirühma numbri (PGN) 127250 või NMEA 0183 HDM-i või HDG väljundlause.

### MARPA sihtimise sümbolid

	Sihtmärgi hankimine. Kui radar proovib sihtmärgile lukustada, kiirgab sihtmärk kontsentrilisi ja katkendlikke rohelisi rõngaid.
	Sihtmärk on hangitud. Ühtlaselt roheline ring näitab selle sihtmärgi asukohta, millele radar on lukustunud. Ringiga ühendatud roheline katkendjoon näitab prognoositud kurssi mööda maad või sihtmärgi GPS-suunda.
	Ohtlik sihtmärk on läheduses. Sihtmärgist kiirgab punane ring ning kõlab hoiatussignaal ja kuvatakse teade. Kui hoiatus on kinnitatud, näitab punase katkendjoonega ühtlaselt punane täpp asukohta ja prognoositud kurssi mööda maad või sihtmärgi GPS-suunda. Kui turvatsooni kokkupõrkehoiatuse on välja lülitatud, sihtmärk vilgub, aga helilist hoiatust ei anta ning hoiatusriba ei kuvata.
	Sihtmärk on kaotatud. Ühtlaselt roheline ring, mille sees on X, näitab, et radaril ei õnnestunud sihtmärgile lukustuda.
	Ohtliku sihtmärgi lähim lähenemispunkt ja aeg ohtliku sihtmärgi lähima lähenemispunktini.

### MARPA-sihtmärkide automaatne hankimine

Saad hankida MARPA-sihtmärke automaatselt MotionScope'i, kaitsetsoonide või piiride põhjal.

- 1 Tee radarikuval valikud **Valikud > Kihid > Muud alused > MARPA > Autom. hankimine**.
- 2 Vali **•••** ja kohanda täiendavaid sätteid (valikuline).

### MARPA-sihtmärkide automaatne eemaldamine

MARPA sätte Autom. hankimine lubamine võimaldab sihtmärgiloendist kaotatud sihtmärgid automaatselt eemaldada. Kui see on lubatud, eemaldatakse kaotatud sihtmärgid, kui sihtmärgiloend on täis ja hangitakse uued sihtmärgid.

- 1 Tee radarikuval valikud **Valikud > Kihid > Muud alused > MARPA**.
- 2 Vali **Autom. hankimine > Sees**.

### MARPA sildi määramine objektile

Enne MARPA kasutamist peab sul olema suunaandur ühendatud ja aktiivne GPS-signaal. Suunaandur peab esitama NMEA 2000 parameetrirühma numbri (PGN) 127250 või NMEA 0183 HDM-i või HDG väljundlause.

- 1 Vali radarikuval objekt või asukoht.
- 2 Vali **Hangi sihtmärk > MARPA siht**.

## MARPA sildi eemaldamine sihtobjektilt

- 1 Vali radarikuval MARPA sihtmärk.
- 2 Vali **MARPA siht** > **Eemalda**.

## MARPA sildiga objekti teabe vaatamine

Saad vaadata MARPA sildiga objekti kaugust, kurssi, kiirust ja muud teavet.

- 1 Vali radarikuval sihitud objekt.
- 2 Vali **MARPA siht**.

## AIS-ohutude loendi kuvamine

- 1 Vali kaardil või 3D kaardivaates **•••** > **Kihid** > **Muud alused** > **AIS** > **AIS loend**.  
**VIHJE:** AIS loendit saad hõlpsalt vaadata sõnumite ja hoiatuste menüüs (*Sõnumid ja hoiatused*, lehekülg 160).
- 2 Vajadusel vali **Ekraanivalikud**, et sortida või filtreerida loendis olevad üksused.

## AIS-veesõidukite kuvamine radarikuval

AIS vajab välist AIS-seadet ja teiste veesõidukite aktiivseid transpondrisignaale.

Saad seadistada, kuidas radarikuval teisi veesõidukeid kuvatakse. Kui mõni säte (v.a AIS-i kuvamiskaugus) seadistatakse ühe radarirežiimi jaoks, rakendatakse säte ka kõigile teistele radarirežiimidele. Ühe radarirežiimi jaoks seadistatud üksikasjad ja kavandatud suund rakendatakse kõigile teistele radarirežiimidele ja radari ülekihile.

- 1 Tee radarikuval või radari ülekihil valikud **Valikud** > **Kihid** > **Muud alused** > **AIS**.
- 2 Tee valik:
  - Et märkida kaugus sinu asukohast, kus AIS-veesõidukid ilmuvad, vali **Ekraani vahemik** ja vali kaugus.
  - Aktiivse AIS aluse üksikasjade kuvamiseks vali **Üksikasjad** > **Näita**.
  - Aktiivse AIS-veesõiduki kavandatud suunaaja määramiseks vali **Kavandatud kurss** ja sisesta aeg.
  - AIS-veesõidukite radade kuvamiseks vali **AIS-i rajad** ja kuvatav raja pikkus.

## MARPA ohtliku sihtmärgi alarmiseaded

Vali radarikuval **Valikud** > **Kihid** > **Muud alused** > **Ohtlikud sihtmärgid**.

**Kokkupõrke hoiatus:** lülitab kokkupõrkehoiatuse välja ja sisse.

**Kadunud sihtmärgi alarm** > **Vahemik:** seadistab maksimaalse vahemaa, mille juures MARPA sihtmärk aktiveerib kadunud sihtmärgi alarmi.

**Kadunud sihtmärgi alarm** > **Kiirus:** seadistab minimaalse jälgitava kiiruse, mille juures MARPA sihtmärk aktiveerib kadunud sihtmärgi alarmi.

**Kadunud sihtmärgi alarm:** lülitab kadunud sihtmärgi alarmi välja ja sisse.

**MARPA alarm:** lülitab kõik MARPA alarmid välja ja sisse.

**Vahemik:** seadistab vahemaa, mille juures MARPA sihtmärk aktiveerib kokkupõrkehoiatuse.

**Aeg:** reguleerib kokkupõrkeni jäänud arvutuslikku aega, kui MARPA sihtmärk aktiveerib kokkupõrkehoiatuse.

## VRM ja EBL

Muudetav kaugusring (VRM) ja elektrooniline kursijoon (EBL) mõõdavad sinu paadi ja sihtobjekti vahelist kaugust ja kurssi. VRM kuvatakse radarikuval ringina, mille keskpunktis on sinu paadi praegune asukoht, ja EBL kuvatakse joonena, mis algab sinu paadi praegusest asukohast ja ristub VRM-iga. Ristumispunkt on VRM-i ja EBL-i sihtmärk.

Võid kaardiplotteri radarikuval seadistada kuni kaks sõltumatut VRM/EBL-i näidikut.

## VRM-i ja EBL-i kuvamine ning kohandamine

Saad muuta VRM-i ja läbimõõtu ja EBL-i nurka, mis nihutab VRM-i ja EBL-i ristumispunkti. Ühe režiimi jaoks seadistatud VRM ja EBL rakendatakse ka kõigile teistele radarirežiimidele.

- 1 Tee radarikuval valikud **Valikud > Radarisuvandid > VRM/EBL**.
- 2 Vali **VRM/EBL 1** või **VRM/EBL 2**, et lubada radarikuval VRM-i/EBL-i jooned.
- 3 VRM-i/EBL-i sihtmärgi asendi muutmiseks vali **••• > Reguleeri** ning vali VRM-i ja EBL-i ristumispunktile uus asukoht.
- 4 Vali **Valmis**.

## Kiiresti kauguse ja kursi mõõtmine sihtobjektini

- 1 Vali radarikuval sihtasukoht.
- 2 Vali **VRM/EBL**.  
Ilmub VRM/EBL-i valikutega loend.
- 3 Vali **Eemalda VRM/EBL 1** või **Eemalda VRM/EBL 2**.  
VRM/EBL-i ristumiskoht on määratud sihtasukohas. Kaugus ja kurss sihtkohani kuvatakse ekraani vasakus ülanurgas.

## EBL-i kursiviite vahetamine

Saad vahetada EBL-i kursiviite nii, et see kasutaks paadi liikumiskurssi või põhja.

- 1 Tee radarikuval valikud **Valikud > Radarisuvandid > VRM/EBL**.
- 2 Vajadusel vali **VRM/EBL 1** või **VRM/EBL 2**, et lubada radarikuval VRM-i/EBL-i jooned.
- 3 EBL-i viite vahetamiseks vali **••• > EBL-i viide**.  
Valik Põhi kasutab viitena tegelikku põhjasuunda ja valik Suteline kasutab viitena veesõiduki kurssi.  
**MÄRKUS.** igale VRM-ile/EBL-ile saab määrata erinevad EBL-i viide seaded.

## VRM-i ja EBL-i lähtekoha vahetamine

Saad muuta VRM-i ja EBL-i joonte lähtepunkti nii, et neid ei keskmistata sinu veesõidukile.

- 1 Tee radarikuval valikud **Valikud > Radarisuvandid > VRM/EBL**.
- 2 Vajadusel vali **VRM/EBL 1** või **VRM/EBL 2**, et lubada radarikuval VRM-i/EBL-i jooned.
- 3 Vali **••• > Määra ujuvasendi algus**.
- 4 Vali radari ekraanil asukoht, kuhu soovid VRM-i ja EBL-i keskmistada ning vali seejärel **Valmis**  
VRM-i ja EBL-i tagasi veesõidukile keskmistamiseks vali Lähtesta kese.

## VRM-i ja EBL-i kiirtoimingute kasutamine radari ekraanil

VRM-i ja EBL-i otseteid saad määrata ja seadistada otse radari ekraanil.

- 1 Vali radari ekraanil objekt või asukoht ning seejärel vali otsetee menüüs **VRM/EBL**.
- 2 Tee valik VRM-i ja EBL-i kiireks määramiseks või seadistamiseks:
  - **Eemalda VRM/EBL 1** või **Eemalda VRM/EBL 2**: määrab VRM-i ja EBL-i ristumispunkti valitud asukohas.
  - **Keela VRM/EBL 1** või **Keela VRM/EBL 2**: blokeerib VLM-i ja EBL-i ning kustutab need radari ekraanilt.
  - **Ujuv VRM/EBL 1** või **Ujuv VRM/EBL 2**: määrab VRM-i ja EBL-i, mitte veesõiduki lähtepunkti, valitud asukohas.
  - **Lähtesta VRM/EBL 1 algus** või **Lähtesta VRM/EBL 2 algus**: lähtestab VRM-i ja EBL-i lähtepunkti ja tsentreerib veesõidukile.

## Kajaloodi rajad

Kajaloodi radade funktsioon võimaldab sul jälgida radarikuval veesõiduki liikumist. Kui veesõiduk liigub, näed veesõiduki kiiluvees kuvatavat õrna rada ①. Raja kuvamisega saab muuta.

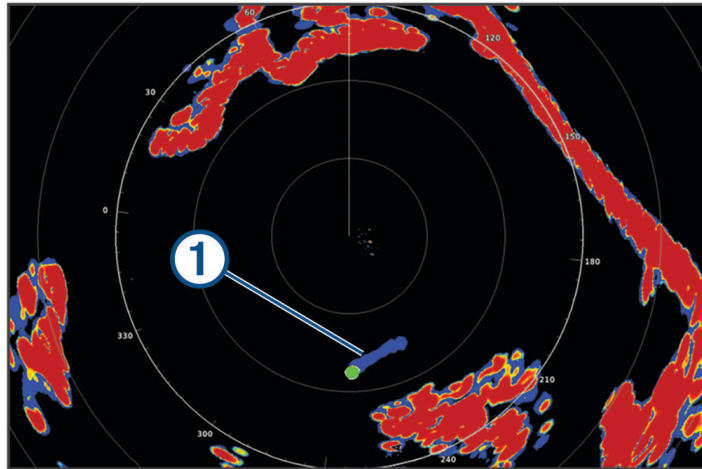

**MÄRKUS.** olenevalt kasutatavast radarist võidakse ühes radarirežiimis kasutamiseks seadistatud sätted rakendada ka teistele radarirežiimidele või radari ülekihile, kuid ei pruugita.

**MÄRKUS.** see funktsioon ei ole xHD avatud radariga või HD/HD+ radoomiga mudelite puhul saadaval.

## Kajaloodi radade sisselülitamine

Tee radarikuval valikud **Valikud** > **Radarisuvandid** > **Kajaloodi rajad** > **Ekraan**.

## Kajaloodi radade pikkuse muutmine

- 1 Tee radarikuval või radari ülekihil valikud **Valikud** > **Radarisuvandid** > **Kajaloodi rajad** > **Aeg**.
- 2 Vali raja pikkus.

## Kajaloodi radade eemaldamine

Kajaloodi rajad saab radarikuvalt eemaldada, et kuval müra vähendada.

Tee radarikuval valikud **Valikud** > **Radarisuvandid** > **Kajaloodi rajad** > **Kustuta rajad**.

## Radari seaded

**MÄRKUS.** kõik valikud ja seaded ei ole kõigi radari- ja kaardiplotteri mudelite puhul saadaval.

**MÄRKUS.** radarikuva saab iga radarirežiimi jaoks eraldi optimeerida.

## Radari võimendus

### Radarikuval võimenduse automaatne reguleerimine

Iga radarirežiimi automaatse võimenduse säte on optimeeritud just selle režiimi jaoks ja võib erineda mõne muu režiimi jaoks kasutatavast automaatse võimenduse sätest.

**MÄRKUS.** olenevalt kasutatavast radarist võidakse ühes radarirežiimis kasutamiseks seadistatud võimenduse säte rakendada ka teistele radarirežiimidele või radari ülekihile, kuid ei pruugita.

**MÄRKUS.** kõik radarimudelid ei toeta kõiki valikuid.

- 1 Tee radarikuval või radari ülekihil valikud **Valikud** > **Võim..**
- 2 Tee valik:

- Muutuvate tingimuste korral võimenduse automaatselt reguleerimiseks vali **Aut. madal** või **Aut. kõrge**.
- Võimenduse automaatselt reguleerimiseks, et kuvada veepinna kohal linnud, vali **Aut. lind**.

**MÄRKUS.** see valik ei ole xHD avatud radariga või HD/HD+ radoomiga mudelite puhul saadaval.

## Radarikuval võimenduse käsitsi reguleerimine

Radari optimaalse jõudluse tagamiseks saad võimendust käsitsi reguleerida.

**MÄRKUS.** olenevalt kasutatavast radarist võidakse ühes radarirežiimis kasutamiseks seadistatud võimenduse säte rakendada ka teistele radarirežiimidele või radari ülekihile, kuid ei pruugita.

- 1 Tee radarikuval või radari ülekihil valikud **Valikud > Võim..**
- 2 Vali **Üles**, et suurendada võimendust, kuni radarikuvale ilmuvad valgustäpid.  
Radarikuval olevaid andmeid värskendatakse iga paari sekundi järel. Seetõttu ei pruugi võimenduse käsitsi reguleerimise mõju kohe avalduda. Reguleeri võimendust aeglaselt.
- 3 Vali **Alla**, et vähendada võimendust, kuni täpid kaovad.
- 4 Kui paadid, maismaa või muud sihtmärgid on ulatuses, vali **Alla**, et vähendada võimendust, kuni sihtmärgid hakkavad vilkuma.
- 5 Vali **Üles**, et suurendada võimendust, kuni paadid, maismaa või muud sihtmärgid on radarikuval ühtlaselt valgustatud.
- 6 Vajaduse korral minimeeri lähedalasuvate suurte objektide välimust.
- 7 Vajaduse korral minimeeri külje suunakiirte kajasid.

## Lähedalasuva suure objekti häirete minimeerimine

Suuremate lähedalasuvate sihtmärkide (nt muulid) korral võib radarikuvale ilmuda väga ere sihtmärgi kujutis. See kujutis võib hägustada lähedalasuvaid väiksemaid sihtmärke.

**MÄRKUS.** olenevalt kasutatavast radarist võidakse ühes radarirežiimis kasutamiseks seadistatud võimenduse säte rakendada ka teistele radarirežiimidele või radari ülekihile, kuid ei pruugita.

- 1 Tee radarikuval või radari ülekihil valikud **Valikud > Võim..**
- 2 Vali **Alla**, et vähendad võimendust, kuni väiksemad sihtmärgid on radarikuval selgelt näha.  
Kui lähedalasuvate suurte objektide häirete kõrvaldamiseks kasutatakse võimenduse vähendamist, võivad väiksemad või kaugemad sihtmärgid radarikuval vilkuma hakata või hoopis kaduda.

## Radarikuval külje suunakiirte häirete minimeerimine

Külje suunakiirte häireid võivad ilmuda sihtmärgist poolringikujuliselt väljapoole suunatud triipudena. Külje suunakiirte efekte saab vältida, vähendades võimendust või radari tööulatust.

**MÄRKUS.** olenevalt kasutatavast radarist võidakse ühes radarirežiimis kasutamiseks seadistatud võimenduse säte rakendada ka teistele radarirežiimidele või radari ülekihile, kuid ei pruugita.

- 1 Tee radarikuval või radari ülekihil valikud **Valikud > Võim..**
- 2 Vali **Alla**, et vähendad võimendust, kuni poolringikujuline triibuline muster radarikuvalt kaob.  
Kui külje suunakiirte häirete kõrvaldamiseks kasutatakse võimenduse vähendamist, võivad väiksemad või kaugemad sihtmärgid radarikuval vilkuma hakata või hoopis kaduda.

## Radari filtrisätted

### Meremüra kohandamine radarikuval

Saad kohandada lainetusega mereolude põhjustatud müra esinemist. Meremüra säte mõjutab lähedal esineva müra ja lähedaste sihtmärkide välimust rohkem kui kaugel esineva müra ja kaugete sihtmärkide välimust. Kõrgem meremüra säte vähendab lähedal esinevate lainete põhjustatud müra välimust, kuid see võib vähendada ka lähedalasuvate sihtmärkide välimust.

**MÄRKUS.** olenevalt kasutatavast radarist võidakse ühes radarirežiimis kasutamiseks seadistatud meremüra säte rakendada ka teistele radarirežiimidele või radari ülekihile, kuid ei pruugita.

**MÄRKUS.** kõik valikud ja seaded ei ole kõigi radari- ja kaardiplotteri mudelite puhul saadaval.

1 Tee radarikuval või radari ülekihil valikud **Valikud > Radari filtrid > Mererisu.**

2 Tee valik.

- Tee valik **Auto** vastavalt mereoludele.
- Vali **Üles** või **Alla**, et kohandada meremüra välimust, kuni teised sihtmärgid on radarikuval selgelt nähtavad. Vali säte, mis vastab praegustele mereoludele.

Mereolude põhjustatud müra võib olla endiselt nähtav.

Ühilduva radarimudeli kasutamisel kohandab kaardiplotter meremüra automaatselt vastavalt mereoludele.

### Vihmamüra kohandamine radarikuval

Saad kohandada vihma põhjustatud müra esinemist. Radari tööulatuse vähendamine võib samuti vihmamüra vähendada ([Radari tööulatuse reguleerimine, lehekülg 103](#)).

Vihmamüra säte mõjutab lähedal sadava vihma müra ja lähedaste sihtmärkide välimust rohkem kui kaugel sadava vihma müra ja kaugete sihtmärkide välimust. Kõrgem vihmamüra säte vähendab lähedal esineva vihma põhjustatud müra välimust, kuid see võib vähendada ka lähedalasuvate sihtmärkide välimust.

**MÄRKUS.** olenevalt kasutatavast radarist võidakse ühes radarirežiimis kasutamiseks seadistatud vihmamüra sätteid rakendada ka teistele radarirežiimidele või radari ülekihile, kuid ei pruugita.

1 Tee radarikuval valikud **Valikud > Radari filtrid > Vihmarisu.**

2 Vali **Üles** või **Alla**, et vähendada või suurendada vihmamüra välimust, kuni teised sihtmärgid on radarikuval selgelt nähtavad.

Vihma põhjustatud müra võib olla endiselt nähtav.

### Mitme otsingu keskmistamine radarikuval

Radarikuval saab kuvada mitme otsingu keskmised tulemused. See võib olla tõhus viis müra filtreerimiseks ja parandab ühtlaste sihtmärkide tuvastamist. Keskmistamine on kõige tõhusam pika ulatuse kasutamisel.

1 Tee radarikuval või radari ülekihil valikud **Valikud > Radari filtrid > Skanni keskmine.**

2 Tee valik.

Kõige paremini aitab müra filtreerida säte Kõrge.

## Radari valikumenüü

Tee radarikuval valikud **Valikud > Radarisuvandid**.

**MotionScope™:** motionScope kasutab Doppleri efekti, et tuvastada ja tõsta esile liikuvaid sihtmärke ning aidata vältida võimalikke kokkupõrkeid, avastada linnuparvesid ja jälgida ilmastikumuutusi (*MotionScope'i Doppleri radaritehnoloogia, lehekülj 103*). See valik on saadaval ainult GMR Fantomi mudelitel.

**Impulsilaiend.:** suurendab edastusimpulsi kestust, mis aitab maksimeerida sihtmärkidele suunatud energiat. See parandab sihtmärkide tuvastamist ja identifitseerimist. See valik on saadaval ainult xHD radoomiga ja xHD2 avatud radariga mudelitel.

**Sihtsuurus:** kohandab sihtmärkide suurust, reguleerides impulsi kokkusurumise töötlust. Terava ja kõrge eraldusvõimega radaripildi jaoks vali väiksemad sihtmärgid. Punktisihmärke (nt paadid ja poid) puhul suuremate kajade kuvamiseks vali suuremad sihtmärgid. See valik on saadaval ainult GMR Fantomi mudelitel.

**Kajaloodi rajad:** võimaldab jälgida radarikuval veesõidukite liikumist. See valik ei ole xHD avatud radariga või HD/HD+ radoomiga mudelite puhul saadaval.

**VRM/EBL:** kuvab muudetava kaugusringi (VRM) ja elektroonilise kursijoone (EBL), et saaksid mõõta oma paadi ja sihtobjekti vahelist kaugust ja kurssi (*VRM ja EBL, lehekülj 106*).

**Kaitsetsoon:** määrab sinu paadi ümber kaitsetsooni ja edastab hoiatussignaali, kui midagi siseneb kaitsetsooni (*Kaitsetsoonide lubamine, lehekülj 104*).

**Ajastatud edastus:** aitab säästa energiat, edastades radarisignaale määratud ajavahemike järel.

## Radari seadistusmenüü

Tee radarikuval valikud **Valikud > Radari seadistus**.

**Allikas:** valib radariallika, kui võrguga on ühendatud mitu radarit.

**Kaardikuva:** kuvab kaardi radaripildi all. Kui see on lubatud, kuvatakse menüü Kihid.

**Orientatsioon:** määrab radari ekraani vaatenurga.

**Ristvestluse hülg.:** vähendab muu lähedalasuva radariallika häirete põhjustatud müra esinemist.

**Pöörämisk.:** määrab radari eelistatud pöörlemiskiiruse. Valiku Suur kiirus abil saab suurendada värskendussagedust. Teatud olukordades pöörleb radar automaatselt tavakiirusel, et tuvastamist parandada. Näiteks juhul, kui on valitud pikem ulatus või kasutatakse MotionScope'i või kahekordset ulatust.

**Nähtav:** määrab värviskeemi, ettevaatamise kiiruse ja navigeerimise välimuse.

**Installi:** võimaldab sul seadistada radari paigaldust, näiteks seadistades paadi esiosa või antenni parkasendit.

### Ristvestluse müra vähendamine radarikuval

Kui ristvestlusest keeldumise säte on sisse lülitatud, saad vähendada muu lähedalasuva radariallika häirete põhjustatud müra esinemist.

**MÄRKUS.** olenevalt kasutatavast radarist võidakse ühes radarirežiimis kasutamiseks seadistatud ristvestlusest keeldumise säte rakendada ka teistele radarirežiimidele või radari ülekihile, kuid ei pruugita.

Tee radarikuval valikud **Valikud > Radari seadistus > Ristvestluse hülg.**

## Radari välimuse sätted

Tee radarikuval valikud **Valikud > Radari seadistus > Nähtav**.

**MÄRKUS.** need sätted ei kehti radari ülekihile.

**Taustavärv:** määrab taustavärvi.

**Esiplaani värv:** määrab radari vastuvõetavate signaalide värviskeemi.

**Heledus:** määrab eri radarifunktsioonide heleduse, näiteks ulatuse ringide ja jälgimise sümbolite puhul.

**Ettevaatamise kiirus:** kiiruse suurendamisel teisaldab sinu praeguse asukoha kuval automaatselt allapoole. Parimate tulemuste saavutamiseks sisesta oma tippkiirus.

**Laiendatud vahemiku režiim:** see säte on vaikimisi lubatud. Lülitu välja radarivaate laiendamiseks, et näha radariekraanil ulatuse kõiki ringe. Rahvusvahelistes radarisüsteemides kutsutakse seda sageli plaanipositsiooni indikaatori (PPI) režiimiks.

## Radari paigalduse sätted

**Paadi esiosa:** kompenseerib radari füüsilist asukohta, kui see ei ole paadi teljel (*Paadi esiosa nihke mõõtmine ja seadistamine, lehekülg 112*).

**Antenni konfiguratsioon:** määrab radari antenni suuruse ja asendi, kus radar seiskub (*Kohandatud parkasendi seadistamine, lehekülg 112*).

**Edastusvaba tsoon:** määrab ala, kus radar signaale ei edasta (*Radari signaaliedastuste keelutsooni lubamine ja kohandamine, lehekülg 102*).

### Paadi esiosa nihke mõõtmine ja seadistamine

Paadi esiosa nihe kompenseerib radarskanneri füüsilist suunda, kui radarskanner pole vööri-ahtri telje joonel. Paadi esiosa nihke säte, mis on seadistatud kasutamiseks ühes radarirežiimis, rakendatakse kõigile teistele radarirežiimidele ja radari ülekihile.

- 1 Määra magnetkompassi abil optiline suund mõne statsionaarse sihtmärgini nähtavas kauguses.
- 2 Mõõda sihtmärgi suunda radaril.
- 3 Kui suuna kõrvalekalle on suurem kui  $+/-1^\circ$ , seadista paadi esiosa nihe.
- 4 Tee radarikuval valikud **Valikud > Radari seadistus > Installi > Paadi esiosa**.
- 5 Nihke muutmiseks vali **Üles** või **Alla**.

### Kohandatud parkasendi seadistamine

Kui antenn ei pöörle, seisatakse see toe suhtes vaikimisi risti. Seda asendit saab reguleerida.

- 1 Valige radariekraanilt **Valikud > Radari seadistus > Installi > Antenni konfiguratsioon > Parkasend**.
- 2 Reguleerige liuguri abil seisatud antenni asendit ja valige **Tagasi**.

## Radari minu veesõiduki kihi sätted

Tee radarikuval valikud **Valikud > Kihid > Minu alus**.

**Kursiliin:** kuvab radarikuval paadi vööril sõidusuunas pikenduse.

**Kursiliin > Ahtrijoon:** kuvab radarikuval paadi ahtrist sõidusuunaga vastassuunas pikenduse.

**Ulatuse ringid:** kuvab ulatuse ringid, et aidata sul radarikuval kaugusi visualiseerida.

**Kursivõru:** kuvab kursi sinu sõidusuuna või põhjasuuna viite põhjal, et aidata sul määrata kurssi radarikuval oleva objekti juurde.

## Radari ülekihi seaded

Saad kiire juurdepääsu ja kohandada diagrammi seadeid, mida soovid radari ülekattekraanil kuvada. Radari ülekihi ekraanilt vali **Valikud > **.

Saad juurde pääseda ja kohandada kõiki saadaolevaid kaardisätteid, mis salvestatakse radari ülekihti (*Kaardikihid, lehekülg 42*).

## Muu radariallika valimine

- 1 Tee valik:
  - Tee radarikuval või radari ülekihil valikud **Valikud > Radari seadistus > Allikas**.
  - Vali  > **Side > Eelistatud allikad > Radar**.
- 2 Vali radariallikas.

# Autopiloot

## ⚠ HOIATUS

Autopiloodi funktsiooni saab kasutada, kui jaam on paigaldatud tüüri, gaasi ja tüüri juhtseadme kõrvale.

Sõiduki ohutu ja mõistliku kasutamise eest vastutab juht. Autopiloot on vahend, mis hõlbustab paadi juhtimist. See ei vabasta kohustusest paati ohutult juhtida. Väldi navigeerimisohte ja ära jäta rooliratast järelevalveta.

Ole alati valmis paadi käsijuhtimist üle võtma.

Õpi autopilooti kasutama rahulikult ja ohutult veel.

Autopiloodi kasutamisel ohtlikes piirkondades ole äärmiselt ettevaatlik.

Autopiloodi süsteem tüürib paati pidevalt, et hoida määratud suunda (suunahoid). Süsteem võimaldab ka käsitsi tüürida ning sisaldab mitut automaattüürimisfunktsiooni ja -mustrit.

Kui ühilduva Garmin autopiloodiga on ühendatud kaardiplotter, saad autopiloodi rakendada ja seda juhtida kaardiplotteri kaudu. Lisateabe ühilduvate Garmin autopilootide kohta leiad aadressilt [garmin.com](http://garmin.com).

Kui kaardiplotter on ühendatud ühilduva Yamaha® autopiloodi süsteemiga, saad autopilooti kaardiplotterist juhtida, kasutades selleks Yamaha autopiloodi kuva ja ülekatteriba (*Yamaha autopiloot, lehekülj 121*). Lisateabe jaoks ühilduvate Yamaha autopilootide kohta võtke ühendust Yamaha edasimüüjaga.

## Autopiloodi seadistamine

### TEATIS

Paadi kahjustamise vältimiseks peab autopiloodisüsteemi paigaldama ja seadistama merendusvaldkonda tundev tehnik. Paigaldamiseks ja seadistamiseks on vajalikud tüürimise ja elektrisüsteemide valdkonna teadmised.

Autopiloodi süsteem tuleb paadiga õigeaks toimimiseks seadistada. Võid autopiloodi seadistada, kasutades kaardiplotterit autopiloodiga samas NMEA 2000 võrgus. Seadistusjuhiste leidmiseks ava veebiaadress [support.garmin.com](http://support.garmin.com) ja laadi alla vastava autopiloodi mudeli seadistusjuhend.

## Eelistatud suunaallika valimine

### TEATIS

Parimate tulemuste saavutamiseks kasuta suunaallika jaoks autopiloodi CCU sisemist kompassi. Kolmanda osapoole GPS-kompassi kasutamisel võidakse andmeid esitada kõikuvalt ning tulemuseks võivad olla liiga pikad viivitused. Autopiloot vajab õigeaegset teavet ning ei saa seetõttu tihti GPS-asukoha või -kiiruse määramiseks kolmanda osapoole GPS-kompassi andmeid kasutada. Kui kasutad kolmanda osapoole GPS-kompassi, teatab autopiloot tõenäoliselt perioodiliselt navigatsioonandmete ja kiirusallika kadumisest.

Kui sul on võrgus rohkem kui üks suunaallikas, vali eelistatud allikas. Allikaks võib olla ühilduv GPS-kompass või magentiline suunaandur.

1 Vali autopiloodi kuval **Valikud > Autopiloodi seadistus > Eelistatud allikad**

2 Vali allikas.

Kui valitud suunaallikas pole kasutatav, ei kuva autopiloodi ekraan teavet.

## Autopiloodikuva avamine

Enne, kui saad autopiloodikuva avada, pead paigaldama ja konfigureerima ühilduva Garmin autopiloodi.

Vali **Alus > Autopiloot**.



## Shadow Drive™ funktsiooni aktiveerimine

### ⚠ HOIATUS

Kui funktsioon Shadow Drive on keelatud, ei lülita paadi käsitsi juhtimine autopiloodisüsteemi välja. Autopiloodisüsteemi väljalülitamiseks pead kasutama tüüri juhtseadet või ühendatud kaardiplotterit.

**MÄRKUS.** funktsiooni Shadow Drive ei saa kõikides autopiloodimudelites kasutada.

Kui funktsioon Shadow Drive on keelatud, pead selle uuesti lubama, enne kui saad paati käsitsi juhtida ja autopiloodisüsteemi välja lülitada.

1 Vali autopiloodi kuval **Valikud > Autopiloodi seadistus > Shadow Drive'i seadistus.**

2 Kui kuvatud on **Keelatud**, siis vali **Shadow Drive**, et lubada funktsioon Shadow Drive.

Funktsioon Shadow Drive on lubatud. Funktsiooni uuesti keelamiseks võid neid samme korrata.

## Autopiloodi ülekatteriba

**MÄRKUS.** kõik autopiloodi mudelid ei toeta kõiki suvandeid.

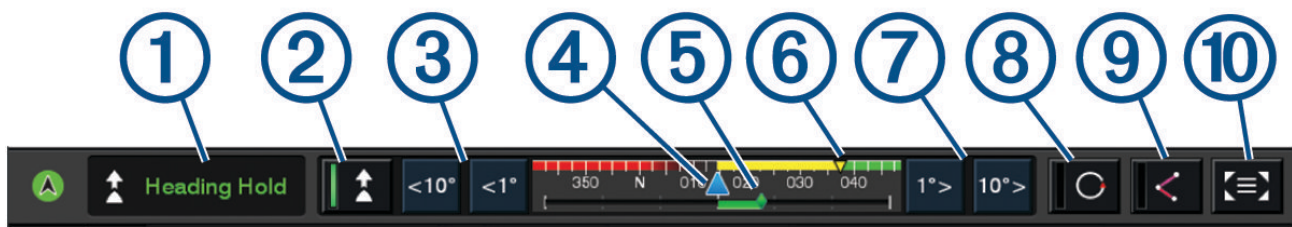

①	Autopiloodi olek
②	Lülitab suunahoiumärki sisse ja välja
③	Roolimine vasakule
④	Tegelik kurss
⑤	Tüüri asendi indikaator (see funktsioon on saadaval vaid siis, kui ühendatud on tüüri andur)
⑥	Ettenähtud kurss (kurss, millel autopiloot tüürib)
⑦	Roolimine paremale
⑧	Lülitab sisse viimati kasutatud tüürimismustri
⑨	Lülitab sisse teekonna järgimise režiimi (saadaval ainult siis, kui autopiloot on ooterežiimis ja navigeerimine toimub valikutega Mine, Teekond või Aut. navig.)
⑩	Avab autopiloodi täisekraani ja menüü

## Autopiloodi sisselülitamine

Autopiloodi sisselülitamisel võtab tüürimise ja kursi hoidmise üle autopiloot.

Vali suvalisel kuval **Rakenda**.

Ettenähtud kurss kuvatakse autopiloodi kuval.

## Tüüriga kursi seadistamine

**MÄRKUS.** enne, kui saad tüüriga kurssi seadistada siis, kui autopiloot on rakendatud, pead aktiveerima funktsiooni Shadow Drive .

Kui autopiloot on aktiivne, juhi paati tüüriga käsitsi.

Shadow Drive ja  kursikuva kohal kuvatakse kollaselt ja sul on tüüri üle täielik kontroll.

Kui tüüri vabastad ja hoiad ettenähtud kurssi mõni sekund, jätkab autopiloot uue kursi hoidmist automaatselt.

## Kursi seadistamine, kui kaardiplotter on sammtüürimisrežiimis

1 Rakenda suunahoid (*Autopiloodi sisselülitamine, lehekülg 115*).

2 Tee valik:

- Vali <1° või 1°>, et algatada üks 1° pööre.
- Vali <<10° või 10°>>, et algatada üks 10° pööre.
- Hoia valikut <1° või 1°> all, et algatada kontrollitav pööre.  
Paat jätkab pööramist, kuni klahvi vabastad.
- Hoia valikut <<10° või 10°>> all, et algatada 10° pöörete jada.

## Tüürimismustrid

### HOIATUS

Paadi ohutu kasutamise eest vastutad sina. Ära käivita mustrit enne, kui oled kindel, et vees pole takistusi.

Autopiloot võib kalastimisel paati eelseadistatud mustri alusel tüürida ning erimanöövleid sooritada, nt U-pöörded ja silmuspöörded.

## U-pöörde mustri järgimine

Kasuta u-pööret paadiga 180 kraadi pöörde tegemiseks ja uue suuna hoidmiseks.

- 1 Vali autopiloodi kuval **Valikud > Musterjuhtimine > U-pööre**.
- 2 Vali **Rakenda pakpoord** või **Rakenda tüürpoord**.

## Ringmustrite seadistamine ja järgimine

Paati lakkamatus, kindlas suunas ja kindla ajaintervalliga ringis tüürimiseks saad määrata ringmustrid.

- 1 Vali autopiloodi kuval **Valikud > Musterjuhtimine > Ringid**.
- 2 Vajadusel vali **Aeg** ja määra aeg, mille jooksul autopiloot ühe täisringi teeb.
- 3 Vali **Rakenda pakpoord** või **Rakenda tüürpoord**.

## Siksakmustrite seadistamine ja järgimine

Eelseadistatud suunas kindlaks määratud aja jooksul ja nurga all paadi pak- ja tüürpoordi ning tagasi tüürimiseks saad kasutada siksakmustrit.

- 1 Vali autopiloodi kuval **Valikud > Musterjuhtimine > Siksak**.
- 2 Vajadusel vali **Amplituud** ning seejärel kraadid.
- 3 Vajadusel vali **Periood** ning seejärel aeg.
- 4 Vali **Rakenda siksak**.

## Williamsoni pöördemustri järgimine

Võid Williamsoni pöördemustri abil teha tagasipöörde ja liikuda tagasi kohta, kus Williamsoni pöördemuster algatati. Williamsoni pöördemustrit saab kasutada üle parda kukkumisel.

- 1 Vali autopiloodi kuval olles **Valikud > Musterjuhtimine > Williamsoni pööre**.
- 2 Vali **Rakenda pakpoord** või **Rakenda tüürpoord**.

## Orbiitmustrit järgimine

Orbiitmustrit kasutatakse paadi pidevas ringis ümber aktiivse vahepunkti tüürimiseks. Ringi suuruse määrab sinu kaugus aktiivsest vahepunktist, kui käivitad orbiitmustrit.

- 1 Vali autopiloodi kuval **Valikud > Musterjuhtimine > Orbiit**.
- 2 Vali **Rakenda pakpoord** või **Rakenda tüürpoord**.

## Ristikheinakujuliste mustrite seadistamine ja järgimine

Saad kasutada ristikheinakujulist mustrit, et juhtida paati korduvalt üle aktiivse vahepunkti. Ristikulehe mustri käivitamisel juhib autopiloot paati aktiivse vahepunkti poole ja alustab ristikulehe mustrit.

Saad seadistada kaugust vahepunkti ja asukoha vahel, kus autopiloot juhib paati uuesti üle vahepunkti. Vaikesättena pööratakse paati aktiivsest vahepunktist 300 m (1000 ft) kaugusel.

- 1 Vali autopiloodi kuval **Valikud > Musterjuhtimine > Ristikuleht**.
- 2 Vajadusel vali **Pikkus** ja vali kaugus.
- 3 Vali **Rakenda pakpoord** või **Rakenda tüürpoord**.

## Otsingumustrite seadistamine ja järgimine

Otsingumustrit kasutatakse paadi juhtimiseks aktiivsest vahepunktist järjest suuremas ringis, moodustades nii spiraalmustrit. Otsingumustrit käivitamisel juhib autopiloot paati automaatselt aktiivse vahepunkti ümber ringis ja suurendab spiraali pärast iga ringi lõpetamist.

Saad seadistada kauguse iga spiraali ringi vahel. Ringide vaikekauguse väärtus on 20 m.

- 1 Vali autopiloodi kuval **Valikud > Musterjuhtimine > Otsi**.
- 2 Vajadusel vali **Otsi ruumi** ja vali kaugus.
- 3 Vali **Rakenda pakpoord** või **Rakenda tüürpoord**.

## Tüürimismustrit tühistamine

- Juhi paati füüsiliselt.  
**MÄRKUS.** füüsiliselt paati juhtides tüürimismustrit tühistamiseks peab funktsioon Shadow Drive olema lubatud.
- Mustrit tühistamiseks sammroolimisrežiimis vali **◀** või **▶**.
- Vali **Ooterežiim**.

## Autopiloodi reaktsooni seadistamine

Seadistusvaliku Vastus abil saad reguleerida autopiloodi reageerimist muutuvate mere- ja tuuletingimuste jaoks.

Autopiloodi täpsemaks konfigureerimiseks uuri autopiloodisüsteemi tootekomplekti kuuluvat konfiguratsioonijuhendit.

- 1 Vali autopiloodi kuval **Valikud > Vastus**.
- 2 Seadista tüüri reaktsiooni.  
Kui tüür peab reageerima ja liikuma kiiremini, suurenda väärtust. Kui tüür reageerib ja liigub liiga kiiresti, vähenda väärtust.

## Automaatreageerimise lubamine

Veesõiduki Purjepaat või Purjekatamaraan autopiloodi kasutamisel saab valida reageerimissätte Auto, et autopiloodi süsteem muudaks reageerimissätet automaatselt vastavalt mereoludele. Säte Auto vähendab reageerimissätet rahulike mereolude korral automaatselt valikule Madal (4) ja suurendab seda keeruliste mereolude korral valikule Norm.. Autopiloodi süsteem kasutab mereolude tuvastamiseks pikisuunas võnkumise teavet ja olemasolul ka tuuleandmeid.

1 Vali autopiloodi kuval **Valikud > Vastus**.

2 Vali korduvalt **Auto**, kuni kuvatakse eelistatud tundlikkustase **Madal – Kõrge**.

Reageerimissätet reguleeritakse automaatselt vastavalt mereoludele. Mida suurem on reageerimissäte, seda tundlikum on süsteem piki- ja külgsuunas võnkumise ning tuuleandmete suhtes reageerimise määramisel.

## Madala kiirusega autopiloodi režiim

Kui kasutate autopiloodi süsteemi väga madalatel kiirustel, näiteks veo ajal, võid lubada madala kiiruse režiimi, mis reageerib sellistes olukordades kiiremini.

Enne kasutamist peab olema aktiveeritud madala kiirusega autopiloodi režiim ja see on saadaval ainult Liugkere või Väljasurvekere laevadele, mille Kiiruse allikas on seatud GPS.

## Aeglase kiiruse autopiloodi režiimi lubamine ja keelamine

Vaikimisi on aeglase kiiruse autopiloodi režiim keelatud ja see tuleb enne kasutamist autopiloodi seadetes sisse lülitada.

1 Vali autopiloodi kuval **Valikud > Autopiloodi seadistus > Autopiloodi installimisseadistus > Kiirusallika seadistus**.

2 Vali **Autopiloot aeglasel kiirusel**.

Aeglase kiiruse autopiloodi režiim on sisse lülitatud.

3 Aeglase kiiruse autopiloodi režiimi väljalülitamiseks vali uuesti **Autopiloot aeglasel kiirusel**.

## Madala kiirusega autopiloodi režiimi sisse- ja väljalülitamine

Enne madala kiirusega autopiloodi režiimi aktiveerimist tuleb madala kiirusega autopiloodi režiimi menüüs Autopiloodi installimisseadistus lubada.

1 Kui sõidad paadiga madalal kiirusel (alla 1 kn.), rakenda kursihoidu.

Kuvatakse sõnumiriba, kus küsitakse, kas soovid rakendada madala kiirusega autopiloodi kursihoidu

2 Madala kiiruse režiimi aktiveerimiseks vali **Madal kiirus**.

**MÄRKUS.** kui valid Tühista või ei tee midagi, hoiab autopiloot tavapärasel kursil.

Autopiloodi süsteem töötab suurema tundlikkuse ja reageerimiskiirusega parema jõudluse saavutamiseks madalatel kiirustel.

3 Madala kiiruse režiimi väljalülitamiseks vabasta autopiloot või suurenda paadi kiirust üle 12 kn.

## Autopiloodi juhtseadete aktiveerimine Garmin kellas

Saad juhtida Garmin autopilooti ühilduva Garmin kellaga. Lehelt [garmin.com](http://garmin.com) leiad täieliku ühilduvate Garmin kellade loendi.

**MÄRKUS.** kui autopiloodi kaugjuhtimine on aktiivne, ei saa kellas nutiteavitusi esitada.

1 Vali **Side > Juhtmeta seadmed > Connect IQ™ rakendused > Autopiloodi juhtimine > Luba > Uus ühendus**.

2 Järgi ekraanil kuvatavaid juhiseid.

## Autopiloodi nuppude toimingute kohandamine

Enne, kui saad määrata autopiloodi nuppudele toimingud, pead paigaldama ja konfigureerima ühilduva Garmin autopiloodi.

Saad valida oma Garmin kellale kolm autopiloodi toimingut.

**MÄRKUS.** kasutatavad autopiloodi toimingud olenevad paigaldatud autopiloodist.

- 1 Vali kaardiplotteris **Side > Juhtmeta seadmed > Connect IQ™ rakendused > Autopiloodi juhtimine > Nuputoimingud.**
- 2 Vali nupp.
- 3 Vali toiming.

## Autopiloodi juhtimine GRID 20 kaugjuhtimispuldiga

**MÄRKUS.** autopilooti saad GRID 20 kaugjuhtimispuldiga juhtida vaid siis, kui juhtimisnupud on ekraanil näha. Autopiloodi kuva kombinatsiooni osaks lisamisel pead võib-olla klõpsama kombinatsioonis oleva autopiloodi akent ja muutma selle kogu ekraani suuruseks, enne kui saad GRID 20 kaugjuhtimispulti kasutada.

- Režiimi vahetamiseks vajuta nuppu.
- Sammtüürimisrežiimi kasutamisel keera tüürimiseks nuppu.  
Iga nupukeere vastab 1-kraadisele sammpöördele.
- Kui kasutad autopiloodi reaktsioonirežiimi, keera nuppu, et seadistada väärtuse **Vastus** sätet.
- Tüüriga juhtimise režiimis hoiu juhtkangi tüürimiseks paremal või vasakul.

## Reactor™ Autopiloodi kaugjuhtimine

### HOIATUS

Sõiduki ohutu ja mõistliku kasutamise eest vastutab juht. Autopiloot on vahend, mis hõlbustab paadi juhtimist. See ei vabasta kohustusest paati ohutult juhtida. Väldi navigeerimisohete ja ära jäta rooliratast järelevalveta.

Saad Reactor autopiloodi kaugjuhtimise kaardiplotteriga juhtmevabalt ühendada ja ühilduvat Reactor autopiloodisüsteemi kasutada.

Lisateavet kaugjuhtimise kasutamise kohta leiad Reactor autopiloodi kaugjuhtimise juhistest aadressil [garmin.com](http://garmin.com)

## Reactor autopiloodi kaugjuhtimise sidumine kaardiplotteriga

- 1 Vali **Valikud > Side > Juhtmeta seadmed > Traadita kaugjuhtimispuldid > Autopiloodi kaugjuhtimine.**
- 2 Vajadusel vali **Luba.**
- 3 Vali **Uus ühendus.**
- 4 Kaugjuhtimisseadmes vali  > **Pair with MFD.**  
Kaardiplotter piiksub ja kuvab kinnitusteate.
- 5 Vali kaardiplotteril **Jah**, et sidumine lõpetada.

## Reactor autopiloodi kaugjuhtpulti toiminguklahvide funktsioonide muutmine

Saad muuta Reactor autopiloodi kaugjuhtpulti toiminguklahvidele määratud mustreid või toiminguid.

- 1 Vali  > **Side > Juhtmeta seadmed > Traadita kaugjuhtimispuldid > Autopiloodi kaugjuhtimine > Nuputoimingud.**
- 2 Vali toiminguklahv, mida soovid muuta.
- 3 Vali toiminguklahvile määratav muster või toiming.

## Reactor autopiloodi kaugjuhtimistarkvara uuendamine

Saad uuendada Reactor autopiloodi kaugjuhtimistarkvara kaardiploteri abil.

- 1 Sisesta mälukaart arvuti kaardipilusse.
- 2 Ava aadress [garmin.com/software/autopilot\\_remote\\_control](http://garmin.com/software/autopilot_remote_control) ja vali **Tarkvara**.
- 3 Vali **Laadi alla**.
- 4 Loe läbi ja nõustu tingimustega.
- 5 Vali **Laadi alla**.
- 6 Vali asukoht ja vali **Salvesta**.
- 7 Topeltklõpsa allalaaditud faili.
- 8 Vali **Edasi**.
- 9 Vali mälukaardiga seotud draiv ja seejärel **Edasi > Lõpp**.
- 10 Sisesta mälukaart kaardiploteri mälukaardipessa.
- 11 Vali  > **Side > Juhtmeta seadmed > Autopiloodi kaugjuhtimine > Uuenda tarkvara**.

## Autopiloodi klahvistik

### HOIATUS

Sõiduki ohutu ja mõistliku kasutamise eest vastutab juht. Autopilot on vahend, mis hõlbustab paadi juhtimist. See ei vabasta kohustusest paati ohutult juhtida. Väldi navigeerimisohte ja ära jäta rooliratast järelevalveta.

Saad ühendada APK™ 10 autopiloodi klahvistiku kaardiploteriga samasse NMEA 2000 võrku, et juhtida ühilduvat Reactor autopiloodisüsteemi.

Lisateabe saamiseks klahvistiku paigaldamise ja kasutamise kohta tutvu APK 10 autopiloodi klahvistiku juhistega veebilehel [garmin.com](http://garmin.com)

## Funktsiooniklahvide vaiketoimingud

Kaks funktsiooniklahvi on programmeeritud vaiketoimingutega veesõiduki tüübist olenevalt.

Veesõiduki tüüp	Funktsiooniklahv 1	Funktsiooniklahv 2
Liugkere ja Väljasurvekere	Ring (muster)	Marsruudi järgimine
Purjetamine ja Purjekatamaraan	Halssimine	Tuulehoid

## Funktsiooniklahvide konfigureerimine

Klahvistiku kaks klahvi tähistega 1 ja 2 saab konfigureerida autopiloodi süsteemiga ühendatud ühilduva kaardiploteri või GHC™ 50 tüüri juhtseadmega.

- 1 Vali autopiloodi kuval **Valikud > Autopiloodi seadistus > Autopiloodi klahvistik > Autopiloodi klahvistiku konfiguratsioon**
- 2 Tee valik:
  - Klahvi **1** konfigureerimiseks vali **Võti 1**.
  - Klahvi **2** konfigureerimiseks vali **Võti 2**.
- 3 Vali klahvile määratav funktsioon.
- 4 Vajadusel korda toimingut ka teisel klahvil.

## Roolivõimendi režiim

### ⚠ ETTEVAATUST

Kui kasutad tõukekangi roolivõimendi režiimis, ei alusta autopiloodisüsteem kursi hoidmist. Paadi ohutu kasutamise eest vastutad sina.

Kui kasutad GNA™ 10 adapterit et ühendada tõukekangi mootoriga nihkekorpuse laevale paigaldatud autopiloodisüsteemiga, saad aktiveerida valikulise tüürimisrežiimi, et kasutada tõukekangi laeva juhtimiseks ilma autopiloodi sekkumiseta. Kui kasutad tõukekangi roolivõimendi režiimis, käitub see teisiti kui tavalise autopiloodi kursihoidmise režiimis või kui kasutad autopilooti marsruudi järgimiseks.

Kui kasutad tõukekangi tavalise autopiloodi kurssihooldmise ajal, siis vasak- või parempoolse tõukekangi vajutamine või hoidmine pöörab paati seni, kuni sa tõukekangi vabastad. Seejärel jätkab autopiloodisüsteem uue kursi hoidmist, tehes uue kursi säilitamiseks vajalikke kohandusi.

Kui kasutad autopiloodisüsteemi abil marsruudi järgimise ajal tõukekangi hooba, peatab hoova vasak- või parempoolne vajutamine või hoidmine marsruudi järgimise ja pöörab paati, kuni hoova vabastad. Seejärel jätkab autopiloodisüsteem uue kursi hoidmist, tehes uue kursi säilitamiseks vajalikke kohandusi. See ei jätkka algset marsruuti.

Kui kasutad tõukekangi roolivõimendi režiimil, siis vajutades või hoides roolivõimendit vasakule või paremale poole, pöörad paati seni, kuni vabastad hoova. Autopiloodisüsteem ei taasta kursi hoidmist ja rool jääb sellesse asendisse, kus tõukekang vabastati.

### Roolivõimendi režiimi lubamine

Enne kui saad valida Rakenda roolivõimendi kaardiplotterilt või tüüri juhtseadmelt, pead esmalt lubama roolivõimendi režiimi autopiloodi seadetest.

**MÄRKUS.** roolivõimendi režiimi lubamise võimalus on saadaval ainult siis, kui GNA 10 adapter on õigesti paigaldatud ja laeva tüüp on seatud elektriliseks.

Autopiloodi lehelt vali ●●● > **Autopiloodi seadistus** > **Roolivõimendi**.

Roolivõimendi säte on lubatud ja valik Rakenda roolivõimendi on autopiloodi menüüs saadaval.

## Yamaha autopiloot

### ⚠ HOIATUS

Autopiloodi funktsiooni saab kasutada, kui jaam on paigaldatud tüüri, gaasi ja tüüri juhtseadme kõrvale.

Sõiduki ohutu ja mõistliku kasutamise eest vastutab juht. Autopiloot on vahend, mis hõlbustab paadi juhtimist. See ei vabasta kohustusest paati ohutult juhtida. Väldi navigeerimisohte ja ära jäta rooliratast järelevalveta.

Ole alati valmis paadi käsijuhtimist üle võtma.

Õpi autopilooti kasutama rahulikult ja ohutult veel.

Autopiloodi kasutamisel ohtlikes piirkondades ole äärmiselt ettevaatlik.

Autopiloodi süsteem tüürib paati pidevalt, et hoida määratud suunda (suunahoid).

Kui kaardiplotter on ühendatud ühilduva Yamaha autopilootsüsteemiga, saad vaadata autopiloodi teavet, kui kasutad Yamaha autopiloodi kuva ja ülekatte riba. Lisateabe jaoks ühilduvate Yamaha autopilootide kohta võtke ühendust Yamaha edasimüüjaga.

## Yamaha autopiloodi kuva

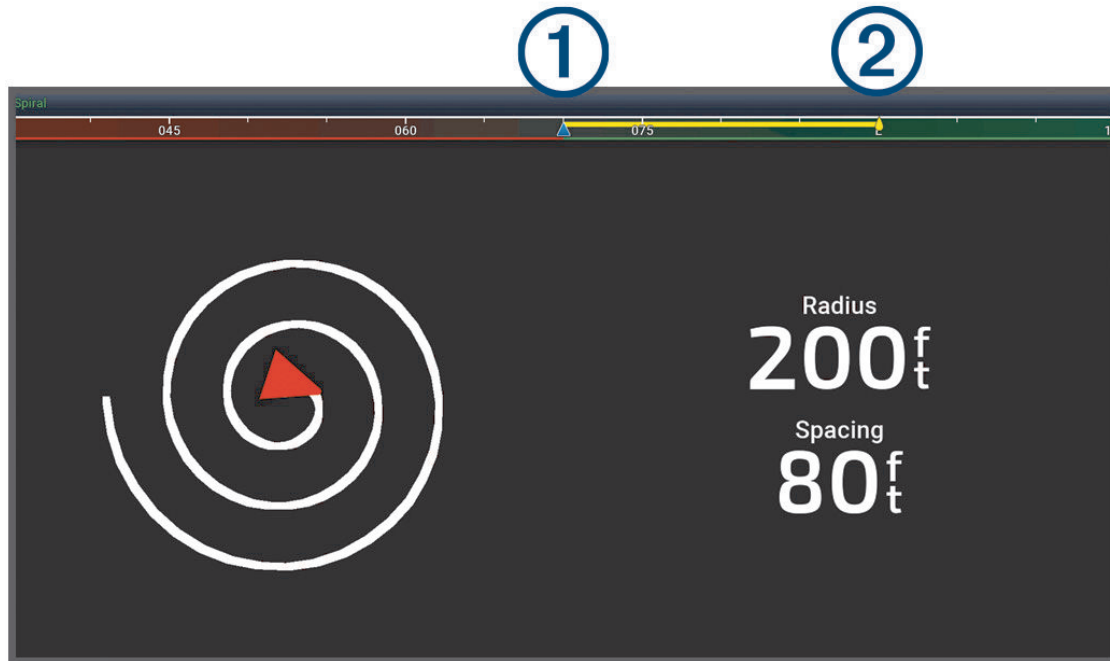

①	Tegelik kurss
②	Ettenähtud kurss (kurss, millel autopiloot tüürib)

### Yamaha autopiloodi seaded

Vali Yamaha mootorikuval **Valikud > Autopiloodi säte**.

**Mustrikogum:** võimaldab määrata autopiloodi mustri.

**Suund:** määrab mustrile pak- või tüürpoordi suuna.

**Ruum:** määrab mustri paigutuse.

**Pikkus:** määrab mustri pikkuse.

**Amplituud:** määrab siksakmustri nurga.

**Algne raadius:** määrab spiraalmustri raadiuse.

**Lõpliku rajapunkti režiim:** määrab autopiloodi režiimi teekonna lõppu jõudmisel. Valik FishPoint® hoiab paiknemist, aga ei hoi kurssi. Valik DriftPoint® võimaldab paadil tuule või hoovusega triivida, säilitades samal ajal kurssi, aga mitte paiknemist. Valik StayPoint® hoiab paiknemist ja kurssi. Valik Aeglustamine seiskab mootori, aga ei hoi paiknemist ega kurssi. Valik Aeglustamata ei seiska mootorit.

**Kursihoiu nihe:** määrab kauguse, kus teekonnal paralleelselt navigeerida.

**MÄRKUS.** lisateavet Yamaha juhtkangi ja autopiloodi kohta leiate uusima juhtkangi/autopiloodi komplekti kiirjuhendist.

## Yamaha autopiloodi ülekatteriba

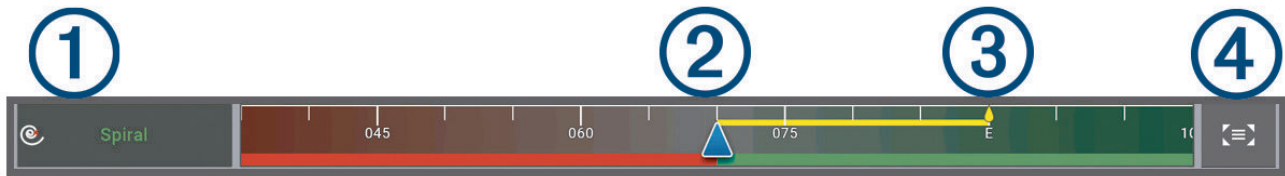

①	Autopiloodi režiim
②	Tegelik kurss
③	Ettenähtud kurss (kurss, millel autopiloot tüürib)
④	Avab autopiloodi täisekraani ja menüü

## Force® veomootori juhtimine

### ⚠ HOIATUS

Ära käita mootorit, kui propeller asub veest väljas. Kokkupuude pöörleva propelleriga võib põhjustada raske kehavigastuse.

Ära kasuta mootorit kohas, kus sul või mõnel teisel isikul võib olla kokkupuude pöörleva propelleriga, mis võib põhjustada raskeid vigastusi.

Tõsiste kehavigastuste või surma ärahoidmiseks lahuta alati mootor ja aku enne, kui alustad propelleri, propellerajamiga mootori, elektriühenduste või elektroonikaseadmete ümbriste käsitlemist või nendega töötamist.

Sõiduki ohutu ja mõistliku kasutamise eest vastutab juht. Veomootori autopiloodi funktsioonid on töövahendid, mis aitavad paati juhtida. Need ei vabasta kohustusest paati ohutult juhtida. Välti navigeerimisohte ja ära jäta mootori juhtnuppe järelvalveta.

Õpi autopilooti kasutama rahulikult ja ohutult veel.

Autopiloodi kasutamisel ohtlikes piirkondades ole äärmiselt ettevaatlik.

### ⚠ ETTEVAATUST



Autopiloodi funktsioonide kasutamisel ole valmis ootamatuks peatumiseks, kiirendamiseks ja pööramiseks.

Mootori hoiuasendisse või sealt välja liigutamisel hoia kindlalt tasakaalu ja pööra tähelepanu mootori ümber olevatele libedatele pindadele. Tasakaalu kaotamine hoiuasendisse või sealt välja liigutamisel võib vigastusi põhjustada.

Võid Force veomootori ühendada kaardiplotteriga ning kaardiplotteri abil mootorit kuvada ja juhtida.

## Veomootoriga ühendamine

Võid kaardiplotteri juhtmevabalt ühendada ühilduva Garmin Force veomootoriga ning kaardiplotteri abil veomootorit juhtida.

- 1 Lülita sisse kaardiplotter ja veomootor.
- 2 Luba kaardiplotteris Wi-Fi võrk (*Wi-Fi võrgu seadistamine, lehekülg 27*).
- 3 Kui Garmin merevõrguga on ühendatud mitu kaardiplotterit, veendu, et see kaardiplotter on Wi-Fi võrgu host (*Wi-Fi hosti vahetamine, lehekülg 27*).
- 4 Vali kaardiplotteris  > **Side** > **Juhtmeta seadmed** > **Garmini veomootor**.
- 5 Sidumisrežiimi sisenemiseks vajuta veomootori kuvapaneelil kolm korda .

 on veomootori kuvapaneelil kaardiplotteri otsimise ajal sinine ja eduka ühendamise järel roheline.

Kui kaardiplotter ja veomootor on edukalt ühendatud, siis mootori juhtimiseks luba veomootori ülekatteriba (*Ekraanile veomootori juhtnuppude lisamine, lehekülg 124*).

## Ekraanile veomootori juhtnuppude lisamine

Kui oled kaardiplotteri Force veomootoriga ühendanud, pead veomootori juhtimiseks lisama ekraanile veomootori juhtriba.











- 1 Ava vaade, mida soovid kasutada veomootori juhtimiseks.
- 2 Tee valik:
  - Vali täisekraanivaates **Valikud** > **Muuda ülekatteid**.
  - Vali liitekraanivaates **Valikud** > **Redigeeri** > **Ülekatted**.
- 3 Vali **Ülemine riba**, **Alumine riba**, **Vasak riba** või **Parem riba**.
- 4 Vali **Veomootori riba**.

Korda neid samme, et soovi korral lisada veomootori juhtnupud kõikidele vastavatele kuvadele.

## Veomootori juhtriba

Veomootori juhtriba võimaldab Force veomootori juhtimist ja mootori oleku jälgimist.

Vali soovitud üksus. Valitud nupp süttib. Väljalülitamiseks vali üksus uuesti.

<span style="font-size: 2em; border: 1px solid blue; border-radius: 50%; padding: 5px;">1</span> <span style="margin-left: 200px; font-size: 2em; border: 1px solid blue; border-radius: 50%; padding: 5px;">2</span>	
	Veomootori aku olek.
	Lülitab propelleri sisse ja välja.
	Vähendab kiirust. Kui kiirus jõuab tasemele 0, lülitab kiiruse edasine vähendamine propelleri tagasikäigule.
<span style="font-size: 1.5em; border: 1px solid blue; border-radius: 50%; padding: 2px;">1</span>	Kiiruseindikaator
	Suurendab kiirust. Kui propeller töötab tagasikäigul, lülitab kiiruse suurendamine üle taseme 0 propelleri edasikäigule.
	Aktiveerib püsikiirushoidja praeguse kiiruse juures.
	Aktiveerib propelleri täiskiiruse.
<span style="font-size: 1.5em; border: 1px solid blue; border-radius: 50%; padding: 2px;">2</span>	Veomootori olek.
	Aktiveerib ankruluku, mis kasutab asukohta säilitamiseks veomootorit.
	Roolib veomootoriga. Ankruluku kasutamisel liigutatakse ankruluku asukohta edasi, tagasi, vasakule või paremale.
	Aktiveerib suuna säilitamise (praeguse kursi määramine ja säilitamine). Kui veomootor säilitab kurssi, ilmub veomootori ribal autopiloodi riba.
<span style="font-size: 2em;">R↓</span>	Edasi- ja tagasikäigu vahetamine. <b>MÄRKUS.</b> edasi- ja tagasikäigu vahetamisel lülitub propelleri kiirus automaatselt kiirusele, mida viimati selles käigurežiimis kasutasid. Edasi- ja tagasikäigu vahetamisel lülitub propeller automaatselt välja. Kui vahetada edasi- ja tagasikäiku autopiloodi režiimis, lülitub mootor automaatselt manuaalrežiimi.
	Avab veomootori sätted.

## Tagasikäik

Manuaalrežiimis saab propellerit käitada ka tagasikäigu režiimis. Propelleri käitamine lühiajaliselt tagasikäigurežiimis võib teatud oludes abiks olla, näiteks kitsastes kohtades tagurdamisel, kui paadi liikumist on vaja aeglustada.

Kuna propeller ja veomootor on mõeldud peamiselt edasikäigurežiimis kasutamiseks, ei ole need tagasikäigu kasutamisel nii tõhusad, mootor teeb propelleri kõrgematel pööretel rohkem müra ja põhjustab veealust turbulentsi.

### TEATIS

Kasuta tagasikäiku vähe, et minimeerida kavitatsiooniefekti ja propelleri ning propellerajamiga mootori liigset kulumist.

## Veomootori seaded

Vali veomootori ribalt .

**Kalibreeri:** kalibreerib veomootori kompassi (*Veomootori kompassi kalibreerimine, lehekülg 126*) ning seadistab veomootori ja nina nihke (*Paadinina nihe, lehekülg 127*).

**Ankurduse tõhusus:** seadistab veomootori reageeringu ankruluku režiimis olles. Kui veomootor peab reageerima ja liikuma kiiremini, siis suurenda väärtust. Kui mootor liigub liiga palju, vähenda väärtust.

**Navigatsiooni tõhusus:** seadistab veomootori reageeringu navigeerimise ajal. Kui veomootor peab reageerima ja liikuma kiiremini, siis suurenda väärtust. Kui mootor liigub liiga palju, vähenda väärtust.

**Suuna säilitamise režiim:** seadistab suuna säilitamise režiimi. Suvand Veesõiduki joendus üritab säilitada veesõiduki suunda triivist hoolimata. Suvand Mine üritab otsejoones navigeerida soovitud asukohta.

**Saabumisrežiim:** määrab veomootori käitumise teekonna lõppu jõudmisel. Säte Ankrulukk võimaldab veomootoril asukohta hoida, kasutades selleks teekonna lõppu jõudes ankruluku funktsiooni. Sättega Käsitsi lülitub propeller välja, kui paat jõuab teekonna lõppu.

### ETTEVAATUST

Paadi ohutu kasutamise eest vastutad sina. Kui kasutad sätet Käsitsi valikuga Saabumisrežiim, pead olema valmis paadi juhtimise üle võtma.

**Toite autom. sisselülitus:** lülitab veomootori sisse, kui süsteem pingestatakse.

**Propelleri hoiupool:** seadistab veomootori propelleri liikumissuuna veomootori hoiuasendi valimisel. See on kasulik, kui hoiuasendis propelleri lähedal on teisi esemeid.

**Otseteeklahvid:** võimaldab veomootori kaugjuhtimissüsteemi otseteeklahvide toimimist vastava kaardiplotteriga. Klahvid toimivad korraga vaid ühe kaardiplotteriga.

**Taasta algseaded:** taastab veomootori seadete tehaseväärtused.

## Veomootori kaugjuhtimissüsteemi otseteeklahvidele otsetee määramine

Kui määrad veomootori kaugjuhtimissüsteemile otseteeklahvi, saad kiiresti avada sageli kasutatavaid kuvasid. Otsetee saad määrata näiteks sonarikuvadele ja kaartidele.

**MÄRKUS.** kui sul on võrgus rohkem kui üks kaardiplotter, saad otsetee määrata ainult ühele kaardiplotterile.

1 Ava kuva.

2 Hoia all otseteeklahvi.

**VIHJE:** otseteeklahv salvestatakse numbrina ka kategooriasse Kinnitatud.

## Veomootori kompassi kalibreerimine

Enne autopiloodi funktsioonide kasutamist tuleb kalibreerida veomootori kompass.

1 Kui ilm on rahulik, siis sõida kaldast jms eemale.

2 Vali veomootori ribalt  > **Kalibreeri** > **Kompassi kal..**

3 Järgi ekraanil kuvatavaid juhiseid.

## Paadinina nihe

Paigaldusnurgast sõltuvalt ei pruugi veomootor joonduda paadi keskjoonega. Parimate tulemuste saavutamiseks tuleks seadistada paadinina nihe.

- 1 Reguleeri veomootori nurka ① nii, et see joondub paadi keskjoonega ②, osutades ettepoole.

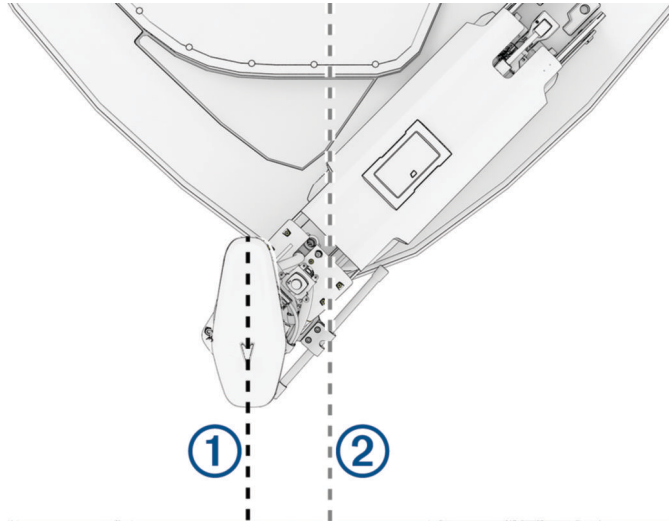

- 2 Vali veomootori ribalt  > Kalibreeri > Vööri nihe.

## Tüüri joonduse kalibreerimine

Garmin Veomootori võll on Garmini poolt tehases joondatud ja see ei tohiks vajada regulaarset joondamist. Aeg-ajalt võib juhtuda, et veomootori juhtimissüsteem on löögi või ootamatu manuaalse võlli pööramise tõttu välja lülitatud või võid saada juhtimissüsteemiga seotud veateate. Joondusprotseduuri läbi viimine aitab seda tüüpi viga parandada.

- 1 Käivita veomootori.
- 2 Vali veomootori ribalt  > Kalibreeri > Tüüri joonduse kalibreerimine.
- 3 Järgi ekraanijuhiseid ja vali **Algus**.

### TEATIS

Veomootor teeb kalibreerimisprotsessi ajal mitmeid rooliliigutusi.

- 4 Oota, kuni kalibreerimisprotsess on lõppenud.

# Digitaalne selektiivne helistamine

## Võrku ühendatud kaardiplotteri ja VHF-raadiosaatja funktsioonid

Kui ühendad ühilduva VHF-raadiosaatja kaardiplotteriga, aktiveeritakse need funktsioonid.

- Kaardiplotter saab edastada su GPS-asukoha raadiosaatjale. GPS-asukoha teave edastatakse DSC-kõnedega (kui raadiosaatja seda toetab).
- Kaardiplotter võtab raadiosaatjalt vastu digitaalsete valikkutsungite (DSC) häda- ja asukohateavet.
- Kaardiplotter jälgib asukohateavet edastavate veesõidukite asukohta.

Kui sul on kaardiplotteriga ühendatud Garmin NMEA 2000 VHF-raadiosaatja, aktiveeritakse ka need funktsioonid.

- Kaardiplotter võimaldab individuaalsed rutiinsed kutsungid seadistada ja saata sinu Garmin VHF-raadiosaatjasse.
- Kui käivitad raadiosaatjas üle parda kukkunud inimese hädaabikutsungi, kuvab kaardiplotter üle parda kukkunud inimese kuva ja palub navigeerida vastavasse punkti.
- Kui käivitad kaardiplotteris üle parda kukkunud inimese hädaabikutsungi, kuvab raadiosaatja hädaabikutsungi algatamiseks hädaabikutsungi lehe.
- Saad kaardiplotteris algatada ka muud SOS-kutsungid ja saata need raadiosaatja abil.

Lisateavet VHF-raadiosaatja paigaldamise ja ühendamise kohta leiad VHF-raadiosaatja paigaldusjuhendist.

## DSC sisselülitamine

Vali  > **Muud alused** > DSC.

## DSC loend

DSC loend on logi viimastest DSC kõnedest ja muudest sisestatud DSC kontaktidest. DSC loendisse saab sisestada kuni 100 kirjet. DSC loend kuvab viimati paadist tehtud kõned. Kui samalt paadilt võetakse vastu järgmine kõne, vahetab see loendis esimese kõne välja.

DSC loendit saad vaadata sõnumite ja hoiatuste menüüs ([Sõnumid ja hoiatused](#), lehekülg 160).

## DSC loendi vaatamine

Enne DSC loendi vaatamist tuleb kaardiplotter ühendada DSC-i toetava VHF-raadioga.

Vali kaardil või 3D kaardivaates **•••** > **Kihid** > **Muud alused** > **DSC** > **DSC loend**.

**VIHJE:** dSC loendit saad hõlpsalt vaadata sõnumite ja hoiatuste menüüs ([Sõnumid ja hoiatused](#), lehekülg 160).

## DSC kontakti lisamine

Saad oma DSC loendisse aluse lisada. DSC kontaktile saad helistada kaardiplotteri kaudu.

**1** Vali kaardil või 3D kaardivaates **•••** > **Kihid** > **Muud alused** > **DSC** > **DSC loend** > **Lisa kontakt**.

**VIHJE:** dSC loendit saad hõlpsalt vaadata sõnumite ja hoiatuste menüüs ([Sõnumid ja hoiatused](#), lehekülg 160).

**2** Sisesta aluse laevanduse mobiilteenuse tunnus (MMSI).

**3** Sisesta aluse nimi.

## Saabuvad hädaabikutsungid

Kui kaardiplotter on ühendatud ühilduva VHF-raadiosaatjaga, siis VHF-raadiosaatjale DSC-hädaabikutsungi saabudes annab kaardiplotter hoiatuse. Kui hädaabikutsungiga koos saadeti asukoha teave, siis salvestatakse kutsungiga ka see teave.

 märgib DSC loendis hädaabikõnet ning märgib aluse asukoha navigatsioonikaardil DSC hädaabikõne saabumise ajal.

## Hädas oleva aluse juurde navigeerimine

Ikoon  märgib DSC loendis hädaabikõnet ning märgib aluse asukoha navigatsioonikaardil DSC hädaabikõne saabumise ajal.

1 Vali kaardil või 3D kaardivaates **••• > Kihid > Muud alused > DSC > DSC loend**.

**VIHJE:** dSC loendit saad hõlpsalt vaadata sõnumite ja hoiatuste menüüs (*Sõnumid ja hoiatused, lehekülg 160*).

2 Vali asukoha teadaande kutsung.

3 Vali **Vaade > Navigeeri kohta**.

4 Vali **Mine** või **Teekond**.

## VHF-raadiosaatjaga algatatud üle parda kukkunud inimese hädaabikutsung

Kui kaardiplotter on ühendatud ühilduva VHF-raadiosaatjaga NMEA 2000 kaudu ja algatad raadiosaatjas üle parda kukkunud inimese hädaabikutsungi, kuvab kaardiplotter üle parda kukkunud inimese kuva ja palub navigeerida vastavasse punkti. Kui ühilduv autopilootsüsteem on võrku ühendatud, palub kaardiplotter käivitada silmuspöörde ja naasta punkti, kus inimene üle parda kukkus.

Kui tühistad raadiosaatjas hädaabikutsungi, kaob kaardiplotteri palve navigeerida punkti, kus inimene üle parda kukkus.

## Üle parda kukkunu ja SOS-hädaabikutsungite tegemine kaardiplotterist

Kui kaardiplotter on ühendatud Garmin NMEA 2000-ühilduva raadioga ja märgid SOS- või üle parda kukkunu asukoha, näitab raadio hädaabikutsungi lehte, et saaksid kiiresti hädaabikutsungi sooritada.

Raadio abil hädaabikutsungite tegemise teabe jaoks vt VHF-raadio kasutusjuhendit. MOB- või SOS-asukoha märkimise teabe jaoks vt *Üle parda kukkunud inimese või muu SOS asukoha märkimine, lehekülg 52*.

## Asukoha jälgimine

Asukoha aruannete saatmiseks ja asukoha aruandeid saatvate aluste jälgimiseks võid ühendada VHF-raadio kaardiplotteriga samasse NMEA 2000 võrku. Selle funktsiooni kasutamiseks peab alus saatma õiged PGN-andmed (PGN 129808; DSC-kutsungi teave).

Kui ühendad kaardiplotteri VHF-raadioga NMEA 0183 abil, saad saata asukoha aruandeid ja jälgida aluseid, mis asukoha aruandeid saadavad.

Iga vastuvõetud asukohaaruanne logitakse DSC loendisse (*DSC loend, lehekülg 128*).

## Asukoha aruande vaatamine



1 Vali kaardil või 3D kaardivaates **••• > Kihid > Muud alused > DSC > DSC loend**.

**VIHJE:** dSC loendit saad hõlpsalt vaadata sõnumite ja hoiatuste menüüs (*Sõnumid ja hoiatused, lehekülg 160*).

2 Vali asukoha teadaande kutsung.

3 Vali **Vaade**.

4 Tee valik:

- Asukoha aruande teabe vaatamiseks vali .
- Asukohta märkiva kaardi vaatamiseks vali .

## Jälgitud aluse juurde navigeerimine

1 Vali kaardil või 3D kaardivaates **••• > Kihid > Muud alused > DSC > DSC loend**.

**VIHJE:** dSC loendit saad hõlpsalt vaadata sõnumite ja hoiatuste menüüs (*Sõnumid ja hoiatused, lehekülg 160*).

2 Vali asukoha teadaande kutsung.

3 Vali **Vaade > Navigeeri kohta**.

4 Vali **Mine** või **Teekond**.

## Vahepunkti loomine jälgitava veesõiduki asukohas

- 1 Vali kaardil või 3D kaardivaates **•••** > **Kihid** > **Muud alused** > **DSC** > **DSC loend**.

**VIHJE:** dSC loendit saad hõlpsalt vaadata sõnumite ja hoiatuste menüüs (*Sõnumid ja hoiatused*, lehekülg 160).

- 2 Vali asukoha teadaande kutsung.
- 3 Vali **Vaade** > **Loo vahepunkt**.

## Asukoha aruande teabe muutmine

- 1 Vali kaardil või 3D kaardivaates **•••** > **Kihid** > **Muud alused** > **DSC** > **DSC loend**.

**VIHJE:** dSC loendit saad hõlpsalt vaadata sõnumite ja hoiatuste menüüs (*Sõnumid ja hoiatused*, lehekülg 160).

- 2 Vali asukoha teadaande kutsung.
- 3 Vali **Vaade** > **Redigeeri**.
  - Aluse nime sisestamiseks vali **Nimi**.
  - Uue sümboli valimiseks vali **Sümbol**, kui see on kohaldatav.
  - Kommentaari sisestamiseks vali **Kommentaari**.
  - Kui raadio jälgib alust ja soovid aluse jäljejoone kuvada, vali **Tee**.
  - Jäljejoonele värvi valimiseks vali **Teejoon**.

## Asukoha aruandekõne kustutamine

- 1 Vali kaardil või 3D kaardivaates **•••** > **Kihid** > **Muud alused** > **DSC** > **DSC loend**.

**VIHJE:** dSC loendit saad hõlpsalt vaadata sõnumite ja hoiatuste menüüs (*Sõnumid ja hoiatused*, lehekülg 160).

- 2 Vali asukoha teadaande kutsung.
- 3 Vali **Vaade** > **Redigeeri** > **Nulli aruanne**.

## Aluse jälgede vaatamine kaardil

Teatud kaardivaadetes saad vaadata kõikide jälgitavate aluste jälgi. Vaikimisi märgivad mustad jooned aluse teekonda, mustad punktid märgivad jälgitava aluse viimatisi asukohti, sinine lipp aga aluse viimast asukohta.

- 1 Vali kaardil või 3D kaardivaates **Valikud** > **Kihid** > **Muud alused** > **DSC** > **DSC rajad**.
- 2 Vali tundide arv, mille jooksul kuvatakse kaardil jälgitavad alused.

Näiteks, kui valid 4 tundi, kuvatakse kõikide jälgitavate aluste jäljepunktid, mis on nooremad kui neli tundi.

## Individuaalsed rutiinsed kutsungid

Kui kaardiplotter on ühendatud ettevõtte Garmin VHF-raadiosaatjaga, võid kaardiplotteri liideses seadistada individuaalse rutiinse kutsungi.

Kaardiplotteris individuaalse rutiinse kutsungi seadistamisel võid valida DSC-kanali, mida soovid sideks kasutada. Raadiosaatja edastab selle taotluse koos kutsungiga.

## DSC kanali valimine

**MÄRKUS.** dSC kanalid on piiratud kõikidel sagedusaladel olevate kanalitega. Vaikimisi määratud kanal on 72. Kui valid muu kanali, kasutab kaardiplotter kõnede tegemiseks seda kanalit, kui määrad uue kanali.

- 1 Vali kaardil või 3D kaardivaates **•••** > **Kihid** > **Muud alused** > **DSC** > **DSC loend**.

**VIHJE:** dSC loendit saad hõlpsalt vaadata sõnumite ja hoiatuste menüüs (*Sõnumid ja hoiatused*, lehekülg 160).

- 2 Vali helistamiseks alus või jaam.
- 3 Vali **Vaade** > **Kõne raadioga** > **Kanal**.
- 4 Vali olemasolev kanal.

## Individaalse kõne tegemine

**MÄRKUS.** kaardiplotterilt kõne algatamisel, kui raadiosse pole MMSI numbrit programmeeritud, ei võta raadio kõneteavet vastu.

1 Vali kaardil või 3D kaardivaates **••• > Kihid > Muud alused > DSC > DSC loend.**

**VIHJE:** dSC loendit saad hõlpsalt vaadata sõnumite ja hoiatuste menüüs (*Sõnumid ja hoiatused, lehekülg 160*).

2 Vali helistamiseks alus või jaam.

3 Vali **Vaade > Kõne raadioga.**

4 Vajadusel vali **Kanal** ja seejärel uus kanal.

5 Vali **Saada.**

Kaardiplotter saadab kõneteabe raadiosse.

6 Lõpeta Garmin VHF-raadiosaatja abil kõne.

## Individaalse kõne tegemine AIS sihtmärki

1 Vali kaardil või 3D kaardivaates AIS sihtmärk.

2 Vali **AIS alus > Kõne raadioga.**

3 Vajadusel vali **Kanal** ja seejärel uus kanal.

4 Vali **Saada.**

Kaardiplotter saadab kõneteabe raadiosse.

5 Lõpeta Garmin VHF-raadiosaatja abil kõne.

## Näidikud ja graafikud

Näidikud ja graafikad esitavad teavet mootori ja keskkonna kohta. Teabe vaatamiseks tuleb võrguga ühendada ühilduv andur.

## Näidikute vaatamine





- 1 Vali Alus.
- 2 Vali näidik, nt Alus.



- 3 Vali ◀ või ▶ ja vaata muud näidikulehti, kui on saadaval.

## Mootori märguannete ikoonid

Kui näidikute lehel süttib ikoon, märgib see probleemi mootoris.

	Madala õlitaseme või õlirõhu hoiatus
	Temperatuuri hoiatus
	Akupinge hoiatus
	Mootori kontrollimise hoiatus

## Näidikul kuvatavate andmete muutmine

- 1 Ava näidiku leht.
- 2 Vali **Valikud > Redigeeri näidikulehti**.
- 3 Vali muudetav näidik.  
**VIHJE:** andmete kiireks muutmiseks hoia all ükskõik millist näidikut.
- 4 Vali **Asenda andmed**.
- 5 Vali andmetüüp.
- 6 Vali kuvatavad andmed.

## Näidikute kohandamine

Võid lisada näidiku lehe, muuta selle paigutust, näidikute kuvamisviisi ja iga mõõdiku andmeid.

- 1 Ava näidiku leht.
- 2 Vali **Valikud > Redigeeri näidikulehti**.
- 3 Vajaduse korral vali näidikuvaade või muudetav näidik.
- 4 Tee valik:
  - Näidikul kuvatavate andmete muutmiseks vali näidik ja seejärel **Asenda andmed**.
  - Näidikute paigutuse muutmiseks lehel vali **Muuda paigutust**.
  - Lehe lisamiseks selle näidikulehtede kogumist vali **Lisa leht**.
  - Lehe eemaldamiseks sellest näidikulehtede kogumist vali **Eemalda leht**.
  - Selle lehe asukoha muutmiseks näidikulehtede kogumis vali **Teisalda leht vasakule** või **Teisalda leht paremale**.
  - Selle lehe algvaate taastamiseks vali **Taasta vaikekuva**.

## Mootorinäidiku ja kütusenäidiku piiride kohandamine

Saad configureerida näidiku ülemise ja alumise piiri ning soovitud standardse töö.

**MÄRKUS.** kõik suvandid pole kõigi näidikute jaoks saadaval.

- 1 Vali kasutatavate näidikute kuval **Valikud > Installi > Määra näidiku piirid**.
- 2 Vali kohandatav näidik.
- 3 Tee valik:
  - Standardse töövahemiku minimaalse väärtuse määramiseks vali **Hinnang. min**.
  - Standardse töövahemiku maksimaalse väärtuse määramiseks vali **Hinnang. max**.
  - Et näidiku alumine piir määratud miinimumist väiksemaks seada, vali **Min. kaal**.
  - Et näidiku alumine piir määratud maksimumist suuremaks seada, vali **Max. kaal**.
- 4 Vali piirväärtus.
- 5 Lisanäidikute piiride määramiseks korda samme 4 ja 5.

## Näidikutel kuvatavate mootorite valimine

Saad kuvada kuni nelja mootori teabe.

- 1 Vali mootorinäidikute kuval **Valikud > Installi > Mootori valik > Mootorite arv**.
- 2 Tee valik.
  - Vali mootorite arv.
  - Mootorite automaatselt tuvastamiseks vali **Autom. konfiguratsioon**.

## Näidikutel kuvatavate mootoriandmete kohandamine

Enne näidikutel kuvatavate mootoriandmete kohandamist tuleb käsitsi valida mootorite arv ([Näidikutel kuvatavate mootorite valimine, lehekülg 133](#)).

- 1 Vali mootorinäidikute kuval **Valikud > Installi > Mootori valik > Mootorite arv**.
- 2 Vali **Esimene mootor**.
- 3 Vali esimesel näidikul kuvatav mootor.
- 4 Korda toimingut ülejäänud mootoritulpadel.

## Mootorinäidikute olekuhoiatuste lubamine

Saad määrata kaardiplotteri kuvama mootori olekuhoiatusi.

Vali mootorinäidikute kuval **Valikud > Installi > Olekuhoiatused > Sees**.

Mootorihoiatuse rakendudes ilmub näidiku olekuhoiatuse ning olenevalt hoiatuse tüübist võib näidik punaseks muutuda.

## Mootorinäidiku teatud olekuhoiatuste lubamine

- 1 Vali mootorinäidike kuval **Valikud > Installi > Olekuhoiatused > Kohand..**
- 2 Vali vähemalt üks mootorinäidiku hoiatus, mis sisse või välja lülitada.

## Yamaha Jõumasina ja mootori näidikud

Ühilduva Yamaha jõumasina või mootori parimaks jälgimiseks ja juhtimiseks selle kaardiplotteriga tuleb jõumasin või mootor vastava liideseadapteri abil kaardiplotteriga ühendada. Vajadusel võta lisateabe saamiseks ühendust ettevõtte Yamaha edasimüüjaga.

Vali **Alus > YAMAHA**, et vaadata Yamaha mootori näidikuid.



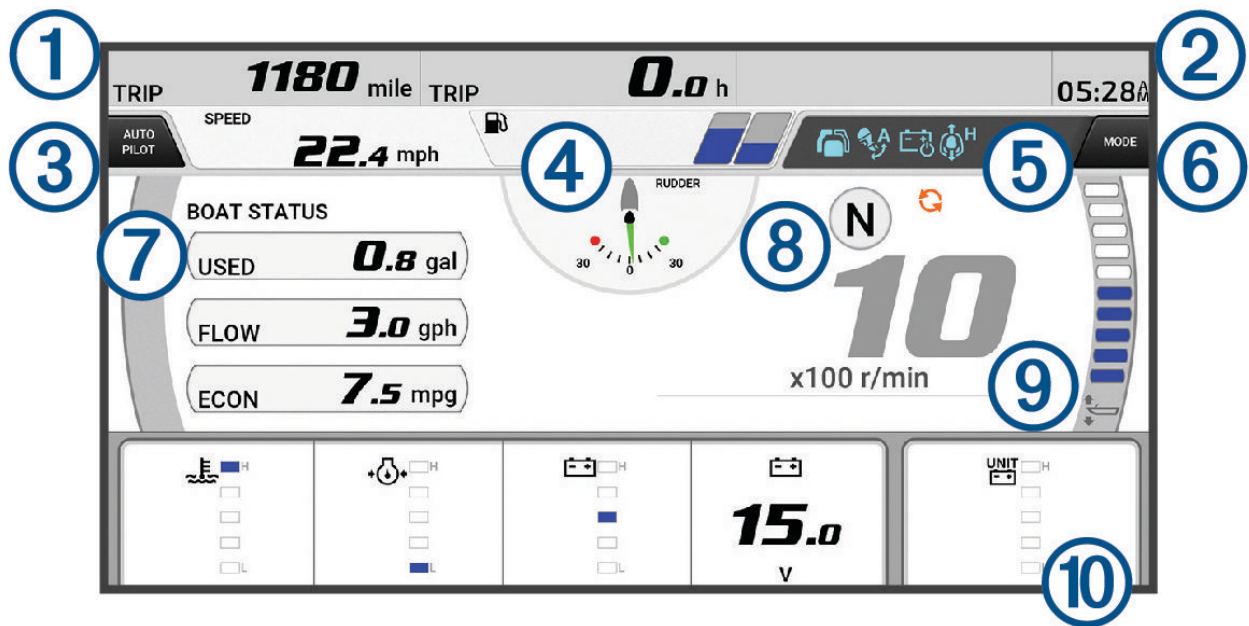



See kujutis on vaid üks näide kõnealusest kuvast, mis võib ilmuda vastavalt mootorivõrgu ja seguklapi juhtsüsteemiga ühendatud jõumasinate või mootorite arvust ja tüübist. Täieliku teabe saamiseks vt Yamaha jõumasina, mootori või ekraani kasutusjuhendit.



①	Paadi andmeväljad Andmete asendamiseks hoia all.
②	Praegune kellaeg Reisiandmete vaatamiseks hoia all.
③	Vali, et lülitada autopiloodiriba sisse või välja (Helm Master® EX). Vali, et määrata juhtkangi nupp seadepunkti funktsioonidele (Helm Master ja Helm Master EX).
④	Paagi või aku tasemeteave Hoia paaki või akut all, et näha paagi- või akutaseme üksikasjalikku teavet.
⑤	Olekuikoonid <ul style="list-style-type: none"> <li>• Sinine: jõumasina või mootori funktsiooniindikaatorid</li> <li>• Oranž: jõumasina või mootori olekut või seisukorda puudutav teave</li> <li>• Punane: jõumasina või mootori hoiatus- ja häireteave</li> </ul> GPS-signaali tugevus (Helm Master)
⑥	Vali kalastuspunkti sätete määramiseks (Helm Master/Helm Master EX). Vali veomootori kiiruse määramiseks (Helm Master/Helm Master EX/mehaaniline Rc/digitaalne elektrooniline RC (6X6/6X7)).
⑦	Paadi andmeväljad Andmete asendamiseks hoia all.
⑧	Käiguvahetusasendi indikaator Mootori p/min
⑨	Tahhomeeter ja trimminurk Hoia tausta vahetamiseks all.
⑩	Jõumasina, mootori ja paadi andmeväljad Hoia all, et asendada andmed ja vahetada näidiku välimust.





## Jõumasina ja mootori funktsiooniikoonid

Sinised ikoonid märgivad jõumasina või mootori funktsioonide olekut.

	Autopiloot on aktiivne.
	Kiirushoidik on aktiveeritud.
	Ühe hoovaga juhtimine on aktiivne.
	Trimmiabi on aktiveeritud.
	Akuhaldussüsteem (BMS) on aktiivne.
	Juhtkangi hoidmine on aktiivne.

## Jõumasina ja mootori olekuioonid

Oranžid ikoonid märgivad jõumasina või mootori olekut.









	Turvasüsteem Yamaha on sees.
	Mootorid on sünkroonjuhtimises.
	Mootorid soojenevad.
	Jõumasina või mootori väljundvõimsust piiratakse.
	Akuhaldussüsteem (BMS) on väljas.

## Jõumasina ja mootori hoiatusikoonid

Punased ikoonid märgivad jõumasina või mootori rikkeid.

### TEATIS

Kui probleemi ei saa tuvastada ega lahendada, võta ühendust oma Yamaha edasimüüjaga.

	Madal jahutusvee rõhk.
	Madal õlirõhk. Seiska mootor. Kontrolli mootoriõli taset ja vajadusel lisa seda. <b>TEATIS</b> Kui see märgutuli põleb, ära jätka mootori käitamist. Vastasel juhul võib mootor saada tõsisemid kahjustusi.
	Mootori ülekuumenemine. Seiska mootor viivitamatult. Kontrolli jahutusvee sisselaset ja kui see on ummistunud, eemalda ummistus. <b>TEATIS</b> Kui see märgutuli põleb, ära jätka mootori käitamist. Vastasel juhul võib mootor saada tõsisemid kahjustusi.
	Madal akupinge. Kontrolli akut ja akuühendusi ja pinguta lahtised ühendused. Kui akuühenduste pingutamine akupinget ei suurenda, naase esimesel võimalusel sadamasse. Võta viivitamatult ühendust oma Yamaha edasimüüjaga. <b>MÄRKUS.</b> kui see märgutuli põleb, ÄRA seiska mootorit. Vastasel juhul ei pruugi mootori taaskäivitamine õnnestuda.
	Vesi kütuses. Kütusefiltrisse on kogunenud vett. Lülita mootor viivitamatult välja ja loe mootori kasutusjuhendit, et vesi kütusefiltrist väljutada. <b>MÄRKUS.</b> veega segunenud bensiin võib mootorit kahjustada.
	Mootori kontrollimise/hoolduse märgutuli. Sisepõlemismootoriga seotud probleem. Võta viivitamatult ühendust oma Yamaha edasimüüjaga. Mootori kontrollimise märgutuli ilmub ka siis, kui eelmisest hooldusest on möödunud rohkem kui 100 töötundi.
	Mootori kontrollimise/hoolduse märgutuli. Elektrimootoriga seotud probleem. Võta viivitamatult ühendust oma Yamaha edasimüüjaga.
	Mootori märgutule teavitus. (Helm Master)
	Mootori heitmete probleem.

## Näidikute seadistamine

### Mootorite arvu konfigureerimine

- 1 Vali näidikute kuval **Valikud > Mootorite arv.**
- 2 Vali mootorite arv.

## Paagi tasemeandurite konfigureerimine

- 1 Vali näidikute kuval **Valikud** > **Paagi eelsäte**.
- 2 Vali konfigureerimiseks paagi tasemeandur.
- 3 Vali **Nimi**, sisesta nimi ja vali **Valmis**.
- 4 Vali **Tüüp**, seejärel vali anduri tüüp.
- 5 Vali **Stiil**, seejärel vali anduri stiil.
- 6 Vali **Paagi mahutavus** ja sisesta paagi mahutavus ning vali **Valmis**.
- 7 Vali **Kalibreerimine** ja järgi paagi tasemete konfigureerimiseks ekraanile kuvatavaid juhiseid.  
Kui paagi tasemeid ei kalibreerita, kasutab süsteem paagi tasemete vaikesätteid.

## Kuvatavate andmete muutmine

- 1 Hoia andmekuval kohandatavat üksust all.
- 2 Vali andmetüüp.
- 3 Vali kuvatavad andmed.

## Yamaha mootori andmete seaded

### TEATIS

Veendu, et seaded määratakse õigesti. Vastasel juhul ei kuvata mootorikuval õige teave.

Vali Yamaha mootorikuval Valikud.

**Reis:** kuvab reisi teabe, ng kauguse ja tunnid ning võimaldab need väärtused lähtestada.

**Hoolduse meeldetuletus:** kuvab hooldusteabe, võimaldab määrata hooldusintervallid ja lähtestada eelmisest hooldusest möödunud aja.

**Paagi eelsäte:** määrab paagi nime, vedeliku tüübi, anduri stiili ja paagi mahutavuse ning kalibreerib anduri.

**Trimmi abi:** lülitab trimmiabi sisse või välja. Saadaval Helm Master süsteemis, mis on varustatud digitaalse mootori juhtsüsteemiga (DEC).

**Tüüri hõõrdumine:** määrab rooliratta hõõrdumise. Hõõrdumist seadistatakse vastavalt mootori pööretele automaatselt. Saadaval Helm Master süsteemis, mis on varustatud digitaalse mootori juhtsüsteemiga (DEC).

**Lukust lukuni:** määrab selle, mitu korda saab rooliratast pak- ja tüürpoordi stoppasendite vahel keerata.

**Kiirushoidik:** määrab kiirusallika GPS-i või p/min alusel. GPS-i kasutamine valikuna Kiiruse allikas on saadaval ainult Helm Master EX süsteemis, mis on varustatud autopiloodi või juhtkangiga. GPS pole saadaval Helm Master süsteemis.

**Autopiloodi säte:** konfigureerib Yamaha autopiloodi seaded. Saadaval Helm Master EX süsteemis, mis on varustatud autopiloodiga. Garmin autopiloodi teabe leiate teemast ([Autopiloot, lehekülg 113](#)).

**Juhtkang ja sättepunkt:** määrab juhtkangi pötkuri, trimminurga ja eelsätte, võimaldab kaugust ja kalastuspunkti seadeid täpsemalt reguleerida. Saadaval Helm Master süsteemis ja Helm Master EX süsteemis, mis on varustatud juhtkangiga.

**Trimmiabi eelsäte:** seadistab trimmiabi eelsätteid. Saadaval Helm Master süsteemis, mis on varustatud digitaalse mootori juhtsüsteemiga (DEC).

**Kütusevoolu nihe:** määrab kütuse vooluandmete nihke.

**Väljalülitustaimer:** lülitab süsteemi välja tund pärast mootori välja lülitamist.

**Akuhaldus:** konfigureerib akuhalduse süsteemi, nt määrab akude tüübi ja mahtuvuse. Kuvab ka aku oleku. Saadaval Helm Master EX süsteemis, mis on varustatud akuhalduse süsteemiga (BMS).

**Kalibreerimine:** kalibreerib eri funktsioonid, nt Trimmi nullasendi määramine ja kompassi.

**Lähtesta:** lähtestab mootori ja lüüsi andmed.

## Mercury mootorinäidikud

**MÄRKUS.** see funktsioon on saadaval ainult siis, kui oled loonud ühenduse Mercury SmartCraft Connect lüüsiga. Saada olevad andmed olenevad mootorivõrgust ja võivad sisaldada pöördede minutis, mootori töötundide, jahutusvedeliku rõhu, õilirõhu ja muid andmeid.

Vali **Alus > Mercury**, et vaadata Mercury mootori näidikuid.

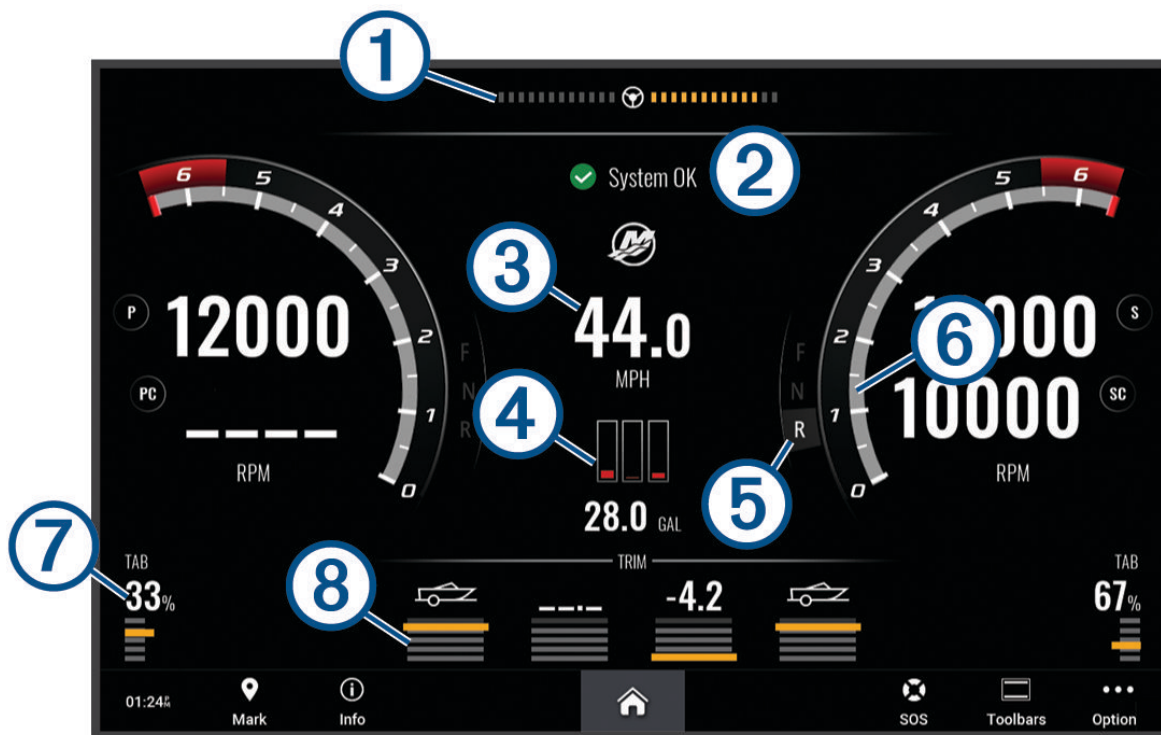

①	Mootori pinge või Mercury roolinurk <sup>8</sup>
②	Paadi olek
③	Paadi kiirus
④	Kütus
⑤	Käik
⑥	Mootori pöörded
⑦	Trimmilapatsid
⑧	Mootori trimm

**VIHJE:** mootori täiendavate üksikasjade vaatamiseks vali **Valikud > Mootori andm..**

<sup>8</sup> Mercury roolinurk võidakse kuvada ja see oleneb mootori mudelist ja konfiguratsioonist; selle asukoht ekraanil võib erineda.

## Kütusehoiatuse määramine

### ⚠ ETTEVAATUST

Piipar seade peab olema sisse lülitatud, et hoiatuste helisignaale oleks kuuldav (*Helid ja ekraaniseaded, lehekülg 196*). Kui hoiatuste helisignaale ei määrata, võib tagajärjeks olla kehavigastus või varaline kahju.

Enne kütuse hoiatustaseme määramist tuleb kaardiplotteriga ühendada ühilduv kütuse vooluandur.

Saad määrata hoiatuse, mis kostab, kui pardal olev kütusekogus saavutab sinu määratud taseme.

1 Vali  > **Hoiatused** > **Kütus** > **Kogu pardal olev kütus** > **Sees**.

2 Sisesta kütuse kogus, mis vallandab hoiatuse ja vali **Valmis**.

## Kütuseandmete sünkroonimine aluse tegeliku kütusekogusega

Kui kasutad kütuse vooluandureid, saad kütuse lisamisel kaardiplotteris kütusetasemeid aluses oleva tegeliku kütusekogusega sünkroonida. Kui kasutada kütusepaagi andureid, seadistatakse tase automaatselt vastavalt paagi tasemeanduri andmetele ja kütusetasemeid ei pea käsitsi sünkroonima (*Kütusenäidu seaded, lehekülg 206*).

1 Vali **Alus**.

2 Vali **Mootorid** või **Kütus**.

3 Vali **Valikud**.

4 Tee valik:

- Kui oled aluse kõik kütusepaagid täitnud, vali **Täida kõik paagid**. Kütusetase seadistatakse maksimaalsele kogusele.
- Kui sa paaki päris täis ei tankinud, vali **Lisa paati kütust** ning sisesta lisatud kogus.
- Aluse paakides oleva kogu kütusekoguse täpsustamiseks vali **Määra pardal olev kütus** ning sisesta paakides olev kütuse kogus.

## Tuulenäidikute vaatamine

Enne tuuleteabe vaatamist pead tuuleandurid kaardiplotteriga ühendama.

Vali **Alus** > **Tuul**.

## Purjetamise tuulenäidiku konfigureerimine

Purjetamise tuulenäidiku saad konfigureerida kuvama tõelist või ilmset tuulekiirust ja -nurka.

1 Vali tuulenäidikul **Valikud** > **Redigeeri näidikulehti**.

2 Vali vasakpoolses aknas **Purjetamistuule näidik**.

3 Tee valik:

- Tõelise või ilmse tuulenurga kuvamiseks vali **Nõel** ja tee valik.
- Tõelise või ilmse tuulekiiruse kuvamiseks vali **Tuulekiirus** ja tee valik.

## Kiirusallika konfigureerimine

Saad määrata, kas aluse kiiruseandmed kuvatakse näidikul tuule arvutamiseks veekiiruse või GPS-kiiruse alusel.

1 Vali tuulenäidikul **Valikud** > **Redigeeri näidikulehti**.

2 Vali vasakpoolses aknas **Kompassinäidik**.

3 Vali **Speed Display** ja seejärel suvand:

- Et arvutada aluse liikumiskiirus veekiiruse anduri alusel, vali **Vesi**.
- Et arvutada aluse liikumiskiirus GPS-andmete alusel, vali **Satelliitpositsioneerimine**.

## Tuulenäidiku kursiallika konfigureerimine

Saad määrata tuulenäidikul kuvatava kursi allika. Magentkurss on kursiaundurilt vastuvõetud kursiaandmed, GPS-kurss arvatakse kaardiplotteri GPS-i järgi (kurss maapinnal).

- 1 Vali tuulenäidikul **Valikud > Redigeeri näidikulehti**.
- 2 Vali vasakpoolses aknas **Kompassinäidik**.
- 3 Vali **Kursi allikas** ja seejärel suvand:
  - Kursiaundurilt vastuvõetud kursiaandmete kasutamiseks vali **Magnetic**.
  - GPS-i abil arvatud kursiaandmete kasutamiseks vali **GPS**.

**MÄRKUS.** aeglasel kiirusel liikudes või paigal seistes on magnetkompass täpsem kui GPS-allikas.

## Tihhtuules sõitja tuulemõõdik

Võid vastu- või pärituule jaoks määrata tihhtuules sõitva paadi tuulemõõdiku vahemiku.

- 1 Vali tuulenäidikul **Valikud > Redigeeri näidikulehti**.
- 2 Vali vasakpoolses aknas **Kompassinäidik** või **Purjetamistuule näidik**.
- 3 Vali **Asenda andmed > Purjetamine > Tihhtuule mõõdik**.  
Näidik Kompassinäidik või Purjetamistuule näidik asendatakse näidikuga Tihhtuule mõõdik.
- 4 Tee valik:
  - Vastusuunalises tihhtuules sõitja tuulemõõdiku maksimum- ja miinimumväärtuste seadistamiseks vali **Muuda vastutuule skaalat** ja määra nurgad.
  - Pärisuunalises tihhtuules sõitja tuulemõõdiku maksimum- ja miinimumväärtuste seadistamiseks vali **Muuda allatuule skaalat** ja määra nurgad.
  - Tegeliku või näilise tuule kuvamiseks vali **Tuul** ja seejärel soovitud suvand.

## Teekonnaäidikute kuvamine

Teekonnaäidikud kuvavad praeguse teekonnaga seotud odomeetri-, kiiruse-, aja- ja kütusenäidu.

Vali **Alus > Reis**.

## Teekonnaäidikute lähtestamine

- 1 Vali **Alus > Reis > Valikud**.
- 2 Tee valik:
  - Praeguse teekonna näitude nullimiseks vali **Nulli reis**.
  - Maksimumkiiruse näidu nullimiseks vali **Nulli max kiirus**.
  - Odomeetrinäidu nullimiseks vali **Nulli odomeeter**.
  - Kõikide näitude nullimiseks vali **Lähtesta kõik**.

## Graafikute vaatamine

Eri keskkonnamuudatuste (temperatuur, sügavus ja tuul) graafikute kuvamiseks peab vastav andur võrguga ühendatud olema.

Anduriandmete graafikuid saad vaadata, kui lood uue lehe Kombo või kui lisad graafiku olemasolevale lehele Kombo.

- 1 Loo uus leht **Kombo** või ava olemasolev leht **Kombo** (*Uue kombinatsioonlehe loomine, lehekülg 14*).
- 2 Vali aken, kuhu soovid graafiku lisada, seejärel vali **Graafikud**.
- 3 Vali lisatav graafik.

**VIHJE:** saad graafikut muuta aktiivses liitaknas, kui valid **••• > Muuda graafikut** ja valid seejärel uue graafiku.

## Graafikuulatuse ja ajaskaalade seadistamine

Saad märkida aja ja anduri andmete ulatuse, mis kuvatakse sügavuse, tuule ja veetemperatuuri graafikutel.

- 1 Vali lehel **Kombo** graafik ja seejärel **•••**.
- 2 Tee valik:
  - Aegskaala seadistamiseks vali **Kestus**. Vaikesätteks on kümme minutit. Aegskaala suurendamine võimaldab vaadata muutuseid pikema ajaperioodi jooksul. Aegskaala vähendamine võimaldab näha lühema ajaperioodi jooksul täpsemaid üksikasju.
  - Graafiku skaala seadistamiseks vali **Kaal**. Skaala suurendamine võimaldab vaadata rohkem näitude muutuseid. Skaala vähendamine võimaldab vaadata muutuseid üksikasjalikumalt.

## Graafiku filtreerimise keelamine

Tuule kiiruse ja nurga graafiku filtreerimine silub anduri andmeid enne nende kuvamist graafikul. Vaikeseade on Sees. Filtreerimise võib keelata.

- 1 Vali lehel **Kombo** graafik ja seejärel **•••**.
- 2 Vali **Filter > Väljas**.

## inReach®i sõnumid

### ⚠ HOIATUS

Ära loe teavitusi ega vasta neile veesõiduki juhtimisel. Kui vees toimuvale ei pöörata tähelepanu, võib tulemuseks olla kehavigastused, surm või veesõiduki kahjustamine.

Saad ühendada kaardiplotteriga ühilduva inReach'i satelliitkommunikaatori, et kaardiplotteri kaudu sõnumeid vaadata, neile vastata ja neid saata.

### TEATIS

Kaardiplotteri abil sõnumite saatmiseks ja vastuvõtmiseks peab inReach'i seade olema kaardiplotteriga ühendatud ja satelliitsignaale vastu võtma.

inReach'i seadme vastuvõetud ja saadetud sõnumid rühmitatakse vestlusteks, mis tähistatakse sõnumites olevate kontaktide nimede või aadressidega.

Kõigi sõnumite pikkuse piirang on 160 tähemärki, sh sõnumis oleva(te) kontakti(de) nimi, aadress või telefoninumber. Kui saadad sõnumi rohkematele kontaktidele, vähendab see sõnumi sisu jaoks saadaolevate tähemärkide arvu. Sõnumit koostades kuvatakse saadaolevate tähemärkide teave kaardiplotteris reaajas, et aidata vältida piirangu ületamist.

## inReach'i seadme ühendamine kaardiplotteriga

Sõnumite haldamiseks saad ühendada kaardiplotteriga ühilduva inReach'i seadme.

- 1 Paiguta inReach'i seade kaardiplotterist 3 m (10 ft) kaugusele.
- 2 Tee valik:
  - Tee seadme inReach Mini peamenüüs valikud **Setup > ANT+ > Status > On**.
  - Vali seadme inReach Mini 2 või inReach Messengeri peamenüüs suvandid **Settings > inReach Remote > Status**.
  - Vali seadme GPSMAP 86i peamenüüs suvandid **Setup > Sensors > inReach Remote > Enabled > On**.
- 3 Tee kaardiplotteris valikud **Alus > InReach® > Alusta sidumist**.  
Kaardiplotter otsib ja loob inReach'i seadmega ühenduse. Selleks võib kuluda kuni 60 sekundit.
- 4 Vajadusel võrdle inReach'i seadmes kuvatud koodi kaardiplotteri koodiga ja kui need ühtivad, vali **OK**.  
inReach ja kaardiplotter ühendatakse automaatselt, kui need on leviulatuses.

## Sõnumite vastuvõtmine

Kui sinu inReach'i seade võtab vastu sõnumi, kuvatakse GPSMAP-i kuval lühidalt hüpikteavitus.

- Kogu sõnumi vaatamiseks vali **Vaata sõnumit**.
- Hüpikteavituse sulgemiseks vali **OK** või oota, kuni teavitus automaatselt sulgub.

## Tekstsõnumile vastamine

Saad vastata inReach'i sõnumile eelnevalt kirjutatud kiirsõnumi või kohandatud sõnumiga.

- 1 Tee lehel **InReach®** valik **Vestlused**.

**VIHJE:** vestlustele pääsed ligi ka inReach sõnumite ja hoiatuste menüü jaotises **Kõik suhtlused > Vestlused** (*Sõnumid ja hoiatused, lehekülg 160*).

- 2 Tõsta esile vestlus ja vali **Vaata vestlust**.

- 3 Tee valik:

- Kiirsõnumi saatmiseks vali **Saada kiirsõnum** (*Kiirsõnumi saatmine, lehekülg 144*).
- Kohandatud sõnumi saatmiseks vali **Saada kohandatud sõnum** (*Kohandatud sõnumi saatmine, lehekülg 144*).

- 4 Vaata sõnum üle ja vali **Saada**.

## Eelmääratud sõnumi või kontrollsõnumi saatmine

Eelmääratud sõnumid või kontrollsõnumid on eelnevalt määratletud sõnumid, mille koostad kindlatele kontaktidele kas rakenduses Garmin Messenger™ või oma kontol veebisaidil [explore.garmin.com](http://explore.garmin.com).

Kontrollsõnumite puhul saad kohandada ainult nende saajaid, mitte sõnumite teksti.

- 1 Tee lehel **InReach®** valik **Vestlused > Saada eelseadistatud sõnum**.

**VIHJE:** vestlustele pääsed ligi ka inReach sõnumite ja hoiatuste menüü jaotises **Kõik suhtlused > Vestlused** (*Sõnumid ja hoiatused, lehekülg 160*).

- 2 Vali eelmääratud sõnum või kontrollsõnum.

- 3 Vali **Saada**.

## Uue vestluse alustamine

- 1 Tee lehel **InReach®** valikud **Vestlused > Alusta vestlust**.

**VIHJE:** vestlustele pääsed ligi ka inReach sõnumite ja hoiatuste menüü jaotises **Kõik suhtlused > Vestlused** (*Sõnumid ja hoiatused, lehekülg 160*).

- 2 Lisa aadressaadid.

- Olemasoleva kontakti vestlusesse lisamiseks vali kontakt ja vali **Lisa**.
- Uue kontakti vestlusesse lisamiseks vali **Sisesta uus aadressaat** ning sisesta uue kontakti jaoks telefoninumber, e-posti aadress või inReach'i aadress.

- 3 Tee valik:

- Kiirsõnumi saatmiseks vali **Saada kiirsõnum** (*Kiirsõnumi saatmine, lehekülg 144*).
- Kohandatud sõnumi saatmiseks vali **Saada kohandatud sõnum** (*Kohandatud sõnumi saatmine, lehekülg 144*).

- 4 Vaata sõnumi üksikasjad üle ja vali **Saada**.

## Kiirsõnumi saatmine

Kiirsõnumid on eelmääratud sõnumid, mille saad koostada oma kontol veebisaidil [explore.garmin.com](https://explore.garmin.com). Kiirsõnumid sisaldavad kohandatud teksti ja need ei ole määratud sinu kontol kindlale kontaktile. Saad neid kasutada vastavalt vajadusele, kui kaardiplotteris inReach'i sõnumeid saadad või neile vastad.

1 Tee lehel **InReach®** valik **Vestlused**.

**VIHJE:** vestlustele pääsed ligi ka inReach sõnumite ja hoiatuste menüü jaotises **Kõik suhtlused > Vestlused (Sõnumid ja hoiatused, lehekülg 160)**.

2 Vali olemasolev vestlus või alusta uut (*Uue vestluse alustamine, lehekülg 143*).

3 Vali **Saada kiirsõnum** ja seejärel saadetakse eelmääratud sõnum.

4 Vaata sõnum üle ja vali **Saada**.

## Kohandatud sõnumi saatmine

1 Tee lehel **InReach®** valik **Vestlused**.

**VIHJE:** vestlustele pääsed ligi ka inReach sõnumite ja hoiatuste menüü jaotises **Kõik suhtlused > Vestlused (Sõnumid ja hoiatused, lehekülg 160)**.

2 Vali olemasolev vestlus või alusta uut (*Uue vestluse alustamine, lehekülg 143*).

3 Vali **Saada kohandatud sõnum**.

4 Koosta sõnum ja vali **Valmis**.

5 Vaata sõnum üle ja vali **Saada**.

## inReach SOS-kõned

### ⚠ HOIATUS

Enne SOS-funktsiooni kasutamist peab su ühendatud seadmes inReach olema aktiivne satelliitside tellimus. Testi alati seadet, enne kui seda õues kasutad.

Veendu, et SOS-funktsiooni kasutamisel oleks seadmel inReach vaba vaade taevasse, sest selle funktsiooni toimimiseks on vaja satelliitsideühendust.

### TEATIS

Mõnes jurisdiktsioonis on satelliitsidevahendite kasutamine reguleeritud või keelatud. Kasutaja kohustus on teada ja järgida kõiki kohaldatavaid seadusi riikides, kus seadet kavatakse kasutada.

Kui ühilduv seade inReach on kaardiplotteriga seotud, saad abi palumiseks võtta ühendust Garmin Response<sup>SM</sup> keskusega. Kaardiplotterist saad inReach SOS-kõnet algatada ja tühistada ning selle olekut jälgida, samuti Garmin Response'i meeskonnaga suhelda, kuni abi saabumist ootad.

SOS-funktsiooni tohib kasutada ainult hädaolukorras.

## inReach SOS-kõne saatmine

Pead ühilduva seadme inReach oma kaardiplotteriga siduma, enne kui saad inReach SOS-kõnet kaardiplotteriga saata.

1 Vali mistahes kuval suvand **SOS**.

2 Vali suvand **Aktiveeri inReach SOS**.

Kaardiplotter algatab seotud seadmest inReach SOS-kõne, ja loob lehele Vestlused kirje. Selle vestluse abil saad Garmin Response'i meeskonnaga suhelda.

### ⚠ ETTEVAATUST

Kui inReach SOS-kõne on aktiivne, ära püüa välja lülitada ega lülita seadet inReach ega ühendatud kaardiplotterit välja. See võib takistada selle funktsiooni korralikku toimimist ja aeglustada hädaolukorras abi saamist.

## SOS-kõne ajal Garmin Response'i meeskonnaga suhtlemine

- 1 Saada inReach SOS-kõne (*inReach SOS-kõne saatmine, lehekülg 144*).  
Lehel Vestlused kuvatakse uus SOS-kõne kirje. SOS-vestlus kuvatakse punase tekstiga.
- 2 Vali SOS-vestlus ja seejärel suvand **Vaata vestlust**, et näha Garmin Response'i meeskonna vastuseid.  
**MÄRKUS.** Garmin Response'i meeskonna vastused kuvatakse ka teateribadena, kui kaardiplotter on need vastu võtnud, uutele sõnumitele pääsed juurde jaotises Hoiatuste haldur.
- 3 Vali vähemalt üks toiming.
  - Garmin Response'i meeskonna täieliku vastuse vaatamiseks vali see vastus ja seejärel suvand **Vaata sõnumit**.
  - Garmin Response'i meeskonnale vastamiseks vali suvand **Saada kiirsõnum** või **Saada kohandatud sõnum**.
  - Garmin Response'i meeskonnale oma laeva kohta teabe saatmiseks vali suvand **Laevaandmete saatmine**.

## inReach SOS-kõne tühistamine

Kaardiplotteri abil saadetud inReach SOS-kõne saab tühistada.

- 1 Tee lehel **InReach®** valik **Vestlused**.  
**VIHJE:** vestlustele pääsed ligi ka inReach sõnumite ja hoiatuste menüü jaotises **Kõik suhtlused > Vestlused (Sõnumid ja hoiatused, lehekülg 160)**.
- 2 Vali SOS-vestlus, mida soovid tühistada.
- 3 Vali suvand **Tühistada SOS** ja kinnita, et soovid selle SOS-kõne tühistada.

## Digitaalne lülitus

Kaardiplotteri abil saab ühilduva digitaallülituse süsteemiga ühendamise järel süsteemi jälgida ja juhtida. Nt võid juhtida veesõiduki sisevalgustust ja navigeerimistulesid. Võid jälgida süsteeme ka reaalajas. Digitaalse lülitussüsteemi ostmise ja seadistamise kohta küsi lisateavet ettevõtte Garmin edasimüüjalt.

## Digitaalse lülituskuva lisamine ja muutmine

Võid lisada ja kohandada kaardiplotteri digitaalseid lülituskuvasid.

- 1 Vali **Alus > Lülitamine > Valikud > Seadistus**.
- 2 Vali **Lisa leht** või **Redigeeri lehte**.
- 3 Seadista lehekülg vastavalt soovile.
  - Lehekülje nime sisestamiseks vali **Nimi**.
  - Lülitite seadistamiseks vali **Muuda lüliteid**.
  - Paadi kujutise lisamiseks vali **Lisa paadivaate kujutis**.  
**MÄRKUS.** saad kasutada aluse vaikekujutist või määrata alusele kohandatud kujutise. Salvesta kohandatud kujutis mälukaardil kausta /Garmin. Võid muuta ka kujutise vaadet ja paigutust.

## Garmin Boat Switch™

### HOIATUS

Garmin soovib tungivalt lasta seadme paigaldada kogenud paigaldajal, kes omab teadmisi elektrisüsteemidest. Valesti paigaldatud seade võib tekitada raskeid kehavigastusi ning kahjustada veesõidukit või akut.

## Seadme Garmin Boat Switch seadistamine

Mõned seadme Garmin Boat Switch juhitavad digitaalsed lülitid tuleb enne kasutamist seadistada.

## Lüliti seadistamine hetkeliseks

Kõik seadme Garmin Boat Switch lukustatavad ja hetkelised kanalid tuleb nõuetekohaseks toimimiseks seadistada kaardiploteri tarkvaras hetkelisteks lülititeks.

- 1 Tee seadmega Garmin Boat Switch samasse NMEA 2000 võrku ühendatud Garmini kaardiploteri valikud  > **Minu alus** > **Lülitamine** > **NMEA standard**.
- 2 Vali lüliti number.
- 3 Vali **Konfigureerimine** > **Hetkeline**.

## Lülitile nime määramine

Igale lülitile saab määrata vaikenime asemel soovitud nime.

- 1 Tee seadmega Garmin Boat Switch samasse NMEA 2000 võrku ühendatud Garmini kaardiploteri valikud  > **Minu alus** > **Lülitamine** > **NMEA standard**.
- 2 Vali lüliti number.
- 3 Vali **Nimi** > **Muuda nime**.
- 4 Sisesta uus nimi.
- 5 Vali **Valmis**.

## Lülitile sildi lisamine

Igale lülitile saab lisada kohandatud sildi. Lüliti silt ja lüliti nimi on kaks eri asja.

- 1 Tee seadmega Garmin Boat Switch samasse NMEA 2000 võrku ühendatud Garmini kaardiploteri valikud  > **Minu alus** > **Lülitamine** > **NMEA standard**.
- 2 Vali lüliti number.
- 3 Vali **Silt** > **Redigeeri silti**.
- 4 Sisesta uus silt.
- 5 Vali **Valmis**.

## Lülitite kuvamine ja peitmine

Saad valida, millised lülitid Garmini kaardiploteri kuvatakse või peidetakse.

- 1 Tee seadmega Garmin Boat Switch samasse NMEA 2000 võrku ühendatud Garmini kaardiploteri valikud  > **Minu alus** > **Lülitamine** > **NMEA standard**.
- 2 Vali lüliti number.
- 3 Lüliti kuvamiseks või peitmiseks vali **Nähtavus**.

## Navigeerimistulede valiku seadistamine

### TEATIS

Merenduses navigeerimistulede kasutamisega seotud kohaldatavate seaduste, eeskirjade ja standardite järgimise eest vastutad sina. Garmin ei vastuta nende mittejärgimisest tulenevate trahvide, karistuste, kohtukutsete ega kahjude eest.

Vaikimisi on 1. ja 2. kanal navigeerimistulede jaoks omavahel lukustatud, et tagada vastavus rahvusvahelistele eeskirjadele merel kokkupõrgete vältimiseks. Olenevalt sinu paadi tulede spetsiifikast pead võib-olla seadet Garmin Boat Switch seadistama, et kasutada sinu paigalduse tüübile vastavat ühendusvalikut.

Kui navigeerimis- ega ankrutulesid pole vaja seadmega ühendada, saad seadistada 1. ja 2. kanali töötama üksteisest sõltumatult, nagu tavalised lukustatavad lülitid.

- 1 Tee seadmega Garmin Boat Switch samasse NMEA 2000 võrku ühendatud Garmini kaardiplotteris valikud **Alus > Lülitamine**.
- 2 Vajuta ja hoia lülitit 1 all 5 sekundit.  
Lülitit 1 hakkab vilkuma.
- 3 Vajuta ja hoia lülitit 2 all 5 sekundit.  
Lülitit lõpetab vilkumise ja sõnum kinnitab uue valitud ühendusvaliku.
- 4 Korda eelmisi toiminguid, kuni seade on sinu paigalduse tüübile vastava ühendusvaliku jaoks seadistatud.  
**MÄRKUS.** pärast valikut C inaktiveerib seadistustsükli järgmine valik kanalite lukustuse ning kanalid 1, 2 ja 3 töötavad üksteisest sõltumatult, nagu tavalised lukustatavad lülitid.

## Pilsipumba lülitite kasutamine

Ühendatud pilsipumpasid saab juhtida käsitsi Garmini kaardiplotteri lülititega 12 ja 13.

- 1 Tee seadmega Garmin Boat Switch samasse Garmin võrku ühendatud NMEA 2000i kaardiplotteris valikud **Alus > Lülitamine**.
- 2 Tee valik:
  - Vajuta ja hoia pilsipumba lülitit üks sekund, et käitada pilsipumpa kaks minutit.
  - Vajuta ja hoia pilsipumba lülitit kolm sekundit, et käitada pilsipumpa pidevreežiimis.**MÄRKUS.** kui pidevreež on aktiveeritud, teavitab Garmini kaardiplotter sellest iga 5 minuti järel.

## Hämardatavate tulede kasutamine

Ühendatud hämardatavaid tulesid saab juhtida Garmini kaardiplotteri lülititega 17 kuni 21.

- 1 Tee seadmega Garmin Boat Switch samasse NMEA 2000 võrku ühendatud Garmini kaardiplotteris valikud **Alus > Lülitamine**.
- 2 Tee valik:
  - Tule sisse- või väljalülitamiseks vajuta hämardatava tule lülitit.  
**MÄRKUS.** tuli lülitub sisse eredusega, mis oli valitud enne tule väljalülitamist.
  - Kui tuli põleb, hoia tule hämardamiseks selle lülitit all ja soovitud ereduse korral vabasta lülitit.
  - Kui tuli ei põle, hoia hämardatava tule lülitit all, et lülitada tuli sisse maksimaalse eredusega.

# Paati paigaldatud kolmandate osapoolte seadmete juhtimine

## Power-Pole® ankursüsteem

### HOIATUS

Ankursüsteemi Power-Pole ei tohi kasutada liikudes. See võib kaasa tuua varalise kahju, tõsise kehavigastuse või surmaga lõppeva õnnetuse.

Kui ühilduv ankursüsteem Power-Pole on ühendatud võrguga NMEA 2000, saad kasutada kaardiplotterit ankuri Power-Pole juhtimiseks. Kaardiplotter tuvastab automaatselt ankursüsteemi Power-Pole lüüsi C-Monster® võrgus NMEA 2000.

## Ankru Power-Pole või ülekatte CHARGE™ lubamine

Oma laeva ankurdussüsteemi Power-Pole või toitehaldussüsteemi CHARGE juhtimiseks pead lubama kaardiplotteri ülekatte.

1 Vali lehel, kuhu soovid ülekatte lisada **Valikud > Muuda ülekatteid**.

**VIHJE:** ülekatte kiireks valimiseks vali suvand **Ribad** ja seejärel Ankur või Laetus.

2 Vali, kuhu soovid ülekatte lisada.

3 Vali suvand **Power-Pole® ankur** või **Power-Pole® Charge**.

Kui oled kaardiplotteris Power-Pole ülekatte lubanud, pead seadistama Power-Pole installirežiimi paadis vastavalt Power-Pole ankru paigaldusele (*Power-Pole ankuri seadistamine, lehekülg 148*).

## Power-Pole ankuri seadistamine

Enne kui saad kasutada kaardiplotterit Power-Pole ankuri juhtimiseks, pead valima nõutud installimisrežiimi. Vaikimisi installimisrežiim on Kaks. Kui installimisrežiim on seadistatud valikule Kaks, on Power-Pole ankuri juhtimine kaardiplotteriga passiivne.

1 Tee tööriistaribal Power-Pole valik  > **Installi**.

2 Vali installimisrežiim, mis sobib paadi ankuri paigaldusega.

- Ühe pakpoordi küljega Power-Pole ankuri juhtimiseks vali **Port**.
- Ühe tüürpoordi küljega Power-Pole ankuri juhtimiseks vali **Tüürpoord**.
- Kahepoolsete Power-Pole ankurite juhtimiseks vali **Kaks**.







3 Kasuta liugurit, et seadistada ankuri rakendamise ja sissetõmbamise soovitud kiirus.

## Power-Pole ülekate

Enne kui saad Power-Pole'i ankrut kaardiplotteriga juhtida, pead lubama ülekihi (*Ankru Power-Pole või ülekatte CHARGE™ lubamine, lehekülg 148*) ja määrama Power-Pole'i paigaldusrežiimi (*Power-Pole ankuri seadistamine, lehekülg 148*).

Ülekatte paigutus oleneb installirežiimist. Lisateavet leiad oma Power-Pole dokumentatsioonist.



	Vali, et juhtida mõlemat ankrut korraga Tühista valik, et juhtida ankruid eraldi
	Vali, et ankur täiesti sisse tõmmata
	Vali, et ankur täiesti välja lasta
	Hoia all, et ankur käsitsi sisse tõmmata Ankru liikumise peatamiseks vabasta
	Hoia all, et ankur käsitsi välja lasta Ankru liikumise peatamiseks vabasta
	Vali menüü avamiseks
	Vali paadi täiustatud juhtfunktsiooni lubamiseks <b>MÄRKUS.</b> see valik on saadaval ainult juhul, kui on ühendatud ühilduv Garmin'i veomootor
PAKP.	Pakpoordi ankrude juhtnupud
Tüürp.	Tüürpoordi ankrude juhtnupud

## Power-Pole paadi täiustatud juhtfunktsioonid

Kui kaardiplotter on ühendatud ühilduva Garmin'i veomootori ja ühilduva Power-Pole'i ankrusüsteemiga, saad lubada paadi täiustatud juhtfunktsioonid, mis kasutavad nii Power-Pole'i ankruid kui ka veomootorit.

**MÄRKUS.** enne paadi täiustatud juhtfunktsioonide lubamist pead lubama veomootori funktsiooni Ankrulukk. Nende paadi täiustatud juhtfunktsioonide lubamiseks tee Power-Pole ülekihil valik .

**MÄRKUS.** paadi täiustatud juhtfunktsioonide esmakordsel lubamisel pead tegema ühekordse toiminguga, et määrata maksimaalne sügavuse ja triivi tundlikkus. Neid sätteid saab hiljem Power-Pole ülekihi menüüs kohandada.

**Nutikas ankru valimine:** see süsteem määrab kindlaks, millal kasutada funktsiooni Ankrulukk veomootori või Power-Pole'i ankrusüsteemi puhul.

**Triivimise tuvastus:** kui Power-Pole madala vee ankrud ei hoia veesõidukit paigal, hiivatakse ankrud automaatselt, veomootor proovib liigutada veesõiduki algsesse asendisse ja seejärel heisatakse ankrud uuesti.

**Ankru nihutamine:** kui kasutad veomootorit teise ankruskohta liikumiseks, hiivab süsteem vajaduse korral ankrud automaatselt, kuni nihutamine on lõpule viidud. Seejärel otsustab süsteem sügavuse põhjal, kas ankrud uuesti heisata või kasutada veomootori funktsiooni Ankrulukk.

**Veomootori suuna juhtimine:** kui Power-Pole'i ankrud on heisatud, saad vajaduse korral veomootori nurka pöörata. See on kasulik, kui kasutad veomootori funktsiooni LiveScope ja soovid ankrus olles vaadata teise nurga alt.

**Automaatne hiivamine:** kui tõstate veomootori üles, hiivab süsteem Power-Pole'i ankrud automaatselt.

**MÄRKUS.** kui soovid veomootori ülestõstmise korral Power-Pole'i ankrute kasutamist jätkata, pead Power-Pole ülekihil paadi täiustatud juhtfunktsioonid keelama.







## CHARGE ülekate

Enne ülekatte CHARGE lisamist pead paigaldama oma laevale toitehaldussüsteemi CHARGE ja ühendama selle juhtimissüsteemiga C-Monster. Need mõlemad süsteemid on ettevõtte Power-Pole tooted, mitte ettevõtte Garmin toodetud. Pärast selle riistvara paigaldamist pead konfigureerima toitehaldussüsteemi CHARGE ja juhtimissüsteemi C-Monster, et kaardiplotteril oleks ligipääs laadimisfunktsioonidele ja saaks neid juhtida. Lisateavet vaata oma toitehaldussüsteemiga CHARGE kaasas olevast kasutusjuhendist.

Pärast toitehaldussüsteemi CHARGE paigaldamist ja konfigureerimist saad lubada ülekatte CHARGE, et juhtida seda süsteemi kaardiplotteri abil (*Ankru Power-Pole või ülekatte CHARGE™ lubamine, lehekülg 148*).

Ülekatte paigutus varieerub olenevalt kaardiplotteri mudeli suurusest. Väiksematel mudelitel võidakse kuvada vähem teksti, kuid funktsioonid on samad.



	Mootori aku olek.
	CHARGE prioriteedi seadistus. Saad valida ikooni, et kiiresti reguleerida prioriteeti mootori ja lisaakude vahel. Riba värv näitab aku laadimise olekut. Aku laadimise ajal on selle aku lähedal olev riba roheline. Kui aku ei lae, on selle aku lähedal olev riba hall.
	Lisaaku olek.
	Näitab, et aku laeb.
	Näitab, et aku kas ei lae või tühjeneb teise akusse.
	Näitab, et toitehaldussüsteem CHARGE on ühendatud kaldatoitega.
Hädaabi ülekanne	Vali see, et käivitada toite hädaolukorra ülekandmine lisaakult või -akudelt mootori akule.

## Mercury tüüri aktiveerimine

### HOIATUS

Sõiduki ohutu ja mõistliku kasutamise eest vastutab juht. Mercury tüür ei tüüri paati sinu eest ega väldi navigeerimisohte. Paadi ohutu kasutamise vältimine võib kaasa tuua varalise kahju, tõsise kehavigastuse või surmaga lõppeva õnnetuse.

Kui Mercury mootor on konfigureeritud toimima koos Mercury tüürimootori juhtelementidega kaardiplotteris, saad aktiveerida ühe tüüri aktiivse Mercury tüürina. Aktiivne Mercury tüür juhib Mercury mootoreid ja Mercury kaardiplotteri mootori juhtelementide ülekatteid (nt Mercury püsikiirushoidjat). Mitteaktiivsete tüüride ülekatted on nähtavad, aga blokeeritud, et mitteaktiivsel tüüril olevad kasutajad ei saaks mootorit kogemata juhtida.

Paadil liikudes saad aktiivset Mercury tüüri jaamades (kuni neli) vahetada.

- 1 Vali **Seaded > Süsteem > Jaama teave > Mercury Helm**.
- 2 Tee valik.

## Mercury veomootori juhtfunktsioonid

### HOIATUS

Sõiduki ohutu ja mõistliku kasutamise eest vastutab juht. Mercury veomootori juhtfunktsioonid ei tüüri sinu eest paati ega väldi navigatsiooniohte. Paadi ohutu kasutamise vältimine võib kaasa tuua varalise kahju, tõsise kehavigastuse või surmaga lõppeva õnnetuse.

Kui see on ühendatud ühilduva Mercury mootoriga, saad kasutada ülekattet Mercury veomootor ja määrata ja reguleerida veomootori pöördeid kaardiplotteris.

## Mercury veomootori juhtimise ülekatte lisamine

Kui see on ühendatud ühilduva Mercury mootoriga, saad kaardiplotteril ülekattet Mercury veomootor kasutades määrata ja reguleerida sihtkiirust.

- 1 Vali lehel, kuhu soovid ülekatte lisada **Valikud > Muuda ülekatteid**.  
**VIHJE:** ülekattete kiireks vahetamiseks võid menüüribal valida Ribad.
- 2 Vali **Ülemine riba, Alumine riba, Vasak riba** või **Parem riba**.
- 3 Vali **Mercury veomootor**.
- 4 Vali **Tagasi**.

## Mercury veomootori ülekate

Kui see on ühendatud ühilduva Mercury mootoriga, saad kasutada kaardiplotteris Mercury veomootor ülekatet, et määrata sihtkiirus.



—	Vali sihtkiiruse vähendamiseks
①	Sihtkiirus
+	Vali sihtkiiruse suurendamiseks
②	Tegelik kiirus
Luba	Vali Mercury veomootor funktsiooni sisselülitamiseks
Keela	Vali Mercury veomootor funktsiooni väljalülitamiseks

## Mercury püsikiirushoidja

### ⚠ HOIATUS

Sõiduki ohutu ja mõistliku kasutamise eest vastutab juht. Mercury Püsikiirushoidja ei tüüri paati sinu eest ega väldi navigeerimisohte. Paadi ohutu kasutamise vältimine võib kaasa tuua varalise kahju, tõsise kehavigastuse või surmaga lõppeva õnnetuse.

Kui see on ühendatud ühilduva Mercury mootoriga, saad püsikiirushoidja seadistada ja selle seadeid reguleerida kaardiplotteris.

### Mercury püsikiirushoidja ülekatte lisamine

- 1 Vali lehel, kuhu soovid ülekatte lisada **Valikud > Muuda ülekatteid**.  
**VIHJE:** ülekatete kiireks vahetamiseks võid menüüribal valida Ribad.
- 2 Vali **Ülemine riba**, **Alumine riba**, **Vasak riba** või **Parem riba**.
- 3 Vali **Mercury ristlus**.
- 4 Vali **Tagasi**.

## Mercury püsikiirushoidja kattekiht

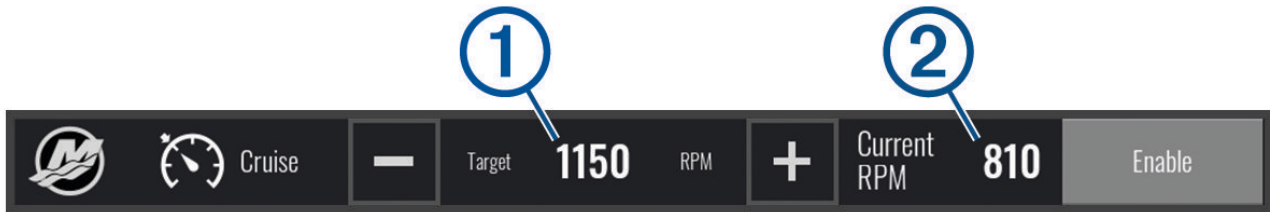

—	Vali sihtkiiruse vähendamiseks
①	Sihtkiirus
+	Vali sihtkiiruse suurendamiseks
②	Tegelik kiirus
Luba	Vali püsikiirushoidja rakendamiseks
Keela	Vali püsikiirushoidja väljalülitamiseks

## Mercury mootori üksikasjad

### ⚠ HOIATUS

Vastutad oma aluse mootorite hoolduse eest. Suutmatus mootoreid õigesti hooldada võib kaasa tuua varalise kahju, tõsise kehavigastuse või surmaga lõppeva õnnetuse.

Kui kaardiplotter on ühendatud ühilduva Mercury mootoriga, saad vaadata mootori andmeid kaardiplotteri Mercury mootor kattekihi abil.

## Mercury mootori ülekatte lisamine

- 1 Vali lehel, kuhu soovid ülekatte lisada **Valikud > Muuda ülekatteid**.  
**VIHJE:** ülekatete kiireks vahetamiseks võid menüüribal valida Ribad.
- 2 Vali **Ülemine riba**, **Alumine riba**, **Vasak riba** või **Parem riba**.
- 3 Vali **Mercury mootor**.
- 4 Vali **Tagasi**.

## Mercury mootori ülekatte

Mootori andmete vaatamiseks saad kasutada Mercury mootori ülekatet (*Mercury mootori ülekatte lisamine, lehekülg 153*).

**MÄRKUS.** ülekatte ruumpiirangute tõttu ei pruugi mõned elemendid ilmuda, kui alusel on mitu mootorit.

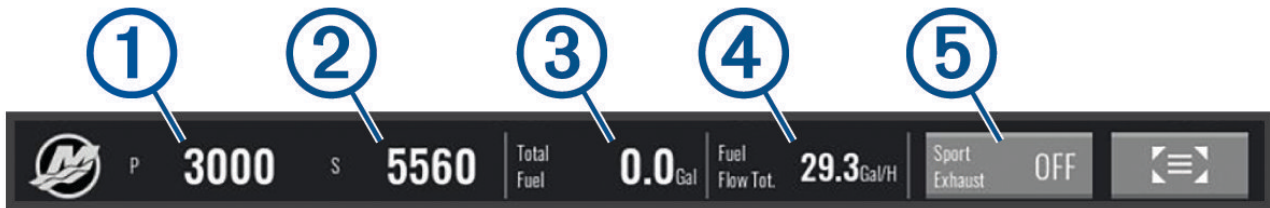

①	Pakpoordi mootori pöörlemissagedus
②	Tüürpoordi mootori pöörlemissagedus
③	Saadaolev kütus
④	Kütuse kasutus
⑤	Sport Exhaust süsteemi juhtimine (kui on toetatud) ( <i>Mootori Mercury Sportsummuti suvandi lubamine, lehekülg 154</i> )

**VIHJE:** mootori üksikasjade ülevaade on esitatud ka Mercury näidikutel lehel (*Mercury® mootorinäidikud, lehekülg 139*).

## Mootori Mercury Sportsummuti suvandi lubamine

Kui kaardiplotter on ühendatud ühilduva Mercury mootoriga, saad kasutada kaardiplotteri Mercury mootori ülekatet, et lubada Sportsummuti suvand. Suvand Sportsummuti muudab mootori heli.

Tee **Mercury mootor** ülekatel valik **Sportsummuti > Sees**.

**VIHJE:** ülekatte kiireks vahetamiseks võid menüüribal valida Ribad.

**VIHJE:** suvandi Sportsummuti võib lubada ka Mercury näidikute lehe menüüs.

## Mercury aktiivne diferendi juhtimine

### ⚠ HOIATUS

Sõiduki ohutu ja mõistliku kasutamise eest vastutab juht. Mercury aktiivne diferendi juhtimise funktsioon ei kontrolli paadi kiirust, ei tüüri paati sinu eest ega väldi navigeerimisohte. Paadi ohutu kasutamise vältimine võib kaasa tuua varalise kahju, tõsise kehavigastuse või surmaga lõppeva õnnetuse.

Kui su kaardiplotter on ühendatud ühilduva Mercury aktiivse diferendi süsteemiga, saate süsteemi juhtida, kasutades kaardiplotteri ülekatet Active Trim.

## Mercury aktiivse diferendi ülekatte lisamine

1 Vali lehel, kuhu soovid ülekatte lisada **Valikud > Muuda ülekatteid**.

**VIHJE:** ülekatete kiireks vahetamiseks võid menüüribal valida Ribad.

2 Vali **Ülemine riba, Alumine riba, Vasak riba** või **Parem riba**.

3 Vali suvand **Active Trim**.

## Mercury aktiivse diferendi ülekate



①	Kui see on lubatud, saad diferenti käsitsi reguleerida.
②	Kui see on lubatud, saad vahetada Mercury aktiivse diferendi eelseadistatud profiilide vahel.
③	Aktiivse diferendisüsteemi olek.
Luba või Keela	Vali aktiivse diferendisüsteemi sisse- või väljalülitamiseks.

## Skyhook digiankru juhtimine

### ⚠ HOIATUS

Sõiduki ohutu ja mõistliku kasutamise eest vastutab juht. Skyhook digiankru funktsioonid ei väldi navigeerimisohte. Paadi ohutu kasutamise vältimine võib kaasa tuua varalise kahju, tõsise kehavigastuse või surmaga lõppeva õnnetuse.

Ühilduva Mercury mootoriga ühendamisel võid kasutada Skyhook digiankru ülekate kaardiplotteril funktsioonide Skyhook, Drifthook ja Bowhook seadistamiseks ja reguleerimiseks.

### Skyhook digiankur

kui see on aktiivne, siis proovib paat säilitada kurssi ja asendit.

**Drifthook:** kui see on aktiivne, siis proovib paat säilitada kurssi, aga asend võib muutuda.

**Bowhook:** kui see on aktiivne, siis proovib paat säilitada sama asendit, aga kurss võib muutuda.

### Skyhook digiankru juhtkihi lisamine

Ühilduva Mercury mootoriga ühendamisel saab kaardiplotterile lisada ülekatte Skyhook digiankru funktsioonide juhtimiseks.

- 1 Vali lehel, kuhu soovid ülekatte lisada **Valikud > Muuda ülekatteid**.  
**VIHJE:** ülekatte kiireks vahetamiseks võid menüüribal valida Ribad.
- 2 Vali **Ülemine riba**, **Alumine riba**, **Vasak riba** või **Parem riba**.
- 3 Vali **Mercury Skyhook**.
- 4 Vali **Tagasi**.

## Skyhook digiankru ülekate

Ühilduva Mercury mootoriga ühendamisel saab kaardiplotterile lisada ülekatte Skyhook, et juhtida Skyhook digiankru funktsioone.

**VIHJE:** kui Skyhook digiankur, Drifthook funktsioon või Bowhook funktsioon on aktiivne, siis võid menüüribal valida Ooterežiim, et lülitada aktiivse digiankru funktsioon välja ja jätkata paadi käsitsi juhtimist.



①	Praeguse kursi- ja tüürireguleerimiste teave.
◀◀	Reguleerib ettenähtud suunda pakpoordi. Süsteem tüürib paati uues suunas.
▶▶	Reguleerib ettenähtud suunda tüürpoordi. Süsteem tüürib paati uues suunas.
Drifthook	Lülitub funktsioonile Drifthook.
Bowhook	Lülitub funktsioonile Bowhook.

## Drifthook ülekate

Kui Skyhook ülekate on kaardiplotteris lubatud, siis võida valida Drifthook, et muuta Skyhook digiankrut funktsiooni Drifthook kasutamiseks.

**VIHJE:** kui funktsioon Drifthook on aktiivne, siis võid menüüribal valida Ooterežiim, et lülitada ankur välja ja jätkata paadi käsitsi juhtimist.



◀◀	Reguleerib ettenähtud suunda pakpoordi. Süsteem tüürib paati uues suunas.
▶▶	Reguleerib ettenähtud suunda tüürpoordi. Süsteem tüürib paati uues suunas.
Drifthook	Vali uuesti Skyhook digiankru funktsiooni juurde naasmiseks.
Bowhook	Lülitub funktsioonile Bowhook.

## Dometic Optimus® funktsioonid

Kui kaardiplotter on ühendatud ühilduva Optimus süsteemiga, saad kaardiplotteri abil süsteemile juurde pääseda ja seda juhtida. Võid lubada Optimus ülekatteriba süsteemi Optimus juhtimiseks ([Optimus ülekatteriba aktiveerimine](#), lehekülg 156).

Vajadusel tagab süsteem Optimus teabe, juhiste ja märguannetega teated tõrgete ning ohtude kohta.

Ujumise keelu ikoon  annab teada, et ujuda ei tohi, kui kindlad Optimus režiimid on aktiivsed. Selliste režiimide kasutamise korral on propelleri juhtimine automaatne, mis võib vees olevaid inimese vigastada.

## Optimus ülekatteriba aktiveerimine

- 1 Vali kaardil **Valikud > Muuda ülekatteid**.
- 2 Vali **Ülemine riba**, **Alumine riba**, **Vasak riba** või **Parem riba**.
- 3 Vali **Optimuse riba**.

## Optimus ülekatte ülevaade

Ülekatte kasutamiseks ühenda oma Optimus süsteem kaardiplotteriga ning lisa ülekatte vajalikele kuvadele (*Optimus ülekatte aktiveerimine, lehekülj 156*).

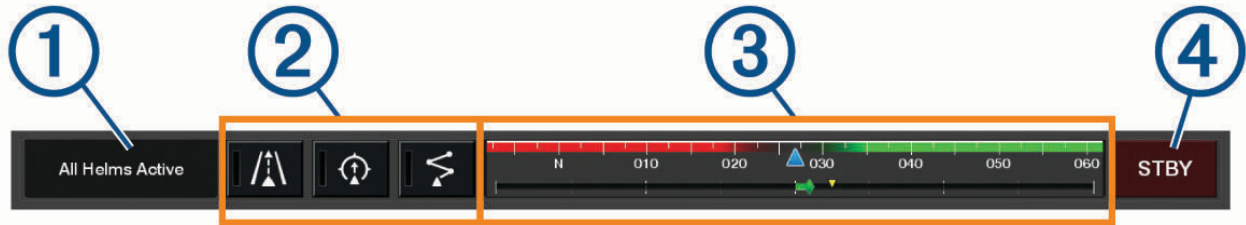

①	Juhtrežiim
②	Optimus juhtnupud
③	Tüür
④	Ooterežiimi nupp

Režiimi sisse või välja lülitamiseks vajuta ülekatte režiimi nuppu. Kui režiim on sisse lülitatud, süttib nupp põlema.

Ülekatte konfiguratsioon ja nupud olenevad süsteemist, režiimidest ja varustusest. Lisateavet leiad oma Optimus dokumentatsioonist.

## Optimus ülekatte sümbolid

	Autopiloodi kursihoid
	Autopiloodi järgimisrežiim
	Autopiloodi marsruudirežiim
	SeaStation® asukoha hoidmine
	SeaStation suunahoid

## Režiim Optimus Kojunaasm.

### ⚠ HOIATUS

Tüüri tõrkumisel saad kasutada režiimi Optimus Kojunaasm.. Kojunaasm. on alistussüsteem, mis võib paadi juhitavust oluliselt mõjutada. Seda tuleks kasutada üksnes hädaolukorras, kui sul pole võimalik abi kutsuda. Ole väga ettevaatlik. Tutvu Optimus kasutusjuhendiga ja kannu alati päästevesti.

Sõiduki ohutu ja mõistliku kasutamise eest vastutab juht. Režiimi Kojunaasm. kasutamine ei vabasta sind kohustusest paati ohutult käitada. Väldi navigeerimisohte ja ära jäta mootori juhtnuppe järelvalveta.

Kui see on kasutatav, ilmub nupp Kojunaasm. ülekatte ribale Optimus. Tutvu Optimus kasutusjuhendiga enne režiimi Kojunaasm. kasutamist.

Suvalisel kuval režiimi Kojunaasm. aktiveerimiseks vali **Kuhu?** > **Hoiatuste haldur** > **Tüüri kojunaasmisrežiim**.

# Loodete, hoovuse ja taevakehade teave

## Loodete ja hoovuste ülekatted

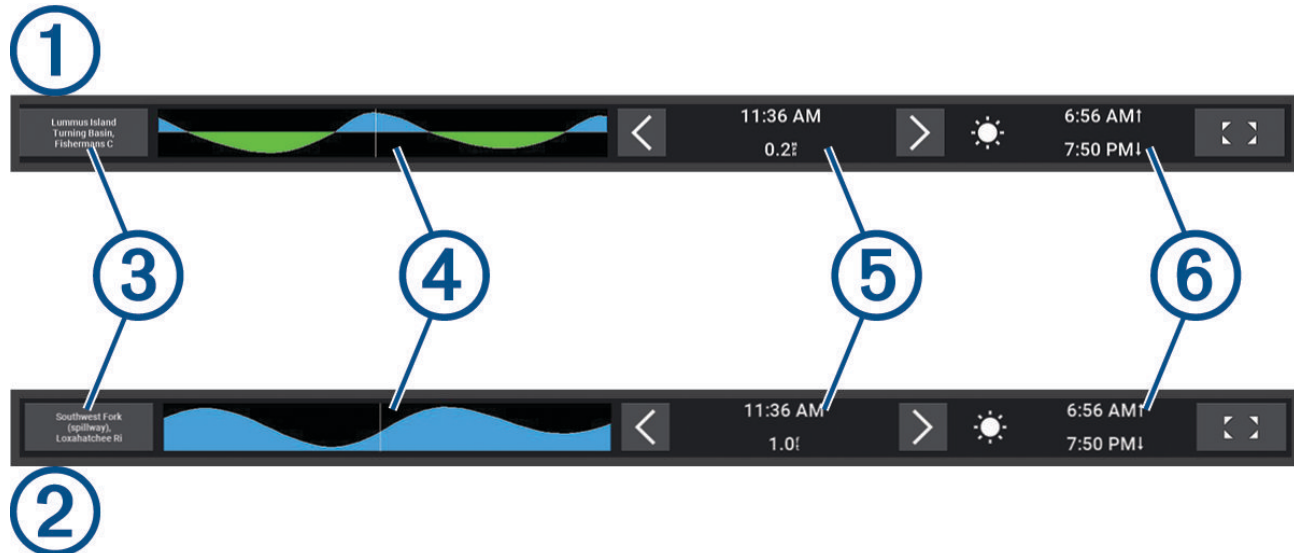

①	Loodetejaama ülekatteriba.
②	Hoovustejaama ülekatteriba.
③	Valitud loodete- või hoovustejaama nimi. Vali, et lülituda mõnele muule loodete- või hoovustejaamale.
④	Loodete- või hoovustejaama graafik.
⑤	Praegune aeg, mis on näidatud loodete-või hoovustejaama graafikul valge joonena. Loodete-või hoovustejaama graafikul kellaaja reguleerimiseks võid kasutada sümboleid < ja >.
⑥	Praegused päikesetõusu ja -loojangu ajad.
◀ ▶	Vali, et avada loodete- või hoovustejaama teabeleht.

## Loodete ja hoovuste ülekatete lisamine

- 1 Vali lehel, kuhu soovid ülekatte lisada **Valikud > Muuda ülekatteid**.  
**VIHJE:** ülekatete kiireks vahetamiseks võid menüüribal valida Ribad.
- 2 Vali **Ülemine riba**, **Alumine riba**, **Vasak riba** või **Parem riba**.
- 3 Vali **Looded** või **Hoovused**.

## Mareograafi teave

### ⚠ HOIATUS

Loodete ja hoovuste teavet esitatakse ainult informatiivsel eesmärgil. Kõigi postitatud veega seotud soovitude, ümbruse tähelepaneliku jälgimise ja veel alati mõistuspärase käitumise eest vastutad ainult sina. Selle hoiatuse eiramine võib kaasa tuua varalise kahju, tõsise kehavigastuse või surmaga lõppeva õnnetuse.

Võid vaadata mareograafi konkreetse kuupäeva ja kellaaja teavet, sh loodete kõrgus ning järgmine tõus ja mõõn. Vaikimisi kuvab kaardiplotteri ülekatteriba Looded viimati vaadatud hoovuste jaama teabe ja praeguse kuupäeva ja viimase tunni teabe.

Tee ülekatteribal Looded valik  .



## Hoovusejaama teave

### ⚠ HOIATUS

Loodete ja hoovuste teavet esitatakse ainult informatiivsel eesmärgil. Kõigi postitatud veega seotud soovitude, ümbruse tähelepaneliku jälgimise ja veel alati mõistuspärase käitumise eest vastutad ainult sina. Selle hoiatuse eiramine võib kaasa tuua varalise kahju, tõsise kehavigastuse või surmaga lõppeva õnnetuse.



**MÄRKUS.** hoovusejaama teave on saadaval teatud üksikasjalikel kaartidel.

Saad vaadata valitud kindla kuupäeva ja kellaaja teavet, sh liikumiskiirust ja hoovuse taset. Vaikimisi kuvab kaardiplotteri ülekatteriba Hoovused viimati vaadatud hoovuste mõõtjaama hoovuste teabe ja praeguse kuupäeva ja kellaaja teabe ([Loodete ja hoovuste ülekatte](#), lehekülg 158).

Tee ülekatteribal Hoovused valik  .

## Taevateave

Saad vaadata teavet päikesetõusu, -loojangu, kuu tõusu, -loojangu, kuufaaside ja nende ligikaudse asukohta kohta taevas. Ekraani keskosa esitab otse üles jäävat taevast, välimised ringid esitavad horisonti. Kaardiplotter kuvab vaikimisi taevateavet tänase kuupäeva ja kellaaja kohta.

Ülekatteribal Looded või Hoovused vali   seejärel vali Taevas.

## Loodete, hoovuste jaamade või taevakehade teabe vaatamine erinevatel kuupäevadel

1 Ülekatteribal **Looded** või **Hoovused** vali  .

2 Taevateabe nägemiseks vali **Taevas**.

3 Tee valik:

- Muu kuupäeva teabe vaatamiseks vali **Muuda kuupäeva** ja sisesta kuupäev.
- Tänapäeva teabe vaatamiseks vali **Praegune kuupäev ja kellaeg**.
- Kui see on saadaval, saad vaadata teavet kuvatava päeva järgse päeva kohta, kui valid **Järgmine päev**.
- Kui see on saadaval, saad vaadata teavet kuvatava päeva eelse päeva kohta, kui valid **Eelmine päev**.

## Loodete ja hoovuste erineva mõõtejaama teabe kuvamine

1 Ülekatteribal **Looded** või **Hoovused** vali  .

2 Vali **Läheduses olevad jaamad**.

3 Vali jaam.



## Kalendriteabe vaatamine navigatsioonikaardil

1 Vali kaardi- või 3D-kaardi vaates hoovuste mõõtejaam või hoovuste mõõtejaama ikoon.

2 Vali jaama nimi.



# Sõnumid ja hoiatused

Saad avada menüü ja vaadata olulisi sõnumeid ja hoiatusi ning pääseda ligi muule sideteabele, nagu DSC. Vali .



Aktiivse hoiatuse või häire korral asendab märgutuli () menüüribal oleva ikooni (). See värvikoodiga ikoon annab edasi hoiatuse tüübi ja kui sulle esitatakse rohkem kui üks hoiatus, on prioriteetseks kõige tõsisem hoiatus.

Värv	Tõsidus
Punane	Ohud, mis nõuavad tõsiste vigastuste või surma vältimiseks viivitamatut tegutsemist
Kollane	Ohud või ebatavalised tegevused, mis võivad põhjustada väiksemaid vigastusi või kahjustada toodet või omandit.



## Sõnumite ja hoiatuste vaatamine

- 1 Vali .  
**MÄRKUS.** aktiivse hoiatuse korral ilmub see märgutulena ().  
Avaneb aken, kus esitatakse sõnumid ja aktiivsed hoiatused.
- 2 Tee valik:
  - Vali sõnum või aktiivne hoiatus.
  - Vali **Kõik suhtlused > Häirete ajalugu**.
- 3 Vajadusel vali loendist üksus.
- 4 Vali **Vaade**.



## Sõnumite sortimine ja filtreerimine

- 1 Vali .  
**MÄRKUS.** aktiivse hoiatuse korral ilmub see märgutulena ().
- 2 Vali **Kõik suhtlused > Häirete ajalugu > Sordi/filter**.
- 3 Vali suvand sõnumite loendi sortimiseks või filtreerimiseks.

## Sõnumite salvestamine mälukaartile

- 1 Sisesta mälukaart pessa.
- 2 Vali .  
**MÄRKUS.** aktiivse hoiatuse korral ilmub see märgutulena ().
- 3 Vali **Kõik suhtlused > Häirete ajalugu > Salvesta kaardile**.

## Kõigi sõnumite ja hoiatuste kustutamine

- 1 Vali .  
**MÄRKUS.** aktiivse hoiatuse korral ilmub see märgutulena ().
- 2 Vali **Kõik suhtlused > Häirete ajalugu > Tühjenda häirete ajalugu**.

## Meediumimängija

Kui oled kaardiplotteriga ühendanud ühilduva stereoseadme või stereoseadmed, saad juhtida heli kaardiplotteri meediumimängija kaudu.

- Kui oled ühendanud ühilduva Fusion® raadio NMEA 2000 võrku või Garmin merevõrku, saad juhtida raadiot kaardiplotteriga. Kaardiplotter peaks stereoseadme automaatselt tuvastama.
- Kui sul on üksteisega ühendatud mitu Fusion stereoseadet, kasutades Fusion PartyBus™ võrku, saad juhtida võrguga ühendatud stereoseadmeid ja kaardiplotterit kasutavaid rühmi. Kui üks võrku ühendatud Fusion stereoseade on ühendatud NMEA 2000 võrgu või Garmin merevõrguga, peaks kaardiplotter stereoseadmed automaatselt tuvastama.
- Kui NMEA 2000 võrku on ühendatud ühilduv kolmanda osapoole stereoseade, saad juhtida stereoseadet kaardiplotteri abil.

**MÄRKUS.** kõik funktsioonid ei pruugi kõikide ühendatud stereoseadmetega saadaval olla.

**MÄRKUS.** saad esitada ainult stereoga ühendatud allikatest.

### Meediumipleieri avamine

Enne meediumipleieri avamist tuleb kaardiplotteriga ühendada ühilduv seade.

Vali **Alus > Meedium.**

**VIHJE:** meediumi kattekihi kiireks lehele lisamiseks vali **Ribad > Meedium > Lisa.**

### Meediumimängija ikoonid

**MÄRKUS.** kõikidel seadmete ei pruugi neid ikoone olla.

Ikoon	Kirjeldus
★	Salvestab või kustutab eelseadistatud kanali
↺↻	Kordab kõiki lugusid
↺↻	Kordab üht lugu
⏮⏭	Otsib AM-/FM-raadiojaamu Esitab järgmise või eelmise muusikapala (puuduta) Kerib edasi või tagasi (hoia all)
↻↺	Juhuesitus
🔊+	Suurendab helitugevust
🔊-	Vähendab helitugevust
🔊×	Vaigistab heli
◀▶	Laiendab meediumimängija täisekraanile

## Meediumiseadme ja allika valimine

Saad valida stereoga ühendatava meediumiallika. Kui sul on võrku ühendatud mitu stereo- või meediumiseadet, saad valida seadme, mille kaudu muusikat esitada.

**MÄRKUS.** saad esitada ainult stereoga ühendatud allikatest.

**MÄRKUS.** kõik funktsioonid pole kõigil meediumiseadmetel ja -allikatel kasutatavad.

1 Vali meediumikuval **Seadmed** ja seejärel stereo.

2 Vali meediumikuval **Allikas** ja vali meediumiallikas.



**MÄRKUS.** nupp Seadmed kuvatakse alles siis, kui võrku on ühendatud rohkem kui üks meediumiseade.

**MÄRKUS.** nupp Allikas kuvatakse ainult seadmetele, mis toetavad mitme meediumiallika kasutamist.

## Helitugevuse ja helitasemete reguleerimine

### Helitugevuse reguleerimine

**MÄRKUS.** kui sinu aluse meediumisüsteem on seadistatud tsoonidena, saab meediumikuva helitugevuse juhtnuppude abil Kodutsoon ([Kodutsooni valimine](#), lehekülg 164) helitugevust reguleerida.

Helitugevuse reguleerimiseks kasuta meediumikuval liugurriba või  – ja .

### Helitaseme reguleerimine

Ühendatud meediumiseadme helitaseme reguleerimiseks saad kasutada ekvalaiserit.

**MÄRKUS.** kui meediumisüsteemil on mitu tsooni, mõjutab helitaseme toonide juhtnuppude reguleerimine ainult kodutsooni. Teiste tsoonide helitaseme reguleerimiseks võid muuta kodutsooni ([Kodutsooni valimine](#), lehekülg 164).

1 Vali meediumikuval **Valikud > Heli tasmed**.

2 Soovitud helitasemete muutmiseks vali  – või .

### Meediumi heli vaigistamine

1 Vali meediumikuval  x.

2 Vajaduse korral vali **Vali**.

### Kiirusel põhineva automaatse helitugevuse kohandamine

Kui stereoseade on ühendatud NMEA 2000 võrguga sellise seadme abil, mis tagab kiiruseteabe (nt mootor, kaardiplooter, GPS-antenn, veekiiruse andur või tuulekiiruse andur), võid seadistada stereoseadme vastavalt valitud kiirusallikale helitugevust automaatselt kohandama ([Kiirusel põhineva automaatse helitugevuse lubamine](#), lehekülg 162).

Näiteks kui sisemise GPS-antenniga kaardiplooter või üksik GPS-antenn on stereoseadmega samas NMEA 2000 võrgus ja seadistad valiku Kiiruse allikas valikule Kiirus põhja suhtes, suureneb helitugevus koos kiiruse suurenemisega.

**MÄRKUS.** kui helitugevus suureneb vastavalt kiirusele, muutub tegelik helivaljus, kuid helitugevuse tase näidikuribal ja number jäävad samaks.

Lisateabe jaoks stereoseadme ja NMEA 2000 võrgu ühendamise kohta tutvu stereoseadme paigaldusjuhistega.

### Kiirusel põhineva automaatse helitugevuse lubamine

1 Vali meediumikuval **Meedium Valikud > Installi**.

2 Vali stereosüsteemi nimi.

3 Vali **Tsoonid > Kiirus vs helitugevus > Luba**.

4 Vajadusel uuenda seadeid, et valida kiiruse allikas ja helitugevuse seaded.

## Automaatsed helitugevuse reguleerimise sätted

Vali **Valikud** > **Installi**, vali stereo nimi ja siis **Tsoonid** > **Kiirus vs helitugevus**.

**Luba:** lubab automaatse helitugevuse reguleerimise funktsiooni.

**Kiiruse allikas:** määrab allika, mida stereo kasutab kiiruse määramiseks (*Kiiruse allikate info, lehekülj 163*).

**Max/min kiirus:** määrab valitud Kiiruse allikas eeldatava maksimaalse ja minimaalse kiiruse vahemiku.

Säte Minimaalne näitab kiirust, millega helitugevus esitatakse tasemel, mille valisid ketast keerates. Säte Suurim näitab kiirust, millega helitugevus esitatakse Helitugevuse suurendamisesättes määratud kõrgeimal tasemel.

**VIHJE:** alustuseks peaksid määrama need väärtused mootorilt või andurilt tavaliselt oodatavatele pööretele ja kohandama neid vastavalt vajadusele.

**Helitugevuse suurendamine:** määrab iga tsooni kogu helitugevuse suurenemise, kui valitud Kiiruse allikas saavutab seadistuses Max/min kiirus määratus maksimaalse kiiruse. Mida kõrgemaks selle taseme määrad, seda valjem on helitugevus, kui lähened seatud maksimaalsele kiirusele.

**MÄRKUS.** kui helitugevust kiiruse reguleerimiseks suurendatakse, muutub tegelik helitugevus, kuid helitugevuse indikaatori riba ja number jäävad samaks.

## Kiiruse allikate info

Vali **Valikud** > **Installi**, vali stereo nimi, siis vali **Tsoonid** > **Kiirus vs helitugevus** > **Kiiruse allikas**.

**Mootori pöörded:** kasutab pöörlemissageduse lugemist toetavat NMEA 2000 mootorit. Helitugevus suureneb, kui mootori pöörete arv tõuseb seatud Minimaalne kiiruselt seatud Suurim kiirusele. Kui ühendatud on mitu toetatud mootorit, kasutab stereo kõigi mootorite keskmist pöörete arvu.

**Kiirus põhja suhtes:** kasutab maapinna kiiruse (SOG) näitu, mida pakub toetatud NMEA 2000 GPS-antenn või sisemise GPS-antenniga kaardiplotter. Helitugevus suureneb, kui SOG suureneb seatud Minimaalne kiiruselt seatud Suurim kiirusele.

**Kiirus vee suhtes:** kasutab veekiiruse (STW) näitu, mille pakub toetatud NMEA 2000 veekiiruse andur. Helitugevus suureneb, kui STW suureneb seatud Minimaalne kiiruselt seatud Suurim kiirusele.

**Tuulekiirus:** kasutab tuulekiiruse näitu, mille annab toetatud NMEA 2000 tuulekiiruse andur. Helitugevus suureneb tuule kiiruse tõustes seatud Minimaalne kiiruselt seatud Suurim kiirusele.

## Raadiotsooni ja rühmad

**MÄRKUS.** nupp Tsoonid ilmub ainult mitme kõlari tsooni toetavate stereoseadmete korral.

**MÄRKUS.** valik Rühmad ilmub ainult siis, kui sul on üksteisega ühendatud mitu Fusion raadiot, kasutades selleks Fusion PartyBus võrku.

Kui ühendatud raadio toetab mitut kõlarite tsooni, saad juhtide tsoonide heli kaardiplotteri meediumikuval. Nt kajutis võib heli olla vaiksem ja tekil valjem (*Tsooni helitugevuse reguleerimine, lehekülj 164*).

Kui sul on üksteisega ühendatud mitu Fusion raadiot, kasutades selleks Fusion PartyBus võrku, saad luua raadiorühmad ja juhtida võrgus olevad raadioid ja rühmi kaardiplotteriga.

Olenevalt kaardiplotteriga ühendatud raadio/raadiote võimalustest, võib sul olla tsooni heli juhtimiseks mitu võimalust:

- Kolmandate osapoolte raadiote ja ühilduvate Fusion raadiote korral võimaldab vahekaart Kohalikud tsoonid reguleerida ühendatud raadio kõigi aktiivsete kõlaritsoonide helitugevust.
- Kui mitu Fusion raadiot on üksteisega ühendatud Fusion PartyBus võrgu kaudu, võimaldab vahekaart Rühmatsoonid reguleerida iga sama rühma raadio kõikide tsoonide helitugevust vastavalt tsoonile Kodutsoon.
- Kui mitu Fusion raadiot on üksteisega ühendatud Fusion PartyBus võrgu kaudu, võimaldab vahekaart Võrk reguleerida iga Fusion PartyBus võrku ühendatud raadio iga tsooni helitugevust.

## Kodutsooni valimine

Kui kaardiplotteriga on ühendatud mitu stereoseadet, või kaardiplotteriga on ühendatud mitme kõlaritsooniga stereoseade või stereoseadmed, pead määrama ühe stereoseadme ühe kõlaritsooni kodutsooniks. Meediumikuval olevad muusika esitamise ja helitugevuse juhtnupud reguleerivad ainult seda stereoseadet või tsooni, mis on määratud kodutsooniks. Muusika esitamise teave meediumikuval näitab allikat, mida esitatakse Kodutsoon stereoseadmes.

Kodutsoon on soovitatav määrata kaardiplotterile kõige lähedasemaks tsooniks.



**MÄRKUS.** võimalik, et mõnel stereoseadmel on ülemaailmne tsoon. Kui määrad kodutsooniks ülemaailmse tsooni, saavad meediumilehe juhtnupud mõjutada stereoseadme või meediumiseadme kõiki tsoone.

**MÄRKUS.** nupp Tsoonid ilmub ainult nende stereoseadmete või meediumiseadmete jaoks, mis toetavad mitut meediumitsooni.

- 1 Vali meediumikuval **Valikud > Kodutsoon.**
- 2 Vajadusel vali ühendatud stereoseade.
- 3 Vali tsoon, mille soovid määrata kui **Kodutsoon.**  
Valitud kodutsooni nimi ilmub meediumikuval.

## Tsooni helitugevuse reguleerimine

**MÄRKUS.** nupp Tsoonid ilmub ainult mitme kõlari tsooni toetavate stereoseadmete korral.

- 1 Vali meediumikuval **Tsoonid.**  
Ilmub saadaolevate tsoonid loend.
- 2 Vajadusel muuda seadistatava tsooni vaatamiseks tsoonirühma (*Raadiotsooni ja rühmad, lehekülg 163*).
- 3 Tsooni helitugevuse muutmiseks vali  - või .

## Kõlaritsooni väljalülitamine

Kui ühendatud meediumiseade on varustatud kõlaritsoonidega, saab kasutamata tsoonid välja lülitada.

- 1 Vali meediumikuval **Valikud > Installi.**
- 2 Vali ühendatud raadio.
- 3 Vali **Tsoonid.**
- 4 Vali välja lülitatav tsoon.
- 5 Vali **Luba.**  
Roheline riba nupul muutub halliks, mis märgib, et tsoon on välja lülitatud. Välja lülitatud tsooni aktiveerimiseks vali Luba.

## Rühma loomine

Kui sul on üksteisega ühendatud mitu Fusion stereoseadet, kasutades selleks Fusion PartyBus võrku, saad luua stereoseadmete rühmad ja juhtida võrgus olevad stereoseadmeid ja rühmi kaardiplotteriga. Üks stereoseade peab olema kaardiplotteriga ühendatud NMEA 2000 võrgu kaudu.

Fusion võrgu paigaldamise ja konfigureerimise täieliku teave jaoks vt ühilduva Fusion PartyBus stereoseadmega kaasas olevaid paigaldusjuhiseid ja kasutusjuhendit.

**MÄRKUS.** Fusion PartyBus võrgus allikate voogedastamise korral kehtivad piirangud. Lisateabe jaoks vt Fusion stereoseadme kasutusjuhendit.

- 1 Vali meediumikuval **Valikud > Rühmad.**
- 2 Vali stereoseadme nimi, mille soovid määrata rühma esmaseks stereoseadmeks, seejärel vali **Määra allikaks.**
- 3 Vali stereoseadmed, mida soovid rühma lisada.
- 4 Vali **Valmis.**

## Rühma muutmine

- 1 Vali meediumikuval **Valikud > Rühmad**.
- 2 Vali olemasoleva rühma nimi.
- 3 Vali helisüsteemid, mida soovid rühma lisada või sealt eemaldada.
- 4 Vali **Valmis**.

## Rühma sünkroonimine

Kui lülitate rühmas stereoseadmeid välja, siis sinu loodud rühmi vaikimisi ei säilitata. Kui lülitate välja ühe rühma lisatud stereoseadme, siis eemaldatakse see rühmast. Kui lülitate välja rühma esmase stereoseadme, siis rühm kustutatakse. Võimalik on lubada rühma sünkroonimine, et säilitada rühma liikmelisus stereoseadme jaoks pärast selle väljalülitamist. Rühma sünkroonimine toimub erinevalt ja sõltub sellest, kuidas stereoseadmeid välja ja sisse lülitate.

- Kui lülitate sünkroonitud stereoseadme välja ja sisse kas stereoseadme toitenupu või süütejuhtme (punase juhtme) füüsilise lüliti abil, siis lülituvad rühma kõik sünkroonitud stereoseadmed korraga välja ja sisse. See kehtib kõikide sünkroonitud stereoseadmete kohta rühmas, sõltumata sellest, kas stereoseade on rühma esmane stereoseade või mitte.  
**MÄRKUS.** kui valid stereoseadme toitemenüüs ALL OFF, lülitate see kõik võrgu stereoseadmed välja isegi siis, kui need ei kuulu rühma või nende puhul on rühma sünkroonimine lubatud.
- Kui lülitate sünkroonitud stereoseadme toitejuhtme (kollase juhtme) füüsilise lüliti abil välja ja sisse, käituvad rühma teised sünkroonitud stereoseadmed teisiti.
  - Kui sünkroonitud stereoseade on rühma esmane stereoseade ja kasutate selle väljalülitamiseks toitejuhtme füüsilist lüliti, siis jäävad rühma ülejäänud sünkroonitud stereoseadmed sisse, kuid need eemaldatakse rühmast. Kui lülitate esmase stereoseadme uuesti sisse, liituvad ülejäänud stereoseadmed rühmaga uuesti.
  - Kui sünkroonitud stereoseade ei ole rühma esmane stereoseade ning kasutate selle välja ja sisse lülitamiseks toitejuhtme füüsilist lüliti, siis jäävad rühma ülejäänud sünkroonitud sisse ning need on rühmitatud, ja stereoseade liitub rühmaga uuesti, kui selle sisse lülitate.

## Rühma sünkroniseerimise lubamine

Enne sätte Salvesta grupp lubamist tuleb stereoseade olemasolevast rühmast eemaldada. Kui stereoseade on rühma osa, ei saa seadeid uuendada.

See säte tuleb lubada igas stereoseadmes, kui soovite säilitada rühmasätteid pärast toitetsükli.

- 1 Vali meediumikuval **Meedium Valikud > Installeeri**.
- 2 Vali stereosüsteemi nimi.
- 3 Vali **Toitevalikud > Salvesta grupp**.  
Pärast toitetsükli säilitab stereoseade rühmasätteid.
- 4 Vajadusel korda toiminguid teiste stereoseadmete jaoks.

**MÄRKUS.** sünkroniseerimise nõuetekohaseks toimimiseks peab lubama valiku Salvesta grupp kõikide võrku ühendatud stereoseadmete jaoks.

## Muusika esitamine

### Muusika sirvimine

Muusika jaoks sirvi meediumiallikaid.

- 1 Vali meediumikuvalt ja sobivast allikast nupp, millel on allika nimi, näiteks **USB**.
- 2 Sirvi ja vali esitamiseks muusikapala.

## Tähestikulise otsingu lubamine

Suuremast loendist palade või albumite leidmiseks saad kasutada tähestikulist otsingut.

- 1 Vali meediumikuval **Valikud > Installi**.
- 2 Vali seade.
- 3 Vali **Alpha otsing**.
- 4 Vali otsingutulemustes kuvatud muusikapalade maksimaalne arv.  
Tähestikulise otsingu keelamiseks vali Tähestikuline otsing väljas.

## Loo kordamine

- 1 Samal ajal kui lugu esitatakse, tee meediumikuval valik.
  - Vali **Valikud > Korda**.
  - Vali **Valikud > Sirvi > Korda**.
- 2 Vajaduse korral vali **Üks**.  
**MÄRKUS.** kõik meediumiseadmed ja allikad ei toeta valikut Üks valiku Korda abil juhtimiseks.

## Kõikide palade kordamine

**MÄRKUS.** kõik meediumi seadmed ja allikad ei toeta valikut Kõik valikule Korda.

Tee meediumikuval valik.

- Vali **Valikud > Korda > Kõik**.
- Vali **Valikud > Sirvi > Korda > Kõik**.

## Palade seadmine juhujärjekorda

Tee meediumikuval valik.

- Vali **Valikud > Juhujärjestus**.
- Vali **Valikud > Sirvi > Juhujärjestus**.

## Raadio

AM- või FM-raadio kuulamiseks läheb tarvis raadioga õigesti ühendatud sobivat AM-/FM-mereantenn ja raadiosignaale edastavat raadiojaama. AM/FM-antenni ühendamisjuhiseid vt raadio paigaldusjuhendist.

SiriusXM® raadio kuulamiseks läheb tarvis sobivaid seadmeid ja tellimust ([SiriusXM satelliitraadio](#), [lehekülg 168](#)). Juhiseid SiriusXM Connect sõidukitüüneri ühendamiseks vt raadio paigaldusjuhendist.

DAB-jaamade kuulamiseks peavad sul olema vastavad seadmed ([DAB taasesitus](#), [lehekülg 167](#)). DAB-adapteri ja antenni ühendamise juhiseid vt adapteri ja antenni müügikomplekti kuuluvast paigaldusjuhendist.

## Tuuneri regiooni seadistamine

- 1 Vali meediumikuval **Valikud > Installi > Tuuneri regioon**.
- 2 Tee valik.

## Raadiojaama vahetamine

- 1 Vali meediumiekraanil kasutatav allikas, näiteks **FM**.
- 2 Vali **◀** või **▶** ja seejärel kuulatav jaam.

## Häälestusrežiimi muutmine

Võid määrata kuidas jaama teatud meediumitüüpidel valitakse, nt FM- või AM-raadio kuulamisel.

**MÄRKUS.** kõik häälestusrežiimid pole saadaval kõikide meediumitüüpide jaoks.

Häälestusrežiimide vahel lülitumiseks vajuta **◀** ja **▶** vahel olevat nuppu:

- Jaama käsitsi valimiseks vali **KÄSITSI**.
- Otsimiseks ja järgmisel saadaoleval jaamal peatumiseks vali **AUTOMAATNE**.
- Salvestatud jaama eelsätte valimiseks vali **LEMMIK**.
- Meediumiallika kategooria valimiseks vali **KATEGOORIA**.

## Eelsätted

Võid AM- ja FM-lemmikjaamad kiireks juurdepääsuks mällu salvestada.

Saad salvestada oma lemmik SiriusXM kanalid, kui stereoseade on ühendatud valikulise SiriusXM tüüneri ja antenniga.

Oma lemmikute DAB-jaamade salvestamiseks peab stereoseade olema ühendatud sobivate DAB-seadmetega ja seadistatud õigele tüüneri regioonile. ([DAB taasesitus, lehekülg 167](#))

### Jaama salvestamine eelsättena

- 1 Vali meediumikuval eelsättena salvestatav jaam.
- 2 Vali **Eelsätted > Lisa praegune kanal**.

### Mälujaama valimine

- 1 Vali vastaval meediumikuval olles **Eelsätted**.
- 2 Vali loendist eelsäte.
- 3 Vali **Häälesta kanalile**.

### Eelsätete eemaldamine

- 1 Vali rakenduval meediumikuval **Eelsätted**.
- 2 Vali loendist eelsäte.
- 3 Vali **Eemalda valitud kanal**.

## DAB taasesitus

Kui ühendad ühilduva digitaalse heliedastuse (DAB) mooduli ja antenni, nagu Fusion MS-DAB100A ühilduva raadioga, saad valida ja esitada DAB jaamasid.

DAB allika kasutamiseks pead asuma regioonis, kus DAB on saadaval ja valima tüüneri regiooni ([DAB tüüneri regiooni seadistamine, lehekülg 167](#)).

### DAB tüüneri regiooni seadistamine

Õigete DAB seadete saamiseks pead määrama regiooni, kus asud.

- 1 Vali meediumikuval **Valikud > Installi > Tüüneri regioon**.
- 2 Vali regioon, kus asud.

### DAB jaamade otsimine

- 1 Vali **DAB** allikas.
- 2 Saadaolevate DAB jaamade otsimiseks vali **Skanni**.

Kui otsimine on lõpetatud, hakatakse esitama esimese leitud komplekti esimest saada olevat jaama.

**MÄRKUS.** kui esimene otsimine on lõpetatud, vali Skanni ja otsi DAB jaamu uuesti. Kui ka uuesti otsimine on lõpetatud, hakkab süsteem esitama selle komplekti esimest jaama, mida kuulasid siis, kui otsingu uuesti käivitasid.

## DAB jaamade vahetamine

- 1 Vali **DAB** allikas.
- 2 Vajadusel vali kohalike DAB jaamade skannimiseks **Skanni**.
- 3 Jaama vahetamiseks vali **◀** või **▶**.

Kui oled jõudnud valitud kogumiku lõppu, valib raadio järgmises kogumikus oleva esimese jaama automaatselt.

**VIHJE:** kogumiku muutmiseks hoia all **◀** või **▶**.

## Loendist DAB jaama valimine

- 1 Vali DAB kuval **Sirvi > Jaamad**.
- 2 Vali loendist jaam.

## DAB-jaama valimine kategooriast

- 1 Vali DAB-i meediumikuvalt **Sirvi > Kategooriad**.
- 2 Vali loendist kategooria.
- 3 Vali loendist jaam.

## DAB-jaamade eelsätted

Hõlpsaks juurdepääsuks võid soovitud DAB-jaamad salvestada.

Mällu saab salvestada kuni 15 DAB-jaama.

## DAB jaama salvestamine eelsättena

- 1 Vali DAB meediumikuval eelsättena salvestatav jaam.
- 2 Vali **Sirvi > Eelsätted > Salvesta kehtiv**.

## DAB-eelsätte valimine loendist

- 1 Vali DAB-i meediumikuvalt **Sirvi > Eelsätted > Vaata eelsätteid**.
- 2 Vali loendist eelsäte.

## DAB eelsätete eemaldamine

- 1 Vali DAB kuval **Sirvi > Eelsätted**.
- 2 Tee valik:
  - Ühe eelsätte eemaldamiseks vali **Eemalda eelsäte** ja vali eelsäte.
  - Kõigi eelsätete eemaldamiseks vali **Eemalda kõik eelsätted**.

## SiriusXM satelliitradio

Kui sinu ühilduv Fusion raadio ja SiriusXM Connect Tuner on kaardiploetteriga installitud ja ühendatud, võib sul olenevalt tellimusest olla ligipääs SiriusXM satelliitradiole.

## SiriusXM raadio tunnuskoodi leidmine

Enne oma SiriusXM tellimuse aktiveerimist peab sul olema SiriusXM Connect tüüneri raadio tunnuscode.

SiriusXM raadio tunnuskoodi leidmiseks vaata SiriusXM tüüneri või selle pakendi taha või häälesta kaardiploetter kanalile 0.

- 1 Vali **Meedium > Allikas > SiriusXM**.
- 2 Häälesta kanalile 0.

SiriusXM raadio tunnuscode ei sisalda tähte I, O, S ja F.

## SiriusXM tellimuse aktiveerimine

- 1 Kui valitud on allikas SiriusXM, vali kanal 1.  
Peaksid kuulma kontrollkanalit. Vastasel juhul kontrolli SiriusXM Connect tuunerit ja antenni paigaldust ning ühendusi ja proovi uuesti.
- 2 Vali kanal 0, et leida raadio ID.
- 3 Võta ühendust SiriusXM kuulajatoega telefoninumbri (866) 635-2349 või ava aadress [siriusxm.com/activatenow](http://siriusxm.com/activatenow), et see Ühendriikides tellida. Võta ühendust SiriusXM telefoninumbri (877) 438-9677 või ava aadress [siriusxm.ca/activatexm](http://siriusxm.ca/activatexm), et see Kanadas tellida.
- 4 Esita raadio ID.  
Aktiveerimisele kulub tavaliselt 10 kuni 15 minutit, aga sellele võib kuluda ka kuni tund. Et SiriusXM Connect tuuner võtaks aktiveerimisteate vastu, peab see olema sisse lülitatud ja võtma vastu SiriusXM signaale.
- 5 Kui teenust tunni jooksul ei aktiveerita, ava aadress <http://care.siriusxm.com/refresh> või võta ühendust SiriusXM kuulajatoega telefoninumbri 1-866-635-2349.

## Jaamajuhi kohandamine

SiriusXM raadiojaamad on jaotatud kategooriatesse. Võid valida jaamajuhis ilmuvate jaamade kategooriad.

Tee valik:

- Kui meediumiseadmeks on ühilduv Fusion raadio, vali **Meedium > Sirvi > Kanal**.
- Kui meediumiseade on GXM™ antenn, vali **Meedium > Kategooria**.

## SiriusXM kanali salvestamine eelsätete loendisse

Saad oma lemmikkanalid eelsätete loendisse salvestada.

- 1 Vali **Meedium**.
- 2 Vali eelsättena salvestatav kanal.
- 3 Tee valik:
  - Kui meediumiseade on ühilduv Fusion raadio, vali **Sirvi > Eelsätted**.
  - Kui meediumiseade on GXM antenn, vali **Valikud > Eelsätted > Lisa praegune kanal**.

## Vanemlikud õigused

Vanemlikud õigused võimaldavad piirata ligipääsu SiriusXM kanalitele, sh täiskasvanutele mõeldud sisule. Kui vanemlike õiguste funktsioon on lubatud, pead lukustatud kanalite avamiseks sisestama pääsukoodi. Lisaks saad neljakohalist pääsukoodi muuta.

## SiriusXM vanemlike õiguste avamine

- 1 Vali meediumikuval **Sirvi > Vanemlik > Ava**.
- 2 Sisesta pääsukood.  
Vaikimisi määratud pääsukood on 0000.

## Vanemlike õiguste määramine SiriusXM raadiokanalitele



Enne vanemlike õiguste määramist tuleb need avada.

Vanemlikud õigused võimaldavad piirata ligipääsu SiriusXM kanalitele, sh täiskasvanutele mõeldud sisule. Kui funktsioon on lubatud, pead lukustatud kanalite avamiseks sisestama pääsukoodi.

Vali **Sirvi > Vanemlik > Lukusta/ava lukust**.

Kuvatakse kanalite loend. Lukustatud kanalid on märgistatud.

**MÄRKUS.** kui vaatad kanaleid pärast vanemlike õiguste määramist, ekraanipilt muutub:

-  märgib lukustatud kanalit.
-  märgib avatud kanalit.

## Kõikide lukus kanalite kustutamine SiriusXM raadios

Enne kõikide lukus kanalite kustutamist tuleb avada vanemlik järelevalve.

- 1 Vali meediumikuval **Sirvi** > **Vanemlik** > **Nulli kõik lukustatud**.
- 2 Sisesta parool.

## Vanemlike õiguste vaikeväärtuste taastamine

Selle toiminguga kustutatakse kõik tehtud seadistused. Kui taastad vanemlikud õigused vaikeväärtustele, lähtestub ka pääsukood väärtusele 0000.

- 1 Vali meediumimenüüs **Installi** > **Tehase vaikesätted**.
- 2 Vali **Jah**.

## Vanemliku järelevalve parooli muutmine SiriusXM raadios

Enne parooli muutmist tuleb avada lukust vanemlik järelevalve.

- 1 Vali meediumikuval **Sirvi** > **Vanemlik** > **Muuda PIN**.
- 2 Sisesta parool ja vali **Valmis**.
- 3 Sisesta uus parool.
- 4 Kinnita uus parool.

## Seadmele nime andmine

- 1 Vali meediumikuval **Valikud** > **Installi** > **Määra seadme nimi**.
- 2 Sisesta seadme nimi.
- 3 Vali **Vali** või **Valmis**.

## Meediumipleieri tarkvara uuendamine

Võid uuendada ühendatud ühilduvate stereoseadmete ja tarvikute tarkvara.

Tarkvara uuendamise juhiste jaoks vt stereoseadme *kasutusjuhendit* veebisaidil [support.garmin.com](http://support.garmin.com).

# Stereoseadme konfigureerimine kaardiplotterist

Kaardiplotteri abil on võimalik konfigureerida ühilduva ja ühendatud stereoseadme mitmesuguseid funktsioone.

- 1 Vali meediumikuval **Meedium Valikud** > **Installi**.
- 2 Vali stereosüsteemi nimi.
- 3 Vali seade, mida soovid konfigureerida.

**MÄRKUS.** konfigureeritavate seadete lisateabe jaoks tutvu stereoseadme uusima *kasutusjuhendiga* .

## SiriusXM Ilm

### HOIATUS

Selle seadme kaudu pakutav ilmateave võib olla katkestuste, vigade, ebatäpsuste või aegunud andmetega, mistõttu ei tohiks üksnes sellele tugineda. Enne ohutusala otsuste tegemist kontrolli ilmteadet alati ka muudest allikatest. Kinnitad ja nõustud, et vastutad ilmteabe kasutamise ja selle alusel vastu võetud otsuste eest. Garmin ei vastuta seadme SiriusXM ilmteabe kasutamisega seotud tagajärgede eest.

**MÄRKUS.** SiriusXM-i andmed ei ole kõikides piirkondades saadaval.

Garmin SiriusXM-i satelliidipõhine ilmavastuvõtja ja antenn võtavad vastu satelliidipõhist ilmteavet ja kuvavad selle eri Garmini seadmetes, sh ühilduva kaardiplotteri navigatsioonikaardil. Iga funktsiooni ilmteave pärineb tunnustatud ilmteabekeskustest, nagu riiklik ilmteenistus ja hüdrometeoroloogia keskus. Lisateabe saamiseks minge [www.siriusxm.com/sxmmarine](http://www.siriusxm.com/sxmmarine).

## SiriusXM-i seadmete ja tellimuse nõuded

Satelliidipõhise ilmateate kasutamiseks peab sul olema ühilduv satelliidipõhine ilmavastuvõtja. SiriusXM-i satelliitradio kasutamiseks peab sul olema ühilduv satelliitradio vastuvõtja. Lisateavet vaata veebisaidilt [www.garmin.com](http://www.garmin.com). Sul peab olema satelliidipõhise ilmateate ja satelliitradio vastuvõtmiseks ka kehtiv tellimus. Lisateavet vaata oma satelliidipõhise ilmateate ja raadioseadmete juhistest.

## Ilmateate esitused

Ilmateadet esitatakse iga ilmafunktsiooni puhul eri ajavahemike järel. Näiteks radariteavet esitatakse iga 5 minuti järel. Kui Garmini vastuvõtja on sisse lülitatud või kui valitakse muu ilmafunktsioon, peab vastuvõtja võtma vastu uued andmed, enne kui saab teavet kuvada. Ilmateade või muu funktsiooni teave võidakse kuvada kaardil viivitusega.

**MÄRKUS.** ilmafunktsiooni välimus võib muutuda, kui selle teabeallikas peaks muutuma.

## Ilmahoiatused ja -teated

Kui mereilma kohta edastatakse hoiatus, teade, soovitus või muu teadaanne, viitab varjutatud ala piirkonnale, mille kohta see teave kehtib. Kaardil olevad veejooned tähistavad mere-, ranniku- ja maismaaproгноoside piire. Ilmateated võivad hõlmata teavitustlikku või soovituslikku ilmateavet.

Hoiatuse või teate kohta teabe vaatamiseks vali varjutatud ala.

Värv	Mereilma rühm
Tsüaan	Ootamatu üleujutus
Sinine	Üleujutus
Punane	Mereline
Kollane	Tugev torm
Punane	Tornaado

## Sademetete teabe vaatamine

Sademed alates väga õrnast vihmast ja lumest kuni tugevate äikesetormideni kuvatakse eri varjutuste ja värvidega. Sademed kuvatakse kas eraldi või koos muu ilmteabega.

Vali **Kaardid > Sademed**.

Ajatempel ekraani vasakus ülanurgas näitab, kui palju on möödunud aega sellest, mil ilmteate teenusepakkuja viimati teavet värskendas.

## Tormitsükkloni ja äikese teave

Tormitsükkloneid tähistatakse sademekaardil ikooniga . Need näitavad nii tormi praegust asukohta kui ka selle prognoositud liikumissuunda lähiajal.

Koos tormitsükkloni ikooniga kuvatakse punased koonused ning iga koonuse kõige laiem osa osutab tormitsükkloni prognoositud liikumissuunda. Iga koonuse punased jooned näitavad, kuhu torm lähiajal suurima tõenäosusega liigub. Iga joon tähistab 15 minutit.

Pikselööke tähistatakse ikooniga . Äike kuvatakse sademekaardil, kui viimase seitsme minuti jooksul tuvastati pikselöögid. Maapõhine äikesetuvastusvõrk tuvastab ainult pilvest maapinnani ulatuvaid pikselööke.

**MÄRKUS.** see funktsioon ei ole kõigi seadmete ja tellimuste puhul saadaval.

## Orkaaniteave

Sademekaart võib näidata orkaani , troopilise tormi või troopilise madalrõhuala praegust asukohta.

Orkaaniikoonist väljaulatuv punane joon näitab orkaani prognoositud liikumissuunda. Tumedad täpid punasel joonel näitavad ilmteate teenusepakkujalt saadud andmete põhjal prognoositud kohti, mille orkaan läbib.



## Prognoosi teave

Prognoosikaardil kuvatakse linna ennustused, mereprognoosid, hoiatused, orkaanihoiatused, METARS, piirkondlikud hoiatused, ilmafronidid ja rõhukeskmed, pinnarõhk ning ilmastikupoid.

### Mereprognoosi või maismaaprognoside vaatamine

- 1 Vali **Kaardid > Prognoos**.
- 2 Panoraami kaart maismaa asukohale.  
Mereprognoos või maismaaprognos kuvatakse, kui saadaval on prognoosi teave.
- 3 Vali **Mereilmateade** või **Ranniku ilmaprognoos**.

### Muu ajavahemiku ilmaprognoosi vaatamine

- 1 Vali **Kaardid > Prognoos**.
- 2 Tee valik:
  - Kui soovid vaadata järgmise 48 tunni ilmaprognoosi 12-tunniste sammudega, vali korduvalt .
  - Kui soovid vaadata eelmise 48 tunni ilmaprognoosi 12-tunniste sammudega, vali korduvalt .

### Ilmafronidid ja rõhukeskmed

Ilmafronidid kuvatakse joontena, mis näitavad õhumassi juhtivat serva.

Frondi sümbol	Kirjeldus
	Külm front
	Soe front
	Paigalolev front
	Oklusiooni front
	Madalrõhuala

Ilmafrontide juures kuvatakse sageli rõhukeskmete sümbolid.

Rõhukeskme sümbol	Kirjeldus
<b>L</b>	Viitab madalrõhkkonna keskmeele, mis on madalama rõhuga piirkond. Madalrõhkkonna keskmest eemaldumisel rõhk tõuseb. Põhjapoolkeral puhuvad madalrõhkkonna keskmete ümber tuuled vastupäeva.
<b>H</b>	Viitab kõrgrõhkkonna keskmeele, mis on kõrgema rõhuga piirkond. Kõrgrõhkkonna keskmest eemaldumisel rõhk langeb. Põhjapoolkeral puhuvad kõrgrõhkkonna keskmete ümber tuuled päripäeva.

## Linna ennustus

Linna ennustus kuvatakse ilmastikusümbolitena. Prognoos tehakse 12-tunnise intervalliga.

Sümbol	Ilm
	Ilus (päikeseline, kuum, selge)
	Osaliselt pilvine
	Pilvine
	Vihm (uduvihm, lörts, hoovihm)
	Äikesetormid
	Tuuline
	Suits (tolmune, sudune)
	Udune
	Lumi (lumesadu, tuulepuhangud, lumetorm, lumetuisk, lörts, jäävihm, jäätuv uduvihm)

## Kalade kaardistuse andmete kuvamine

**MÄRKUS.** selle funktsiooni kasutamiseks on vaja GXM 54 antenni ja teenuse SiriusXM Fish Mapping™ tellimust. Ilmakaart Kalade kaardistus näitab teavet, mis aitab sul kalaliikide asukohta tuvastada.

- 1 Vali **Kaardid** > **Kalade kaardistus**.
- 2 Vajaduse korral vali **Valikud** > **Kihid** ning lülita teave sisse ja välja.







## Mereolude vaatamine

Funktsioon Mereolud näitab teavet pinnaolude kohta, sh tuuled ning lainekõrgus, -periood ja -suund.

Vali **Kaardid** > **Mereolud**.

## Pinnatuuled

Pinnatuule vektorid kuvatakse mereolude kaardil tuulelippudega, mis viitavad tuule puhumise suunale. Tuulelipp on sabaga ring. Tuulelipu saba küljes olev joon või lipp näitab tuulekiirust. Lühike joon tähistab 5 sõlme, pikk joon tähistab 10 sõlme ja kolmnurk tähistab 50 sõlme.

Tuulelipp	Tuulekiirus
	Vaikne
	5 sõlme
	10 sõlme
	15 sõlme
	20 sõlme
	50 sõlme
	65 sõlme

## Lainekõrgus, -periood ja -suund

Teatud piirkonna lainekõrgused kuvatakse värvivariatsioonidena. Eri värvid tähistavad eri lainekõrgusi, nagu legendis näidatud.



Laineperiood näitab aega (sekundites) edukate lainete vahel. Laineperioodi jooned tähistavad piirkondi, kus on sama laineperiood.

Lainesuunad kuvatakse kaardil punaseid nooli vajutades. Iga noole suund näitab laine liikumise suunda.

## Muu ajavahemiku mereolude prognoosi vaatamine

1 Vali **Kaardid > Mereolud**.

2 Tee valik:

- Kui soovid vaadata järgmise 36 tunni mereolude prognoosi 12-tunniste sammudega, vali korduvalt .
- Kui soovid vaadata eelmise 36 tunni mereolude prognoosi 12-tunniste sammudega, vali korduvalt .

## Meretemperatuuri teabe vaatamine

Ilmakaart Mere temperatuur näitab praegust veetemperatuuri ja praegusi pinnarõhu tingimusi.

Vali **Kaardid > Mere temperatuur**.

## Pinnarõhu ja veetemperatuuri andmed

Pinnarõhu teave kuvatakse rõhu isobaaridena ja rõhukeskmetena. Isobaarid ühendavad sama rõhuga punktid. Rõhunäidud aitavad määratleda ilma- ja tuuleolusid. Kõrgrõhualasid seostatakse üldiselt hea ilmaga. Madalrõhualasid seostatakse üldiselt pilvedega ja sademete võimalusega. Tihedalt koos paiknevad isobaarid näitavad tugevat rõhugradienti. Tugevaid rõhugradiente seostatakse tugeva tuulega piirkondadega.

Saadaolevad rõhuühikud on millibaarid (mbar), toll elavhõbedasammast (inHg) või hektopaskalid (hPa).

Värviline varjutus tähistab vee pinnatemperatuuri, nagu ekraani nurgas asuvas legendis näidatud.

## Merepinna temperatuuri värvivahemiku muutmine

Värvivahemikku saab muuta dünaamiliselt, et kuvada merepinna temperatuuri kõrgema eraldusvõimega näidud.

1 Vali **Kaardid** > **Mere temperatuur** > **Valikud** > **Mere temperatuur**.

2 Tee valik:

- Et kaardiplotter temperatuurivahemikku automaatselt muudaks, vali **Autom. konfiguratsioon**. Kaardiplotter leiab automaatselt praeguse kuva alumise ja ülemise piirväärtuse ning värskendab temperatuuri värviskaalat.
- Temperatuurivahemiku alumise ja ülemise piirväärtuse sisestamiseks vali **Alumine limiit** või **Ülemine limiit** ning sisesta väärtused.

## Nähtavuse teave

Nähtavus on prognoositud maksimaalne horisontaalne kaugus, mis on veepinnal nähtav, nagu ekraani vasakus servas legendis näidatud. Nähtavuse varjutuse erinevused näitavad prognoosi muutust veepinna nähtavuses.



**MÄRKUS.** see funktsioon ei ole kõigi seadmete ja tellimuste puhul saadaval.

Vali **Kaardid** > **Nähtavus**.

## Muu ajavahemiku nähtavuse prognoosi vaatamine

1 Vali **Kaardid** > **Nähtavus**.

2 Tee valik:

- Kui soovid vaadata järgmise 36 tunni nähtavuse prognoosi 12-tunniste sammudega, vali korduvalt .
- Kui soovid vaadata eelmise 36 tunni nähtavuse prognoosi 12-tunniste sammudega, vali korduvalt .

## Poiaruannete vaatamine

Poiaruanded saadakse poidelt ja rannikualal asuvatest vaatlusjaamadest. Nende näitude abil määratakse õhutemperatuur, kastepunkt, veetemperatuur, looded, lainekõrgus ja -periood, tuulesuund ja -kiirus, nähtavus ning õhurõhk.

1 Vali ilmakaardil poiikoon .

2 Vali **Poi**.

## Kohaliku ilmateate vaatamine poi lähedal

Saad valida poi lähedal oleva ala, et vaadata sealset ilmaprognoosi.

1 Vali ilmakaardil soovitud asukoht.

2 Vali **Kohalik ilm**.

3 Tee valik:

- Kui soovid vaadata kohaliku ilmasteenistuse teavet praeguste ilmastikutingimuste kohta, vali **Hoovuse teave**.
- Kohaliku ilmaprognoosi vaatamiseks vali **Prognoos**.
- Pinnatuule ja õhurõhu teabe vaatamiseks vali **Merepind**.
- Tuule- ja laineteabe vaatamiseks vali **Mereteadaanne**.

## Ilma ülekiht

Ilma ülekiht kuvab navigatsioonikaardi, kalastuskaardi ja Perspective 3D kaardi vaate peal ilma ning sellega seotud teabe. Navigatsioonikaardil ja kalastuskaardil võidakse kuvada ilmaradar, pilvetippude kõrgus, äike, ilmastikupoid, piirkondlikud hoiatused ja orkaanihoiatused. Perspective 3D kaardi vaates võidakse kuvada ilmaradar.

Ühel kaardil kasutamiseks seadistatud ilma ülekihi sätteid ei rakendata teistele kaartidele. Ilma ülekiht tuleb iga kaardi puhul eraldi seadistada.

**MÄRKUS.** kalastuskaart on teatud kohtades saadaval premiumkaartidega.

## Ilmateate tellimuse teabe vaatamine

Saad vaadata teavet oma tellitud ilmateenuste ja selle kohta, mitu minutit on iga teenuse andmete värskendamisest möödunud.

Tee ilmakaardil valikud **Valikud > Tellimused**.

## Video vaatamine

### ⚠ HOIATUS

Veesõiduki juhtimise ajal ära vaata videoid ega fotosid. Kui vees toimuvale ei pöörata tähelepanu, võib tulemuseks olla kehavigastused, surm või veesõiduki kahjustamine.

Enne video vaatamist pead looma ühenduse ühilduva allikaga.

Ühilduvate allikate hulka kuulvad videoseadmed, mis on ühendatud kaardiplotteri portidega, ning toetatud võrguvideokaamerad (IP-põhised) ja termokaamerad, mis on ühendatud võrguga Garmin.

Vali **Alus > Video**.

## Videoallika valimine

- 1 Tee videokuval valikud **Valikud > Allikas**.
- 2 Vali videovoo allikas.

## Mitme videoallika vahel vahetamine

Kui sul on mitu videoallikat, saad neid konkreetse ajavahemiku järel vahetada.

- 1 Tee videokuval valikud **Valikud > Allikas > Vaheta**.
- 2 Vali **Aeg** ja seejärel aeg, kui kaua igat videot kuvatakse.
- 3 Vali **Allikas** ja seejärel videoallikad, mille soovid vahetatavate allikate hulka lisada.

## Võrguühendusega videoseadmed

### TEATIS

Muude tootjate ja PoE kaamerate (nt FLIR® kaamerad) ühendamisel vanemate Garmini merevõrgu seadmetega tuleb kasutada Garmini Power over Etherneti (PoE) isoleerivat liitmikku (tootekood 010-10580-10). Muu tootja kaamera ühendamine otse vanema Garmini merevõrgu kaardiplotteriga kahjustab Garmini kaardiplotterit ja võib ka kaamerat kahjustada.

Isoleerivat liitmikku pole vaja kasutada muu tootja kaamera ühendamisel Garmin BlueNet võrguga.

Teatud riikides võib inimeste pildistamine, filmimine või nende salvestiste avalik näitamine olla privaatsusõiguste rikkumine. Seadme kasutaja peab teadma ja järgima kõiki privaatsust puudutavaid kohalikke seadusi ja õigusi.

Enne videoseadmete (nt IP-kaamerad ja termokaamerad) vaatamist ja juhtimist kaardiplotteri abil tuleb ühendada kaardiplotteriga ühilduv videoseade. PoE kaamera ühendamisel Garmini merevõrguga tuleb paigaldada Garmini merevõrgu PoE isoleeriv liitmik. PoE kaamera ühendamisel Garmin BlueNet võrguga ei ole isoleeriv liitmik vajalik. Ühilduvate seadmete vaatamiseks või PoE isoleeriva liitmiku ostmiseks mine veebisaidile [garmin.com](http://garmin.com). Lisateavet Garmin BlueNet tehnoloogia kohta leiad veebisaidilt [garmin.com/manuals/bluenet](http://garmin.com/manuals/bluenet)

Garmin võrguga saab ühendada mitu toetatud videokaamerat. Korraga saab valida kuni neli videoallikat ja neid vaadata. Kui kaamerad on ühendatud, tuvastab võrk need automaatselt ja kuvab allikaloendis.

## Võrguühendusega videokaameras video eelsätete kasutamine

Iga võrguühendusega videoallika jaoks saab salvestada, nimetada ja aktiveerida video eelsätteid.

## Võrguühendusega videokaameras video eelsätete salvestamine

- 1 Puuduta videokuva.  
Kuvale ilmuvad video juhtelemendid.
- 2 Puuduta pikalt video eelsätte nuppu.  
Roheline tuli annab märku, et säte on salvestatud.

## Võrguühendusega videokaameras video eelsätete nime määramine

- 1 Tee videokuval valikud **Valikud > Video seadistus > Eelsätted**.
- 2 Vali eelsäte.
- 3 Vali **Muuda nime**.
- 4 Sisesta eelsätte nimi.

## Võrguühendusega videokaameras video eelsätete aktiveerimine

Võrguühendusega kaamerates saab kiiresti eelseadistatud väärtused taastada.

- 1 Puuduta videokuva.  
Kuvale ilmuvad video juhtelemendid.
- 2 Vali video eelsäte.  
Kaamera taastab selle eelsätte jaoks salvestatud videosätted.  
**VIHJE:** eelsätted saab salvestada ja aktiveerida ka videomenüü kaudu.

## Kaamera seaded

Mõned kaamerad pakuvad kaameravaate juhtimiseks lisavalikuid.

**MÄRKUS.** kõik valikud ei ole kõigi kaamera- ja kaardiplotteri mudelite puhul saadaval. Saadaolevaid funktsioone vaata kaamera juhendist. Funktsiooni kasutamiseks pead võib-olla kaamera tarkvara värskendama.

Tee infrapuna-videokuval valik Valikud.

**IR-segu:** valib infrapunaefektid režiimile MSX® (Multi-Spectral Dynamic Imaging) või režiimile CTV (Color Thermal Vision™) ning võimaldab sul neid efekte kombineerida.

**IR/nähtav:** kuvab infrapuna- või nähtava valgusega pildi.

**Skanni:** skannib ümbrust.

**Pakane:** peatab kaamerapildi.

**Vaheta värve:** valib infrapunapildi värviskeemi.

**Muuda stseeni:** valib infrapunapildi režiimi, nt päev, öö, MOB või dokkimine.

**Video seadistus:** kuvab rohkem videovalikuid.

## Video sätted

Mõned kaamerad pakuvad täiendavaid seadistamisvõimalusi.

**MÄRKUS.** kõik valikud ei ole kõigi kaamera- ja kaardiplotteri mudelite puhul saadaval. Funktsiooni kasutamiseks pead võib-olla kaamera tarkvara värskendada.

Tee videokuval valikud **Valikud > Video seadistus.**

**Määra sisend:** seostab kaamera videoallikaga.

**Peegel:** pöörab pilti nagu tahavaatepeeglis.

**Ooterežiim:** lülitab kaamera ooterežiimile, et säästa energiat ja kaitsta läätse, kui kaamerat ei kasutata.

**Algasend:** määrab kaamera algasendi.

**Skannimiskiirus:** määrab kaamera liikumiskiiruse otsimise ajal.

**Skannimislaius:** määrab otsimise käigus kaamera jäädvustatava pildi laiuse.

**stabiliseerimine:** stabiliseerib pilti mehaaniliselt.

**Vähe valgust:** optimeerib videot vähese valgusega keskkondade jaoks.

**Aspekt:** määrab kuvasuhte.

**Udueemaldus:** optimeerib videot uduste keskkondade jaoks.

**Dünaamiline vahemik:** määrab ulatuse laiale või tavalisele väärtusele.

**E. stabiliseerimine:** stabiliseerib pilti pilditöötlustarkvara abil.

**Heledus:** juhhib kaamera sisseehitatud valgusallikat, et aidata keskkonda valgustada.

**Nimi:** võimaldab sisestada kaamerale uue nime.

**FLIR™-I menüü:** Tagab juurdepääsu kaamera sätetele.

## Kaamera seostamine videoallikaga

Sul võib olla vaja seostada kaamera videoallikaga.

- 1 Tee videokuval valikud **Valikud > Allikas.**
- 2 Vali kaamera.
- 3 Vali **Video seadistus > Määra sisend.**
- 4 Vali videosisend.

## Videokaamera liikumise juhtimine

### TEATIS

Ära suuna kaamerat päikese ega äärmiselt kuumade objektide poole. See võib läätse kahjustada.

Kasuta kaamera panoraamimiseks ja kallutamiseks alati kaardiplotteri juhtelemente või nuppe. Ära liiguta kaamerat käsitsi. Kaamera käsitsi liigutamine võib kaamerat kahjustada.

**MÄRKUS.** see funktsioon on saadaval ainult siis, kui on ühendatud ühilduv kaamera. Funktsiooni kasutamiseks pead võib-olla kaamera tarkvara värskendada.

Saad juhtida nende ühendatud videokaamerate liikumisi, mis toetavad panoraamimist, kallutamist ja suumimist.

## Videokaamerate juhtimine ekraanil kuvatavate juhtnuppudega

Ekraanil kuvatavad juhtnupud võimaldavad juhtida kaamerate panoraamimist, kallutamist ja suumimist. Saadaolevaid funktsioone vaata kaamera juhendist.

- 1 Puuduta videokuva.  
Kuvale ilmuvad video juhtelemendid.
- 2 Tee valik:
  - Sisse- ja väljasuumimiseks kasuta suuminuppu.
  - Kaamera panoraamimiseks või kallutamiseks kasuta kompassiroosi.**VIHJE:** kaamera liigutamiseks soovitud suunas hoiä sörme kompassiroosil.

## Videokaamera juhtimine liigutustega

Kui võrguühendusega videokaamera toetab liigutuste juhtimist, saad juhtida kaamerate panoraamimist, kallutamist ja suumimist liigutuste abil otse kaardiplotteri kuval. Saadaolevaid funktsioone vaata kaamera kasutusjuhendist.

**VIHJE:** liigutuste kasutamine võimaldab juhtida videot ilma video juhtnuppe kuvamata.

1 Puuduta videokuva.

2 Tee valik:

- Kaamerapildil sisse- ja väljasuumimiseks liiguta sõrmi ekraanil kokku ja lahku.
- Kaamerapildi panoraamimiseks või kallutamiseks pühi ekraanil sõrmega soovitud suunas.

## Video välimuse seadistamine

**MÄRKUS.** kõik valikud ei ole kõigi kaamera- ja kaardiplotteri mudelite puhul saadaval.

1 Tee videokuval valikud **Valikud > Video seadistus.**

2 Tee valik:

- Video kuvamiseks venitatud kuvasuhtega vali **Aspekt > Venitus.** Videot ei saa venitada üle ühendatud videoseadme toetatud mõõtmete ja videopilt ei pruugi täita tervet kuva.
- Video kuvamiseks tavalise kuvasuhtega vali **Aspekt > Standard.**
- Heleduse reguleerimiseks vali **Heledus** ja seejärel **Üles, Alla** või **Auto.**
- Värviküllastuse reguleerimiseks vali **Küllastus** ja seejärel **Üles, Alla** või **Auto.**
- Kontrastsuse reguleerimiseks vali **Kontrast** ja seejärel **Üles, Alla** või **Auto.**
- Et lubada kaardiplotteril valida allikavormingu automaatselt, vali **Standard > Auto.**

## Kaameravaate muutmine

Ühilduva kaamera kasutamisel (nt GC™ 245/255) võid muuta kaameravaate välimust.

1 Vali  > **Alus > Video > Valikud.**

2 Kui sinu võrguga on ühendatud enam kui üks kaamera, vali **Allikas** ja vali kaamera, mida konfigureerida.

3 Vali **Kaamera vaade** ja siis suvand.

- Tüüpilise kaameravaate korral vali **Standard.**
- Ringmoonutustega lainurkkuva korral vali **Fish Eye.**

**MÄRKUS.** kaamera **Fish Eye** korral pole kaugusetähised või juhendamisooned saadaval.

- Veesõiduki ülaltvaateks vali **Linnulennul**

**MÄRKUS.** ülaltvaade on saadaval vaid siis, kui kaamera paigaldas veesõidukiehitaja ja süsteem on õigesti kalibreeritud. Kaugusetähised (v.a juhendamisooned) on saadaval ülaltvaate kasutamisel.

## Kaamerapildi peegeldamine või ümberpööramine

Ühilduva kaamera kasutamisel (nt GC 245/255) võid muuta kaamerapilti, et see sobiks paremini paigaldussuunaga.

1 Vali  > **Alus > Video > Valikud.**

2 Kui sinu võrgus on enam kui üks kaamera, vali **Allikas** ja vali mõni kaamera.

3 Tee valik:

- Pildi peegeldamiseks vali **Video seadistus > Peegel.**
- Pildi pööramiseks 180 kraadi võrra vali **Installi > Pööratud install.**

**MÄRKUS.** kui su kaamera paigaldas veesõidukiehitaja, siis võib pööratud konfiguratsioon juba olla määratud ja seda ei saa muuta.

## Juhtjoonte konfigureerimine

Ühilduva kaamera kasutamisel (nt GC 245/255) võid seadistada juhtjooned, mis aitavad veesõidukit dokkida.

**MÄRKUS.** kui su kaamera paigaldas veesõidukiehitaja, siis võib sellel juba olla seadistatud kaugusetähiste funktsioon, mis erineb juhtjoonte funktsioonist. Võid järgmiste juhiste abil lülitada kaugusetähistelt juhtjoonte.

### ⚠ ETTEVAATUST

Juhtjooned konfigureerib kasutaja ja need on mõeldud üksnes visuaalseks abiks. Need ei pruugi hoida ära kokkupõrkeid kõigis olukordades ja neile ei tohiks lootma jääda täpsete vahemaade tuvastamisel. Veesõiduki ohutu kasutamise ja ümbruse tähelepaneliku jälgimise eest veesõiduki kasutamise ajal vastutad sina.

1 Vali  > **Alus** > **Video** > **Valikud**.

2 Kui sinu võrguga on ühendatud enam kui üks kaamera, vali **Allikas** ja vali kaamera, mida konfigureerida.

3 Tee valik:

- Kui sinu kaamera toetab kaugustähiseid ja soovid kasutada juhtjooni esimest korda, vali **Video seadistus** > **Luba juhendamissooned** kaugustähiste keelamiseks ning juhtjoonte konfigureerimiseks.
- Kui sinu kaamera ei toeta kaugustähiseid, vali **Video seadistus** > **Seadista juhendamissooned**.

4 Vali **Üles**, **Alla**, **Vasak** ja **Parem** esimese võrdluspunkti seadistamiseks.

5 Kui oled määranud esimese võrdluspunkti, vali **Järgmine** järgmise punkti seadistamiseks.

6 Korda antud menetlust ülejäänud kolme punkti määramiseks.

Soovitame määrata võrdluspunktid nõnda, et püstjooned oleksid samasuunalised doki servaga sinu veesõiduki kõrval ja punane rõhtjoon paikneks veesõiduki ahtrist veidi eemal.

7 Kui oled määranud kõik võrdluspunktid ja lõpetanud juhtjoonte konfigureerimise, vali **Tagasi** väljumiseks.

**VIHJE:** võid valida Salvesta vaikeseadena konfiguratsiooni salvestamiseks ja selle hiljem taastada, valides Taasta vaikeseaded.

## Kaameraga jälgimine

Kui ühendatud on ühilduv kaamera, saad kasutada kaameraga jälgimise täiustatud funktsioone.

- Hoidke kaamerat fikseeritud kompassi suunas (Kompassi lukk)
- Lukustage kaamera veesõiduki suhtes fikseeritud nurga alla (Veesõiduki lukk).
- AIS-i, MARPA või teepunktide sihtmärkide jälgimine

Kaamera jälgimisfunktsioonide kasutamiseks pead ühendama ühilduvad andurid ja kaamerad kaardiplotteriga, kasutades Garmin BlueNet võrku, Garmin merevõrku või NMEA 2000 võrku.

Funktsioonide Kompassi lukk ja Veesõiduki lukk kasutamiseks pead ühendama järgmised andurid ja kaamerad.

- Jälgimisfunktsiooniga merekaamera, näiteks uuema mudeli FLIR IP-videokaamera
- GPS-antenn
- Suunaandur

**MÄRKUS.** kaameraga jälgimise parima jõudluse jaoks peab suunaandur esitama 9 telje andmeid, sh langerdus ning külj- ja pikisuunas võnkumine.

Peale andurite ja kaamerate, mis on vajalikud funktsioonide Kompassi lukk ja Veesõiduki lukk kasutamiseks, pead ühendama Garmin BlueNet võrgu või Garmin BlueNeti merevõrguga järgmised lisaseadmed, et saaks kasutada AIS-i ja MARPA abil jälgimist:

- AIS-i abil sihtmärkide jälgimiseks pead ühendama ühilduva AIS-vastuvõtja.
- MARPA abil sihtmärkide jälgimiseks pead ühendama ühilduva radarseadme.

## Kaamera vaatenurga ja kõrguse seadistamine

Kui kaamera toetab kaameraga jälgimist ja vajalikud seadmed on ühendatud, peaksid kaameraga jälgimise funktsiooni kasutamisel parima tulemuse saavutamiseks kaamera vaatenurka ja kõrgust seadistama.

Tee väikesed kohandused, kuni kaamera vaade on hea ja kaameraga jälgimine töötab ootuspäraselt.

- Sätte Kaamera nurk väärtus määrab nurga, mille all kaamera esiosa paadi esiosa suhtes on suunatud. Sätte Kaamera nurk väärtus 0 kraadi tähendab, et kaamera esiosa on paadi esiosaga joondatud.
- Sätte Kaamera kõrgus väärtus määrab, kui kõrgele on kaamera suunaanduri kohal paigaldatud.
- Kaamera vaatenurga seadistamiseks vali **Alus > Video > Valikud > Installi > Kaamera nurk** ja sisesta väärtus.
- Kaamera kõrguse seadistamiseks vali **Alus > Video > Valikud > Installi > Kaamera kõrgus** ja sisesta väärtus.

## Funktsiooni Kompassi lukk kasutamine

Sinu jälgimisvõimekusega kaamera saab lukustada kompassi suunale olenemata veesõiduki sõidusuunast. Funktsiooni Kompassi lukk kasutamiseks on vaja vastavaid andureid ja seadmeid (*Kaameraga jälgimine, lehekülg 180*).

- 1 Vajaduse korral tee videokuval valikud **Valikud > Allikas** ja seejärel vali ühilduv kaamera.
- 2 Kaamera seadmiseks õigesse suunda lohista sõrmega kuva.
- 3 Vali **Valikud > Sihi jälgimine > Kompassi lukk**.
- 4 Vali **Tagasi**, kuni jõuad tagasi videokuvale.  
Kaameravaade kohaneb automaatselt, et näidata veesõiduki liikumise ajal määratud suunda.
- 5 Vajaduse korral lohista sõrmega kuva, et kaameranurka muuta.  
Kompassi lukk jätkab jälgimist kohandatud kaameranurgaga.
- 6 Jälgimise lõpetamiseks vali **Valikud > Sihi jälgimine > Lõpeta jälgimine > Tagasi**.

## Funktsiooni Veesõiduki lukk kasutamine

Sinu jälgimisfunktsiooniga kaamera saab lukustada sihtmärgile, kasutades kaardiplotteriga ühendatud teistest seadmetest pärinevat teavet. Olenevalt jälgitavast sihtmärgist on funktsiooni Veesõiduki lukk kasutamiseks vaja konkreetseid seadmeid (*Kaameraga jälgimine, lehekülg 180*).

- 1 Vajaduse korral tee videokuval valikud **Valikud > Allikas** ja seejärel vali ühilduv kaamera.
- 2 Vali **Valikud > Sihi jälgimine** ja tee üks järgmistest valikutest.
  - AIS-i asukohateabe põhjal veesõiduki jälgimiseks vali **AIS loend**.
  - MARPA teabe põhjal veesõiduki või sihtmärgi jälgimiseks vali **MARPA loend**.
  - Konkreetse GPS-koordinaadi jälgimiseks vali **Vahepunktid**.
- 3 Vali loendist sihtmärk ja seejärel vali **Vaade**.
- 4 Kontrolli sihtmärgi üksikasjad üle ja vali **Jälgi kaamera abil**.
- 5 Vali **Tagasi**, kuni jõuad tagasi videokuvale.  
Kaameravaade kohaneb automaatselt, et näidata veesõiduki liikumise ajal valitud veesõidukit või sihtmärki.
- 6 Vajaduse korral lohista sõrmega kuva, et kaameranurka muuta.  
Veesõiduki lukk jätkab veesõiduki või sihtmärgi jälgimist kohandatud kaameranurgaga.
- 7 Jälgimise lõpetamiseks vali **Valikud > Sihi jälgimine > Lõpeta jälgimine > Tagasi**.

## GarminVIRB® kaamerad

### ⚠ HOIATUS

Veesõiduki juhtimise ajal ära vaata videoid ega fotosid. Kui vees toimuvale ei pöörata tähelepanu, võib tulemuseks olla kehavigastused, surm või veesõiduki kahjustamine.

### TEATIS

Teatud riikides võib inimeste pildistamine, filmimine või nende salvestiste avalik näitamine olla privaatsusõiguste rikkumine. Seadme kasutaja peab teadma ja järgima kõiki privaatsust puudutavaid kohalikke seadusi ja õigusi.

**MÄRKUS.** GarminVIRB kaameraid ei toodeta enam. Olemasolevate kaamerate tuge saad veebisaidilt [support.garmin.com](http://support.garmin.com).

Enamik VIRB kaamerad saab ühendada kaardiplotteriga kaameramenüü kaudu ([VIRB kaamera ühendamine, lehekülg 182](#)).

VIRB 360 kaamera saab ühendada WPS-i kaudu ([VIRB 360 kaamera ühendamine, lehekülg 182](#)).

Selles juhendis viitab „VIRB kaamera“ kõigile mudelitele, välja arvatud ühendamisjuhistes. Seal viitab ülaltoodud „VIRB 360 kaamera“ ainult mudelile 360.

### VIRB 360 kaamera ühendamine

Saad ühendada VIRB 360 kaamera kaardiplotteriga WPS-i kaudu. Kui ühendad VIRB kaamera, loo ühendus kaamera sätete kaudu ([VIRB kaamera ühendamine, lehekülg 182](#)).

- 1 Seadista kaardiplotteri Wi-Fi võrk ([Wi-Fi võrgu seadistamine, lehekülg 27](#)).
- 2 Aseta kaamera kaardiplotteri lähedale.
- 3 Tee VIRB 360 kaamera peamenüüs valikud **Wireless > Wi-Fi**.
- 4 Vajaduse korral lülita Wi-Fi-ühenduse lubamiseks **Wi-Fi** lüliti sisse.
- 5 Vajuta noolt **▶**, et valida **WPS**, ja seejärel vajuta nuppu **OK**.
- 6 Tee kaardiplotteris valikud **Alus > VIRB® > **.

Kaamera otsib Wi-Fi võrku ja loob ühenduse.

Seejärel saad kaamerat kaardiplotteriga juhtida.

### VIRB kaamera ühendamine

VIRB kaamera saab ühendada kaardiplotteriga kaamera sätete kaudu. Kui ühendad VIRB 360 kaamera, loo ühendus VIRB rakenduse kaudu ([VIRB 360 kaamera ühendamine, lehekülg 182](#)).

- 1 Seadista kaardiplotteri Wi-Fi võrk ([Wi-Fi võrgu seadistamine, lehekülg 27](#)).
- 2 Tee VIRB kaamera peamenüüs valikud **Wireless > Wi-Fi > Status**, et Wi-Fi traadita tehnoloogia sisse lülitada.
- 3 Vali **Mode > Connect**.
- 4 Vali **Add New**.

Kaamera otsib lähedalasuvaid Wi-Fi-võrke.

- 5 Vali kaardiplotteri Wi-Fi-võrk ja sisesta võrgu parool.

Rakendus ja kaamera ühendatakse kaardiplotteri Wi-Fi-võrguga.

Seejärel saad kaamerat kaardiplotteriga juhtida.

## VIRB kaamera juhtimine kaardiploteri abil

Enne VIRB kaamera juhtimist kaardiploteri pead ühendama seadmed traadita ühenduse kaudu.





Saad ühendada kaardiploteri kuni viis VIRB kaamerat.

Pärast VIRB kaamera ühendamist kaardiploteri lisatakse menüüsse Alus uus valik. Sul on võimalik VIRB kaamera salvestamine käivitada ja seisata kaardiploteri abil.

**MÄRKUS.** kaardiploteris kuvatav VIRB pilt on madalama eraldusvõimega kui VIRB kaamera salvestised. Kui soovid vaadata videot kõrge eraldusvõimega, vaata seda arvutis või teleris.

1 Vali **Alus > VIRB®**.

2 Tee valik:

- Foto jäädvustamiseks vali .
- Salvestamise alustamiseks vali .  
Salvestamise ajal kuvatakse järelejäänud salvestusmälu maht.
- Salvestamise seiskamiseks vali uuesti .
- Kui ühendatud on mitu VIRB kaamerat, kasuta nooleklahve, et valida juhtimiseks muu kaamera.
- Salvestatud videote või piltide vaatamiseks vali .
- VIRB 360 panoraamimiseks ja kallutamiseks lohista ekraanil sõrme.
- VIRB 360 vaate lülitamiseks tagasi algolekusse vali .

## VIRB kaamera video taasesituse juhtimine

VIRB kaamera videot ja pilte saab vaadata kaardiploteri abil.





**MÄRKUS.** VIRB kaamera taasesitus kuvatakse kaardiploteri ekraanil sama kvaliteediga mis kaardiploteri reaalaajavaade. Kui soovid vaadata videot kõrge eraldusvõimega, vaata seda arvutis või teleris.

1 Tee **VIRB®** kuval valik .

2 Oota, kuni pispildid laaditakse.

3 Vali video või pilt.

4 Kasuta taasesituse juhtimiseks ekraanil kuvatavaid nuppe või menüüvalikuid.

- Video seiskamiseks vali .
- Video peatamiseks vali .
- Video taasesitamiseks vali .
- Video esitamiseks vali .
- Videos edasi- või tagasikerimiseks liiguta liugurit.

## VIRB video kustutamine

VIRB kaameras on võimalik videoid ja pilte kustutada.

1 Ava VIRB video või pilt, mille soovid kustutada.

2 Vali **Valikud > Kustuta fail**.

## VIRB video slaidiseansi käivitamine

Saad vaadata VIRB kaameras videote ja piltide slaidiseansi.

1 Tee **VIRB®** kuval valik .

2 Oota, kuni pispildid laaditakse.

3 Vali video või pilt.

4 Vali **Valikud > Käivita slaidiseanss**.

Slaidiseansi peatamiseks vali **Valikud > Lõpeta slaidiseanss**.

## VIRB kaamera sätted

**MÄRKUS.** kõik valikud ja sätted ei ole kõikidel kaameramudelitel saadaval.

Vali **Alus > VIRB® > Valikud**.

**Nimi:** võimaldab sisestada VIRB kaamerale nime.

**Salvestamine:** käivitab ja seiskab salvestamise.

**Pildista:** jäädvustab foto.

**Esitamine:** võimaldab vaadata videosalvestisi ja fotosid.

**Pakane:** peatab kaamerapildi.

**Lülita unerežiim:** lülitab VIRB kaamera akuenergia säästmiseks vähese energiatarbega režiimile. Ei ole saadaval VIRB 360 kaamera puhul.

**Video seadistus:** võimaldab videot seadistada (*VIRB kaamera video sätted, lehekülg 184*).

**Muuda ülekatteid:** muudab ekraanil kuvatavaid andmeid (*Andmekihtide kohandamine, lehekülg 15*).

## VIRB kaamera video sätted

**MÄRKUS.** kõik valikud ja sätted ei ole kõikidel kaameramudelitel saadaval.

Vali **Alus > VIRB® > Valikud > Video seadistus**.

**Aspekt:** määrab video kuvasuhte.

**Video Mode:** määrab videorežiimi. Näiteks saad teha valiku Slow-Mo, et salvestada aegluubis videoid.

**Video Size:** määrab videote suuruse või pikslite mõõtmed.

**Video FPS:** määrab kaadrite arvu sekundis.

**Video ajatempel:** lisab video salvestamise kuupäeva ja kellaaja.

**Foto ajatempel:** lisab foto jäädvustamise kuupäeva ja kellaaja.

**Photo Size:** määrab fotode suuruse või pikslite mõõtmed.

**Field of View:** määrab suumitaseme.

**Objektiivirežiim:** määrab, millist läätse või läätsesid kaamera video salvestamisel kasutab.

**Peegel:** saad videot pöörata või peegeldada.

**Pööramine:** võimaldab kaamera vaatenurka pöörata.

## VIRB kaamera juhtelementide lisamine teistele kuvadele

Enne VIRB kaamera juhtimist kaardiplotteriga pead ühendama seadmed traadita ühenduse kaudu (*Traadita seadme ühendamine kaardiplotteriga, lehekülg 27*)).

VIRB kaamera juhtriba saab lisada teistele kuvadele. See võimaldab sul käivitada ja seisata salvestamise kaardiplotteri teiste funktsioonide kaudu.

**1** Ava kuva, millele soovid VIRB kaamera juhtriba lisada.

**2** Vali **Valikud > Muuda ülekatteid > Alumine riba > VIRB riba**.

Kui vaatad kuva, millel on VIRB kaamera juhtelemendid, saad valida , et kuvada VIRB kaamera täisekraanil.

## HDMI väljundvideo suunised

### TEATIS

Niiskusest tingitud korrosiooni vältimiseks pead kaardiplotteri ja videoekraani ühendamisel kasutama Garmin GPSMAP tarvikukaableid. Muude kaablite kasutamine muudab garantii kehtetuks.

Kaardiplotteril GPSMAP 12x3/16x3 on HDMI-väljundi võimekus duplitseerida kaardiplotteri kuva muus seadmes, nt teleris või arvutimonitoris.

Garmin GPSMAP HDMI kaabel on 4,5 m (15 jalga) pikk. Kui vajad pikemat kaablit, peaksid kasutama ainult aktiivset HDMI kaablit Kahe HDMI-kaabli ühendamiseks on vajalik HDMI -liitmik.

Kõik kaabliühendused tee kuivas keskkonnas.

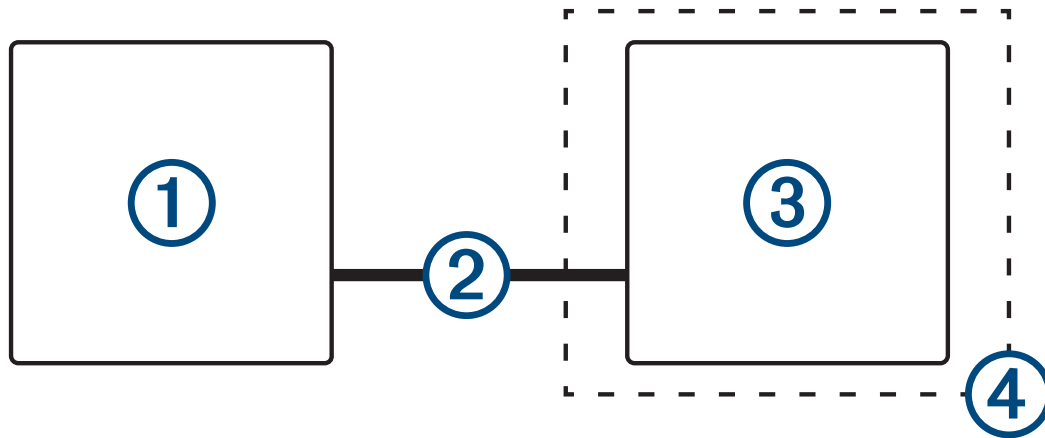

Üksus	Kirjeldus
①	GPSMAP 12x3/16x3 kaardiplotter
②	GPSMAP HDMI kaabel (HDMI OUT)
③	HDMI-sisendpordiga kuvar, nagu arvuti või teler
④	Kuiv keskkond, niiskuse eest kaitstud

## Kaamera GC 100 sidumine Garmin kaardiplotteriga

Enne traadita seadme ühendamist kaardiplotteri traadita võrku tuleb seadistada kaardiplotteri Wi-Fi võrk ([Wi-Fi võrgu seadistamine, lehekülg 27](#)).

**MÄRKUS.** võimalik, et enne kui saad kaamera kaardiplotteriga siduda, pead kaamera sisemist akut laadima. Sisemist akut saad laadida kaamera toitealuse abil või ühendada teise võimalusena kaamera toiteallikaga, kasutades mikro-USB-kaablit (ei kuulu tootekomplekti). Micro-USB-port asub kaamera esiküljel kaitsekorgi taga.

- 1 Kui kaamera on kaardiplotterist takistusteta 76 m (250 jalga) ulatuses, vajuta kolm korda . LED-valgusti hakkab siniselt vilkuma.
- 2 Tee kaardiplotteris valikud **Seaded > Side > Juhtmeta seadmed > Garmini kaamera > Algus**. Kui kaardiplotter on kaameraga seotud, esitatakse kaardiplotteris märguanne.

# Ringvaatekaamera süsteem

## ⚠ HOIATUS

Veesõiduki dokkimisel ja juhtimisel ei tohi loota vaid sellele süsteemile.

Kaamerate kuvatavad objektid võivad asuda lähemal, kui nad paistavad.

Õige kasutamise korral aitab süsteem saada sinu ümber toimuvast parema ülevaate. Vale kasutamise korral võib ekraan sinu tähelepanuvõimet segada. Kui sa veesõiduki dokkimise ja juhtimise ajal ümbritsevat ei jälgi, ei pruugi sa vees või selle ümbruses olevaid takistusi või ohte märgata ja võid põhjustada kahjustuste, kehavigastuste või surmaga lõppeva õnnetuse.

Ringvaatekaamera süsteem on spetsiaalsete kaamerate komplekt, mis on paigaldatud ja seadistatud kuvama veesõidukist täieliku ülaltvaate, et saaksid hõlpsalt vaadata veesõiduki lähiümbrust. Manööverdamise ja dokkimise hõlbustamiseks saad vaadata ka süsteemi kõigi kaamerate videovoogu.

Ringvaatekaamera süsteem on saadaval ainult teatud veesõidukitel ja selle paigaldab veesõidukiehitaja.

Ringvaatekaamera ekraani vaatamiseks tee avakuval valikud **Alus > Ümbritsetud vaade**.

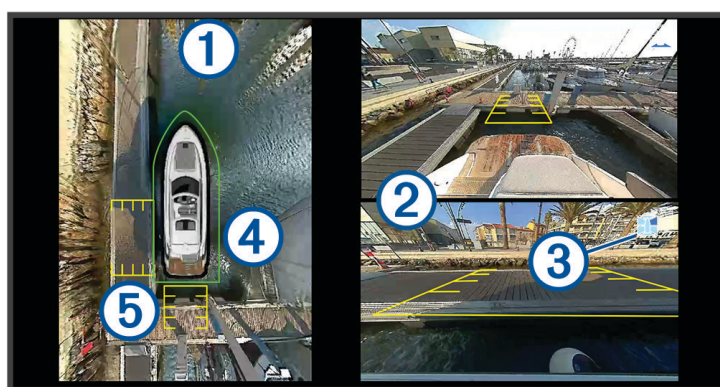

Üksus	Kirjeldus	Teave
①	Ülaltvaade	Ringvaatekaamera ekraanil kuvatakse alati ülaltvaate kuva. Ülaltvaate kuva saab kombineerida mõne teise kuvaga, näiteks kaardikuvaga.
②	Üksikud kaamera-vood	Vaikimisi kuvatakse ringvaate kuval kahe eraldi kaamera voog. Seda saab kohandada, et kuvada ainult üks kaamera. Nendes voogudes kuvatavaid kaameraid saab kiiresti vahetada.
③	Valitud kaamera näidik	See näidik annab märku, milline kaamera üksiku kaamera voos kuvatakse.
④	Visuaalne pörkeraud	Saad lubada visuaalse pörkeraua ja seadistada selle kuvama ülaltvaates joone, mis aitab sul hinnata, kui lähedal objektid paadile on.
⑤	Kaugusetähis	Saad lubada selle funktsiooni, et saaksid manööverdamisel või dokkimisel kaugusi paremini hinnata.

## Kaamera vahetamine

Saad vahetada, millise kaamera reaajas pilt kuval Ümbritsetud vaade kuvatakse.

- 1 Puuduta kuval **Ümbritsetud vaade** kaamerapilti, mida soovid vahetada.
- 2 Puuduta valikut  ja puuduta kaamerat, mida soovid vaadata.

## Kaameravoo kuvamine täisekraanil

Kõiki reaajas kaameravoogusid saab kuvada täisekraanil.

**MÄRKUS.** kõiki kaameravoogusid saab kuvada ka ringvaatekaamera süsteemi kuval Video.

1 Vali kuval **Ümbritsetud vaade** kaamera, mida soovid vaadata täisekraanil.

2 Vali .

Kaamera kuvatakse täisekraanil ning pilti saab suumida ja panoraamida juhtnuppude abil.

Kuvale Ümbritsetud vaade naasmiseks vali .

## Ringvaatekaamera süsteemi paigutuse muutmine

Saad muuta kuva Ümbritsetud vaade paigutust, et kuvada lisaks ülaltvaatele üks või kaks eraldi kaameravoogu.

1 Tee kuval **Ümbritsetud vaade** valikud **Valikud > Paigutus**.

2 Vali paigutus.

## Visuaalse pörkeraua kuvamine ja peitmine

Visuaalne pörkeraud on reguleeritav perimeetrijoon, mille saab paadi ümber seada. Visuaalne pörkeraud kuvatakse ainult ülaltvaates ja see aitab sul hinnata, kui lähedal objektid paadile on.

1 Tee ringvaatekaamera kuval valikud **Valikud > Visuaalselt servast**.

2 Tee valik.

- Standardse visuaalse pörkeraua näitamiseks vali **Sees**
- Visuaalse pörkeraua kuvamiseks, mis tuvastab objekte ja näitab võimalikke kokkupõrkeid, vali **Aktiivne** (*Objekti tuvastus ja läheduse hoiatus, lehekülg 188*).

## Visuaalse pörkeraua reguleerimine

Enne visuaalse pörkeraua reguleerimist peab see olema ülaltvaates kuvatud.

1 Tee ringvaatekaamera kuval valikud **Valikud > Visuaalselt servast > ...**.

2 Suurenda või vähenda visuaalse pörkeraua joone vahemikku.

3 Vali **Tagasi**.

## Kaugusetähise kuvamine

Saad kuvada kaugusetähise, et manööverdamisel või dokkimisel kaugusi paremini mõista.

Ülaltvaates kuvatavad kaugusetähised määravad eraldi kaameravoogudes valitud kaamerad.

1 Tee ringvaatekaamera kuval valikud **Valikud > Kaugusetähis**.

2 Tee valik.

- Standardse kaugusmärgise kuvamiseks vali **Sees**
- Objekte tuvastava ja võimalikke kokkupõrkeid näitava kaugusmärgise kuvamiseks vali **Aktiivne** (*Objekti tuvastus ja läheduse hoiatus, lehekülg 188*).

## Ringvaatekaamera liikumise juhtimine

Saad kasutada kaardiplooterit, et juhtida ringvaatekaamerate liikumist, sh panoraamimist, kallutamist ja suumimist (*Videokaamera liikumise juhtimine, lehekülg 178*).

## Kaamera nime muutmine

Ringvaatekaamera süsteemis saab muuta kõigi kaamerate nime.

1 Tee kuval **Ümbritsetud vaade** valikud **Valikud > Nimeta kaamerad ümber**.

2 Vali kaamera, mille nime soovid muuta.

3 Sisesta kaamerale uus nimi.

4 Vali **Valikud > Nimeta kaamerad ümber** Valmis.

## Kaamera seadistamine peegelpildis ahtrivaatele

Saad seadistada kaamera kuvama peegelpildis ahtrivaadet, mis kuvab kaameravaate nii, nagu vaataksid seda tahavaatepeeglis. Peegelpildis ahtrivaade on kasulik veesõiduki dokkimisel.

Tee ringvaatekaamera kuval valikud **Valikud > Ahtrikaamera peegelkujutis**.

## Objekti tuvastus ja läheduse hoiatus

### ⚠ HOIATUS

Sina vastutad nende funktsioonide soovitud vahemike konfigureerimise eest. Garmin ei kinnita valitud vahemike tõhusust.

Objekti tuvastamise ja läheduse hoiatused on olukorrateadlikkuse vahendid vaid laeva dokkimisel ja ei pruugi kõigil juhtudel kokkupõrkeid ära hoida. Sinul on vastutus oma laeva ohutu ja kaalutletud juhtimise eest, selle eest, et oled teadlik oma ümbrusest ning teed vee peal otsuseid ohutusest lähtudes.

Need funktsioonid on mõeldud kasutamiseks ainult laeva dokkimisel. Nende funktsioonide kasutamine muudel juhtudel on sinu enda vastutusel.

Nähtavus, valgustus ja muud keskkonnatingimused võivad mõjutada selle funktsiooni toimimist. Laeva dokkides pead olema oma ümbrusega kursis.

### ⚠ ETTEVAATUST

Läheduse helisignaali on vaikimisi välja lülitatud. Lähedusehoiatuse saamiseks pead lubama ja sisse lülitama läheduse helisignaali ning tagama, et helisignaali on sisse lülitatud ([Läheduse helisignaali lubamine, lehekülg 189](#)). Kui lähedusehoiatust ei tehta kuuldavaks, võib see põhjustada vigastusi või varalist kahju.

Saad konfigureerida Ringvaatekaamera süsteemi kindlaksmääratud vahemikus olevaid objekte automaatselt tuvastama ja andma nii visuaalseid kui ka helilisi hoiatusi. See on mõeldud vaid dokkimise abistamiseks.

Kui visuaalne pörkeraud, kaugusetähis või mõlemad on seatud olekusse Aktiivne, tuvastavad need automaatselt pörkeraua või tähisega kokku puutuvad objektid ja need alad muudavad värvi, et tuvastada objektid, mis hoiatavad sind võimaliku kokkupõrke eest. Seda sätet jagatakse kõigi võrku ühendatud ühilduvate kuvaritega.

Samuti saad lubada ja konfigureerida kuuldava läheduse helisignaali, mis kõlab siis, kui määratud vahemikus tuvastatakse objekte. Mõned läheduse helisignaali seaded on võrgus jagatud, kuid mitte kõik. Mõnel juhul pead konfigureerima osad sätteid igal kuvaril, kus soovid saada heliteateid ([Läheduse helisignaali lubamine, lehekülg 189](#)).

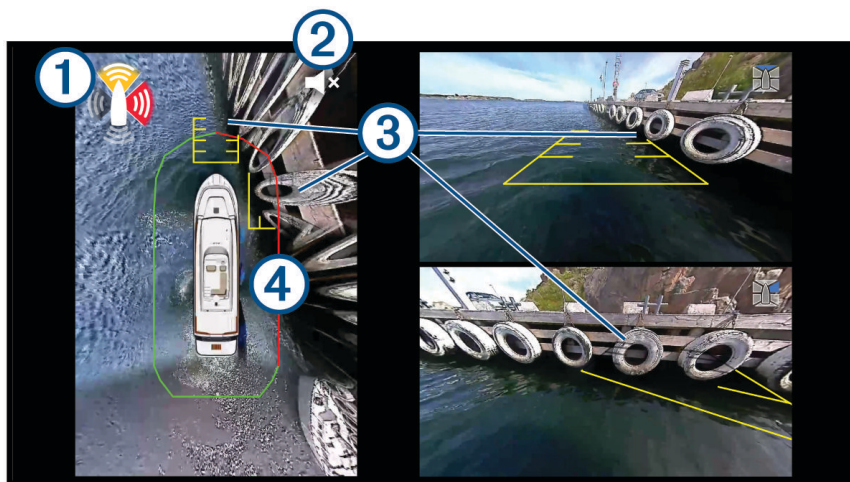

<b>1</b>	Läheduse helisignaali märguanne. Näitab lähedushoiatust saatva paadi piirkonda (parras, tüürpoor, vöör ja ahter). Varjutatud ala värv näitab hoiatuse hinnangulist tõsidust: <ul style="list-style-type: none"> <li>• Kollane: 1. tase – aeglane, korduv piiks</li> <li>• Oranž: 2. tase – kiirem, korduv piiks</li> <li>• Punane: 3. tase – pidev piiks</li> </ul>
<b>2</b>	Läheduse helisignaali staatus ( <i>Objekti tuvastus ja läheduse hoiatus, lehekülg 188</i> ) <b>VIHJE:</b> saad valida selle ikooni, et kiiresti vaigistada ja tühistada läheduse helisignaali.
<b>3</b>	Hallid varjutatud jooned tähistasid kaugusmarkeril tuvastatud objekte
<b>4</b>	Punased jooned näitavad virtuaalsel pörkerual tuvastatud objekte

## Läheduse helisignaali lubamine

### ⚠ ETTEVAATUST

Läheduse helisignaali on vaikimisi välja lülitatud. Lähedushoiatuste saamiseks pead lubama ja sisse lülitama Läheduse helisignaali ja tagama, et säte Piipar on sisse lülitatud. Kui lähedushoiatust ei tehta kuuldavaks, võib see põhjustada vigastusi või varalist kahju.

Saad lubada ja seadistada lähedushoiatuse käitumist kui paadi määratud piirkondades tuvastatakse objekte. Mõnda seadet jagatakse kõigi võrgus olevate ühendatud kaardiploetteritega, teised tuleb igal kaardiploetteril eraldi seadistada:

- Laeva lubatud ja keelatud piirkonnad on võrgus jagatud.
- Helisignaali enda olekut võrgus ei jagata. Pead iga kaardiploetteri läheduse helisignaali eraldi lubama, keelama või vaigistama.

**1** Vali ringvaatekaamera kuval valik **Valikud > Läheduse helisignaali**.

**2** Vali paadi piirkond või piirkonnad, kus soovid läheduspiiksu lubada.

**MÄRKUS.** läheduse helisignaali lubamiseks pead paadis valima vähemalt ühe piirkonna.

**3** Vajadusel vali **Piipar** läheduse helisignaali vaigistuse tühistamiseks.

## Läheduse helisignaali vaikne olek

### ⚠ ETTEVAATUST

Isegi kui läheduse helisignaali on lubatud ja vaigistamata, summutatakse läheduse signaali helisignaali ümbritsetud vaade ekraanilt lahkudes. Selle vaigistuse tühistamiseks naase Ümbritsetud vaade ekraanile.

Läheduse helisignaali vaigistatakse ja lülitatakse sisse mitmes olukorras:

- Puutetundliku seadme puhul lülitab  puudutamine helisignaali välja ja sisse.
- Klahvidega seadme puhul vali **Valikud > Läheduse helisignaali**, et vaigistada või taastada helisignaali.
- Kui lahkud Ümbritsetud vaade ekraanilt, on läheduse helisignaali vaigistatud. Ümbritsetud vaade ekraanile naasmine taastab helisignaali.
- Kui lülitad kaardiploetteril kõik alarmid välja, lülitatakse välja ka läheduse helisignaali (*Helid ja ekraaniseaded, lehekülg 196*).
- Kuna see funktsioon on ette nähtud vaid dokkimiseks, vaigistatakse läheduse helisignaali, kui laeva kiirus ületab 16 km/h (10 mph). Kui laeva kiirus langeb alla 16 km/h (10 mph), helisignaali taastatakse.

# LED-valgustite juhtimine

Juhul kui oled paigaldanud valgusti kontrolleri Garmin Spectra™, saad kasutada kaardiplotterit ühendatud LED-valgustite aktiveerimiseks ja muutmiseks. LED-valgusteid on võimalik kiiresti sisse ja välja lülitada, samuti saad reguleerida heledust, värvi ning efekte. Samuti saad luua ühendatud LED-valgustite rühmad ja spetsiaalsed eelseadistused, mis võimaldavad erinevate valgustite ning valgusefektide vahel kiirelt ümber lülitada.

Juhul kui ühilduv Fusion-stereo on ühendatud sama seadmega NMEA 2000, millega on ühendatud ka ettevõtte Garmin Spectra valgusti kontrolleri ja kaardiplotter, saad juhtida valgusteid stereost ning valgusteid konfigureerida, et need reageeriksid stereos esitatud muusikale.

Enne, kui saad avada kaardiplotteri LED-valgusti kontrolleri, tuleb paigaldada üks või mitu ettevõtte Garmin Spectra valgusti kontrolleri ja ühendada LED-valgustid. Üksikasjalike paigaldusjuhiste jaoks vt ette Garmin Spectra valgusti kontrolleri kaasas olevaid paigaldusjuhiseid.

LED-valgusti kuva avamiseks vali **Minu alus > Valgustus**.

## ⚠ HOIATUS

Mõnede LED-valgusti efektide või LED-valgustite muusikale reageerima seadistamine võib põhjustada tulede vilkumist erinevate ajavahemike järel. Kui sul on epilepsia või oled tundlik eredate või vilkuvate tulede suhtes, pea nõu arstiga.

## TEATIS

Enne, kui saad kaardiplotteri või ühilduva stereo abil ühendatud valgusteid juhtida, tuleb valgustid esmalt lähtestada ([Ühendatud LED-valgustite lähtestamine, lehekülg 190](#)).

Teatud LED-värvide, näiteks punase ja roheline, kasutamine veesõidukis võib rikkuda meresõidutulede kasutamise ja/või käitamise seotud seadusi, eeskirju ja standardeid. Kasutaja vastutab selliste kohaldatavate seaduste, määruste ja standardite järgimise eest. Garmin ei vastuta nende mittejärgimisest tulenevate trahvide, karistuste, kohtukutsete ega kahjude eest.

## LED-valgusti kontrolleri konfigureerimine

Saad konfigureerida ühendatud ettevõtte Garmin Spectra valgustite kontrolleri ja ühendatud LED-valgustite teavet. Enne, kui saad ühendatud kaardiplotterit või stereo ühendatud LED-valgusteid tarkvaras kasutada, tuleb määrata nende tüüp.

## Ühendatud LED-valgustite lähtestamine

Enne, kui saad kasutada kaardiplotteri või stereosüsteemiga ühendatud LED-valgusteid, pead need lähtestama, milleks tuleb esitada ühendatud LED-e toetava valgusallika tüübi teave.

### 1 Vali valgustite juhtimise kuval **Valikud > Installi > Tuled**.

Kuvatakse saada olevate valgustite loend. Kollase ringiga tähistatud valgusti ja valik Ei kasutada kui Valguse väljund tuleb lähtestada enne, kui saad süsteemi kasutada.

### 2 Vali vasakule jäävast loendist valgusti.

### 3 Vali **Valguse väljund** ja vali ühendatud LED-ide tüüp.

- **RGB**: ühendatud hämardatavad LED-id toetavad kogu värviulatust.
- **RGBW**: ühendatud hämardatavad LED-id toetavad kvaliteetse valge valgusega täielikku värviulatust.
- **CRGBW**: ühendatud hämardatavad LED-id toetavad täielikku värviulatust ja eri temperatuuriga valget valgust.
- **Üksik kanal**: ühendatud hämardatavad LED-id toetavad üht värvi.

**VIHJE**: saad valida Tuvasta, et lülitada põlema valitud valgus, et tuvastada ja testida valitud LED-ide tüüpi.

### 4 Korda toimingut kõigi ühendatud valgustite puhul, kuni kõik soovitud LED-valgustid on lähtestatud.

## LED-valgusti ümbernimetamine

LED-valgusti juhtimisel kuval ja konfiguratsioonimenüüdes lihtsama tuvastamise eesmärgil võid anda ühendatud LED-valgustile kohandatud nime.

**MÄRKUS.** kohandatud LED-valgustite nimed sünkroonitakse kaardiplotterites ja stereosüsteemides, mis on ühendatud samasse Garmin BlueNet-võrku või Garmin-merevõrku. Kohandatud LED-valgustite nimed ei ole NMEA 2000-võrgu ulatuses sünkroonitud, mistõttu peaksid seadmete ühendamiseks kasutama Garmin BlueNet-võrgu või Garmin-merevõrgu ühendust, et tagada seadmete vahel parim kasutuskogemus.

**1** Vali valgustuse juhtimise kuval **Valikud > Installi > Tuled.**

Kuvatakse saada olevate valgustite loend.

**2** Vali valgusti, mille soovid ümber nimetada.

**3** Vali **Muuda nime** ja sisesta valgusti uus nimi.

## LED-tulede seostamine helitsooniga

Kui Garmin Spectra valgustuse kontrolleri on ühendatud samasse NMEA 2000 võrku kuhu on ühendatud ka ühilduv Fusion stereosüsteem, saad seostada ühendatud valgustid helitsooniga stereosüsteemil. Kui valgustid on stereosüsteemil helitsooniga seostatud, saad valgusteid konfigurereida ja seostatud helitsoonis esitatava muusikaga sünkrooni viia.

**1** Vali valgustuse juhtimise kuval **Valikud > Installi > Tuled.**

Kuvatakse kõigi saadaolevate valgustite ja valgustirühmade loend.

**2** Vali vasakpoolsest loendist valgusti, mida soovid helitsooniga seostada.

**3** Vali **Helitsoonid > Vali helitsoon.**

Kuvatakse kõigi ühendatud ühilduvate Fusion stereosüsteemide helitsoonid.

**4** Vali tuledega seostatav helitsoon.

## LED-valgusti kontrolleri ümbernimetamine

Vaikimisi antakse üldnimetus kõikidele valgustite kontrolleritele, mis on sama NMEA 2000-võrguga ühendatud. Kergema tuvastamise eesmärgil saad ühendatud kontrollereid ümber nimetada.

**MÄRKUS.** valgusti kontrolleri teavet, näiteks ühendatud kontrolleri ja kohandatud nimede ajalugu sünkroonitakse kaardiplotterite ning stereote ulatuses, mis on sama Garmin BlueNet-võrgu või Garmin-merevõrguga ühendatud. Kõnealust teavet ei sünkroonita NMEA 2000-võrgu ulatuses, mistõttu peaksid ühendama seadmed Garmin BlueNet-võrgu või Garmin-merevõrgu ühenduse kaudu, et tagada seadmete vahel parim kasutuskogemus.

**1** Vali valgustuse juhtimise kuval **Valikud > Installi > Valgustuse kontrolleriid.**

Kuvatakse kõikide ühendatud valgustite kontrolleri loend.

**2** Vali valgusti kontrolleri.

**3** Vali **Muuda nime** ja sisesta valgusti kontrolleri uus nimi.

## LED-valgusti kontrolleri eemaldamine

Juhul kui ühendad valgusti kontrolleri kaardiplotteriga samasse NMEA 2000-võrku, salvestatakse valgusti kontrolleri teave kaardiplotterisse isegi siis, kui valgusti kontrolleri ühenduse katkestad. Juhul kui eemaldad kontrolleri täielikult või asendad selle uue kontrolleriga, võid eemaldada kaardiplotterist vana kontrolleri kohta salvestatud teabe.

**MÄRKUS.** valgusti kontrolleri teavet, näiteks ühendatud kontrolleri ja kohandatud nimede ajalugu sünkroonitakse kaardiplotterite ning stereote ulatuses, mis on sama Garmin BlueNet-võrgu või Garmin-merevõrguga ühendatud. Kõnealust teavet ei sünkroonita NMEA 2000-võrgu ulatuses, mistõttu peaksid ühendama seadmed Garmin BlueNet-võrgu või Garmin-merevõrgu ühenduse kaudu, et tagada seadmete vahel parim kasutuskogemus.

### 1 Vali valgustuse juhtimise kuval **Valikud > Installi > Valgustuse kontrollerid.**

Kuvatakse kõikide ühendatud valgustite kontrolleri loend. Lahti ühendatud kontrollerid on märgitud musta tähisega X.

### 2 Vali valgusti kontrolleri, mille soovid eemaldada.

### 3 Vali **Unusta.**

## LED-valgusti juhtimise kuva

LED-valgusti kuva avamiseks vali **Minu alus > Valgustus.**



	Lülitab kõik ühendatud valgustid ja eelseadistused välja.
Eelseadistused	Kuvab kõik loodud eelseadistused.
Tuled	Kuvab kõik ühendatud LED-valgustid ja valgusrühmad.
	Loob uue eelseadistuse.
①	Valgusti, valgusrühm või eelseadistuse nimi ja teave. Vali valgusti või valgusrühma sisse- või väljalülitamiseks. Vali eelseadistuse käivitamiseks.
②	Kuvab teabe selle kohta, kas valgusti või valgusrühm on lülitatud sisse või välja.
	Valgusti, valgusrühma või eelseadistuse kiire reguleerimine.
	Valgusti, valgusrühma või eelseadistuse omaduste, värvi ja efektide kiire muutmine.

## LED-valgustite sisse- ja väljalülitamine

- 1 Vali valgustuse juhtimise kuval **Valikud > Muud valgust.**

Kuvatakse kõigi saadaolevate valgustite ja valgustirühmade loend.

- 2 Vali valgusti või valgusrühm.

- 3 Vali **Lülita sisse** või **Lülita välja**.

**VIHJE:** valgustite ja valgusrühmade kiireks sisse- ja väljalülitamiseks võid valida valgustuse juhtimise kuval valgusti või valgusrühma kippüliti.

## LED-valgusti heleduse reguleerimine

- 1 Vali valgustuse juhtimise kuval **Valikud > Muud valgust.**

Kuvatakse kõigi saadaolevate valgustite ja valgustirühmade loend.

- 2 Vali valgusti või valgustirühm, mida soovid seadistada.

- 3 Reguleeri ekraani alumisel osal valitud valgusti või valgusrühma heledustaset.

**VIHJE:** valgusti või valgusrühma heleduse kiireks reguleerimiseks võid valida valgustuse juhtimise kuval valgustil või valgusrühma jaoks .

## LED-valgusti värvi muutmine

- 1 Vali valgustuse juhtimise kuval **Valikud > Muud valgust.**

Kuvatakse kõigi saadaolevate valgustite ja valgustirühmade loend.

- 2 Vali valgusti või valgusrühm.

- 3 Vali **Värvivalik > Värv.**

- 4 Tee valik olenevalt ühendatud valgusti tüübist.

- Ühendatud valgusti RGB-värvi muutmiseks vali **Värv.**
- Vale valguse tooni muutmiseks vali **Valge.**

Esitatakse värvi või valge valguse gradient koos eelnevalt määratletud värvide kogumi või valge valguse valikutega.

- 5 Vali värv või valge toon.

**VIHJE:** võid valida  valgustil või valgustirühmal otse valgustuse juhtimise kuval, et kiirelt seadistada värvi või efekti valgusti või valgustirühma korral.

## LED-valgusti efektide muutmine

### HOIATUS

Mõnede LED-valgustite efektide valimisega võib kaasneda tulede vilkumine teatud ajavahemiku järel. Kui sul on epilepsia või oled tundlik eredate või vilkuvate tulede suhtes, pea nõu arstiga.

- 1 Vali valgustuse juhtimise kuval **Valikud > Muud valgust.**

Kuvatakse kõigi saadaolevate valgustite ja valgustirühmade loend.

- 2 Vali valgusti või valgustirühm, mida soovid seadistada.

- 3 Vali **Efektid > Efekt.**

Kuvatud on eelnevalt määratletud valgusefektide loend

- 4 Vali loendist efekt.

Kuval on esitatud efekti värvid ja muster, ning mõjutatud valgusti või valgusrühm hakkab valitud efekti kasutama.

- 5 Vajadusel vali **Efekt** ja teine efekt, kuni valgusti või valgusrühm hakkab eelistatud efekti kasutama.

**VIHJE:** valgusti või valgusrühma efekti või värvi kiireks reguleerimiseks võid valida valgustuse juhtimise kuval valgustil või valgusrühma jaoks .

## LED-tulede seadistamine muusikale reageerima

Enne funktsiooni Heli sünk. kasutamist ja tulede stereosüsteemil esitatavale muusikale reageerimise seadistamist pead seostama valgusti või valgustirühmad helitsooniga ühendatud ühilduval stereosüsteemil (*LED-tulede seostamine helitsooniga, lehekülg 191*).

### HOIATUS

LED-tulede seadistamine muusikale reageerima võib põhjustada tulede vilkumist erineva sagedusega. Kui sul on epilepsia või oled tundlik eredate või vilkuvate tulede suhtes, pea nõu arstiga.

- 1 Vali valgustuse juhtimise kuval **Valikud > Muud valgust.**  
Kuvatakse kõigi saadaolevate valgustite ja valgustirühmade loend.
- 2 Vali valgusti või valgustirühm, mida soovid seadistada.
- 3 Vali **Heli sünk.**
- 4 Tee valik olenevalt ühendatud valgusti tüübist:
  - Kui soovid, et tuled reageeriks esitatava muusika vaiksematele ja valjematele elementidele, vali **Režiim > Helivärv.**
  - Kui soovid, et tuled reageeriks esitatava muusika madalatele ja kõrgetele sagedustele, vali **Režiim > Helispekter.**
- 5 Vajadusel vali vaiksemate ja valjemate elementide ning madalate ja kõrgete sagedustega seostatavad värvid, olenevalt valitud režiimist.  
**VIHJE:** võid valida  valgustil või valgustirühmal otse valgustuse juhtimise kuval, et kiirelt seadistada värvi või efekti valgusti või valgustirühma korral.

## LED-valgustite eelseadistused

Eelseadistuseks nimetatakse LED-valgustite kogumit, mida on võimalik seadistada muutuma kindlatele värvide ja efektide kogumile. Võimalik on luua kuni 20 eelseadistust ja igas eelseadistuses võib olla mis tahes arv ühendatud valgusteid või valgusrühmi. Võid konfigureerida kõik eelseadistuse valgustid sarnasel viisil või üksteisest eraldiseisvalt toimima.

Eelseadistus erineb valgusrühmast, sest valgusti või valgusrühma saab lisada ükskõik millisele loodavate eelseadistuste arvule. Eelseadistustele ei kehti piiranguid selle kohta, mitu ühendatud valgustit või valgusrühma neis on. Valgusrühma puhul kehtib rohkem piiranguid ja selle puhul on määratletud kindlad valgustid, mis peavad korrapäraselt sarnasel viisil toimima (*LED-valgustite rühmad, lehekülg 195*).

**MÄRKUS.** sinu loodud LED-valgustite eelseadistused sünkroonitakse kaardiplotterites ja stereosüsteemides, mis on ühendatud sama Garmin BlueNet-võrgu või Garmin-merevõrguga. LED-valgusti eelseadistuse teave ei ole NMEA 2000-võrgus sünkroonitud, mistõttu peaksid kasutama seadmete ühendamiseks Garmin BlueNet-võrgu või Garmin-merevõrgu ühendust, et tagada seadmete vahel parim kasutuskogemus.

## Uue LED-valgusti eelseadistuse loomine

- 1 Vali valgustuse juhtimise kuval **Eelseadistused.**
- 2 Vali **Valikud > Loo uus eelseadistus.**  
**VIHJE:** uue eelseadistuse kiireks loomiseks vali valgustuse juhtimise kuval .
- 3 Sisesta eelseadistuse nimi ja vali **Valmis.**  
Valgustuse juhtimise kuval ilmub uus eelseadistus.

Pärast eelseadistuse loomist saad seda muuta ning valgusteid lisada või eemaldada, samuti saad määrata nende toimimise siis, kui eelseadistuse käivitad.

## LED-valgusti eelseadistuse muutmine

1 Vali valgustuse juhtimise kuval **Eelseadistused**.

2 Vali **Valikud > Muuda eelseadistust**.

3 Vali eelseadistuse nimi.

**VIHJE:** eelseadistuse kiireks muutmiseks vali valgustuse juhtimise kuval .

4 Eelseadistuse toimivuse muutmiseks tee üks või mitu valikut.

- Eelseadistuse nime muutmiseks vali **Muuda nime** ja sisesta uus nimi.
- Juhul kui oled muutnud eelseadistuse valgustite olekut ja toimimist ning soovid eelseadistust uuendada ja kasutada eelseadistuses kõikide valgustite praegust olekut, siis vali **Salvesta eelseadistus uuesti**.
- Eelseadistuses valgustite või valgusrühmade lisamiseks või eemaldamiseks vali **Lisa/eemalda tulesid** ning vali valgustid ja valgusrühmad, mille soovid eelseadistusele lisada.

## LED-valgusti eelseadistuse käivitamine

Enne eelseadistuse käivitamist tuleb luua vähemalt üks eelseadistus.

1 Vali valgustuse juhtimise kuval **Eelseadistused**.

2 Eelseadistuse käivitamiseks vali eelseadistusel .

**VIHJE:** juhul kui soovid eelseadistuse kõik valgustid välja lülitada, vali **Valikud > Muuda eelseadistust**, vali eelseadistuse nimi ja seejärel Lülita tuled välja.

## LED-valgusti eelseadistuse kustutamine

Loodud LED-valgusti eelseadistused saab eemaldada. Eelseadistuse kustutamine ei mõjuta mis tahes valgusteid või valgusrühmi, mis eelseadistusele lisati.

1 Vali valgustuse juhtimise kuval **Eelseadistused**.

2 Vali **Valikud > Kustuta eelseadistus**.

3 Vali eelseadistuse nimi, mille soovid kustutada, ja seejärel vali kinnitamiseks **Jah**.

## LED-valgustite rühmad

Rühm koosneb kahest või enamast ühendatud LED-valgustist, mis on üksteisega ühendatud, mistõttu toimivad need korrapäraselt sarnasel viisil. Näiteks võivad kõlarite komplekti LED-valgustid olla ühendatud valgustuse kontrolleri ühe pordiga, ning samal ajal oleva bassikõlari LED-valgustid võivad olla ühendatud valgustuse kontrolleri teise pordiga. Kui lisad mõlemad nimetatud valgustite komplektid rühmale, siis esitatakse need valgustuse lehel ühe lülitina ning need lülituvad koos sisse ja välja.

Rühm erineb eelseadistusest, sest ühendatud LED-valgusti saab korraga kuuluda vaid ühte rühma. Lisaks ilmub rühm valgustuse lehel vahekaardil Tuled koos muude ühendatud valgustitega.

**MÄRKUS.** sinu loodud LED-valgustite rühmad sünkronitakse nende kaardiploetterite ja stereote ulatuses, mis on ühendatud sama Garmin BlueNet-võrguga või Garmin-merevõrguga. LED-valgustite rühma teave ei ole NMEA 2000-võrgu ulatuses sünkronitunud, mistõttu peaksid ühendama seadmed, kasutades Garmin BlueNet-võrgu või Garmin-merevõrgu ühendust, mis tagab seadmete vahel parima kasutuskogemuse.

## LED-valgustite rühma valgustite loomine ja lisamine

1 Vali valgustuse juhtimise kuval **Valikud > Installi > Tuled**.

Kuvatakse saada olevate valgustite loend.

2 Vali valgusti, mille soovid valgusrühma lisada ja vali **Valgusrühm > Vali rühm**.

3 Vali **Loo uus rühm** ja sisesta uue rühma nimi.

Uus rühm on loodud ja valitud valgusti on rühma lisatud.

4 Vali veel üks valgusti, mille soovid rühma lisada, ja seejärel vali **Valgusrühm > Vali rühm**.

5 Valgusti lisamiseks rühma vali valgusrühma nimi.

6 Jätka seni, kuni rühm hõlmab kõiki valgusteid, mille soovid lisada.

## LED-valgusti rühma muutmine

- 1 Vali valgustuse juhtimise kuval **Valikud > Installi > Tuled**.  
Kuvatakse saada olevate valgustite loend.
- 2 Vali valgusti, mille soovid rühmale lisada või sealt eemaldada.
- 3 Vali **Valgusrühm** ja tee valik.
  - Selleks, et valgusti rühma lisada, vali **Vali rühm**.
  - Valgusti teise rühma teisaldamiseks vali **Vaheta rühma** ja seejärel vali teine rühm või loo uus rühm.
  - Valgusti rühmast eemaldamiseks vali **Eemalda rühmast**.
- 4 Jätka täiendavate tulede lisamiseks, kuni need on meelepärasel viisil rühmitatud.

## LED-valgustite rühma ümbernimetamine

**MÄRKUS.** LED-valgustite rühma teave sünkroonitakse kaardiplotterites ja stereosüsteemides, mis on ühendatud sama Garmin BlueNet-võrgu või Garmin-merevõrguga.

- 1 Vali valgustuse juhtimise kuval **Valikud > Installi > Tuled**.  
Kuvatakse saada olevate valgustite loend.
- 2 Vali rühmast valgusti, mille soovid ümber nimetada.
- 3 Vali **Valgusrühm > Muuda nime** ja sisesta rühma uus nimi.

# Seadme konfiguratsioon

## Süsteemi seaded

Vali  > **Süsteem**.

**Helid ja kuva:** seadistab ekraani- ja heliseadeid (kui saadaval).

**Satelliitpositsioneerimine:** esitab GPS-satelliitide ja sätete teabe.

**Süsteemiteave:** esitab võrgus olevate seadmete ja tarkvaraversiooni teabe.

**Jaama teave:** võimaldab jaama seadistada.

**Automaatkäivitus:** määrab, millised seadmed toite saamisel automaatselt sisse lülituvad.

**Automaatne seiskamine:** lülitab süsteemi automaatselt välja, kui see on teatud ajaperioodi unerežiimis olnud.

**Simulaator:** lülitab simulaatori sisse ja välja ning võimaldab määrata aja, kuupäeva, kiiruse ja simuleeritud asukoha.

## Helid ja ekraaniseaded

Vali  > **Süsteem > Helid ja kuva**.

**Piipar:** võimaldab hoiatuste andmisel ja valikute tegemisel esitatava helisignaali sisse ja välja lülitada.

**Heli seadistamine:** seadistab heliväljundi.

**Taustvalgus:** määrab taustvalguse heleduse. Et taustvalgust ümbritseva valguse alusel automaatselt seadistataks, vali Auto.

**Taustvalguse sünkrr.:** sünkroonib jaama muude kaardiplotterite taustvalguse heleduse.

**Värvirežiim:** seadistab seadme päeva- või öövärvid. Et seade vastavalt kellaajale automaatselt päeva- või öövärvid valiks, saad valida Auto.

**Käivituskujutis:** määrab kujutise, mis ilmub seadme sisselülitamisel.

**Alustuspaigutus:** määrab paigutuse, mis ilmub seadme sisselülitamisel.

**Ekraanilukk:** seadistab vargusvastase funktsiooni, mis nõuab PIN-koodi kasutamist, et vältida seadme volitamata kasutamist (*Ekraaniluku lubamine, lehekülj 13*).

## Heliseaded

Saad seadistada helialarme, märguandeid ja hoiatusi, mida esitatakse ühendatud seadmete kaudu.

Vali  > **Süsteem** > **Helid ja kuva** > **Heli seadistamine**.

**Heliväljund:** lülitab helihoiatuste heliväljundi sisse.

**Helihoiatused:** määrab, milliseid süsteemihoiatusi ja märguandeid ühilduva heliväljundi kaudu esitatakse. Alarm märgib olukorda, mis võib olla ohtlik reisijatele ja nõuab viivitamatut tegutsemist. Hoiatus märgib olukorda, mis võib olla veesõiduki varustusele või veesõidukile endale ja nõuab peatset tegutsemist. Muud teated ja teave klassifitseeritakse märguannetena.

**Helihoiatuse keel:** määrab hoiatuste keele.

**Helihoiatuse seade:** määrab heli esitamisel kontrollitava seadme.

**Helihoiatuse allikas:** lülitab hoiatuse esitamisel heliseadme valitud allikale.

## Satelliitpositsioneerimise (GPS) seaded

**MÄRKUS.** need seaded võivad olenevalt valitud GPS-allikast muutuda. Kõik mudelid ei toeta kõiki suvandeid.

Vali  > **Süsteem** > **Satelliitpositsioneerimine**.

**Allikas:** võimaldab valida GPS-i andmete eelistusliku allika.

**Kiiruse filter:** sujuvama kiiruseväärtuse saamiseks arvutab veesõiduki kiiruse lühiajalise keskmise.

**WAAS/EGNOS:** lülitab WAAS-i andmed (Põhja-Ameerikas) või EGNOS-i andmed (Euroopas) sisse või välja, mis võib tagada täpsema GPS-asukohateabe. WAAS-i või EGNOS-i andmete kasutamisel võib satelliitide leidmiseks kuluda rohkem aega.

**Positsioneerimisrežiim > Ainult GPS:** GPS-allikas kasutab asukohtaandmete jaoks ainult GPS-satelliite.

**Positsioneerimisrežiim > GPS ja GLONASS:** GPS-allikas kasutab asukohtaandmete jaoks nii GPS-satelliite kui ka GLONASS-i (Venemaa satelliidisüsteem). Kui süsteemi kasutamisel on taeva nähtavus halb, võib GLONASS-i andmeid kasutada koos GPS-iga, et pakkuda täpsemat asukohateavet.

**Positsioneerimisrežiim > Mitmesüsteemiline:** GPS-i allikas kasutab asukohtaandmete jaoks kõigi saadaolevate satelliitide konstellatsioonide GPS-andmeid.

**Positsioneerimisrežiim > Mitmesüsteemiline ja mitmesageduslik:** GPS-allikas kasutab asukohtaandmete jaoks GPS-andmeid kõigist saadaolevatest satelliitide konstellatsioonidest ning nii L1 kui ka L5 sagedusi.

## Jaama sätted

Vali  > **Süsteem** > **Jaama teave**.

**Muuda jaama:** seadistab kogu jaama uutele vaikeväärtustele, mis põhinevad jaama asukohal. Ekraani saad kasutada ka üksiku jaamana ja sa ei pea seda jaama loomiseks teiste ekraanidega rühmitama.

**Sisendseadme sidumine:** võimaldab selle jaamaga siduda GRID kaugsisestusseadme või muu ühilduva sisestusseadme.

**Ekraanide järjekord:** määrab ekraanide järjekorra, mis on oluline GRID kaugsisestusseadme kasutamisel.

**Autopiloot lubatud:** võimaldab kasutada autopilooti selle seadmega.

**Lähtesta paigutused:** lähtestab jaama paigutused tehase vaikesätetele.

**Lähtesta jaama sätted:** lähtestab jaamaga ühendatud seadmete kõik jaamasätted tehase vaikesätetele ja vajab jaama algseadistust.

## Süsteemitarkvara teabe kuvamine

Võid vaadata tarkvara versiooni, algkaardi versiooni, kõikide lisakaartide teavet (olemasolul), ettevõtte Garmin valikulise radari tarkvara versiooni (olemasolul) ja seadme tunnuskoodi. Seda teavet võib vaja minna süsteemitarkvara uuendamisel või lisakaartide ostmisel.

Vali  > **Süsteem** > **Süsteemiteave** > **Tarkvarateave**.

## Sündmuste logi vaatamine

Sündmuste logi näitab süsteemisündmuste loendit.

- 1 Vali  > **Süsteem** > **Süsteemiteave** > **Sündmuste logi**.
- 2 Vajadusel vali loendist sündmus ja seejärel **Vaade**, et näha sündmuse kohta rohkem teavet.

## Sündmuste sortimine ja filtreerimine

- 1 Tee menüüs **Sündmuste logi** valik **Otsi järgmise alusel**.
- 2 Vali sortimiseks suvand või filtreeri sündmuste logi.

## Sündmuste salvestamine mälukaardile

- 1 Sisesta mälukaart pessa.
- 2 Tee menüüs **Sündmuste logi** valik **Salvesta kaardile**.

## Sündmuste logist kõigi sündmuste kustutamine

Tee menüüs **Sündmuste logi** valik **Nulli sündmuste logi**.

## E-sildi regulatiiv- ja vastavusteabe vaatamine

Kõnealusel seadmel on elektrooniline silt. E-silt võib sisaldada regulatiivteavet, nagu USA riikliku sideameti FCC väljastatud tuvastusnumbrid või regionaalsed vastavustähised, samuti kohaldatavat toote- ja litsentsiteavet. Ei ole kõigi mudelite puhul saadaval.

- 1 Vali .
- 2 Vali **Süsteem**.
- 3 Vali **Regulatiivteave**.

## Eelistuste seaded

Vali  > **Eelistused...**

**Ühikud:** määrab mõõtühikud.

**Keel:** võimaldab määrata ekraanikeele.

**Navigeerimine:** määrab navigatsioonieelistused.

**Filtrid:** silub andmeväljadel esitatud väärtused, mis võib vähendada müra või kuvab pikemaajalised trendid. Filtri sätte suurendamine suurendab silumist ja vähendamine vähendab silumist. Filtri sätte 0 blokeerib filtri ja esitatud väärtus on allikast saadud toorväärtus. Neid sätteid ja sünkroonida kõigil seadmetel, mis kasutavad sätet Sünkrooni filtrid.

**Klaviatuuri paigutus:** määrab ekraani klahvistiku klahvide paigutuse.

**Kuvatõmmis:** võimaldab seadmel ekraanikujutisi salvestada.

**Menüüriba kuva:** kuvab menüüriba või selle mittevajamisel peidab riba automaatselt.

## Ühikute seaded

Vali  > **Eelistused...** > **Ühikud**.

**Süsteemiühikud:** seadistab seadme ühikute formaadi. Näiteks **Kohand.** > **Sügavus** > **Sülda** seadistab ühikute vormingu valikule Sülda.

**Muutuv:** seadistab magnetilise deklinatsiooni ehk su praeguse asukoha magnetilise põhjasuuna ja tegeliku põhjasuuna nurga.

**Põhja viide:** seadistab suunateabe arvutamisel kasutatavad suunaviited. Tõsi määrab põhjasuuna viitena geograafilise põhjasuuna. Koordinaadistik määrab põhjasuuna viitena võrgustiku põhjasuuna (000°). Magnetic määrab põhjasuuna viitena magnetilise põhjasuuna.

**Asukoha vorming:** määrab paigutuse vormingu, mida kasutatakse vastava asukohanäidu kuvamisel. Ära muuda seda seadet, v.a erineva paigutusevorminguga kaardi kasutamisel

**Nullsügavus:** määrab kaardistruktuuri koordinaatsüsteemi. Ära muuda seda seadet, v.a erinevate andmetega kaardi kasutamisel

**Aeg:** määrab kellaaja vormingu, ajavööndi ja suveaja.

## Navigatsiooniseaded

**MÄRKUS.** mõned seaded ja suvandid vajavad lisakaarte või -riistvara.

Vali  > Eelistused... > Navigeerimine.

**Teekonna sildid:** seadistab kaardil marsruudi pööretega kuvatavate siltide tüübi.

**Pöörde siire:** määrab selle, kuidas kaardiplotter järgmisele pöördele või teekonna lõigule siirdub. Siirdumine saab põhineda pöörde eelsel ajal või kaugusel. Aja või kauguse väärtust saab suurendada, et aidata kaasa autopiloodi täpsusele, kui navigeerid teekonnal või liiga paljude sagedaste pööretega automaatinavigatsiooni rajal või kui liigud suurel kiirusel. Sirge marsruudi või aeglase kiiruse korral võib väiksem väärtus autopiloodi täpsust parandada.

**Kiiruse allikad:** määrab kiirusnäitude allika.

**Aut. navig.:** määrab valikute Eelistatud sügavus, Vertikaalne kliirens ja Kaugus rannajooneni mõõtühikud, kui kasutate teatud premiumkaarte.

**Teekonna algus:** valib marsruudil navigeerimise algpunkti.

## Automaatinavigatsiooni tee seadistused

### ETTEVAATUST

Eelistatud sügavus ja Vertikaalne kliirens määravad selle, kuidas kaardiplotter arvutab Aut. navig. tee. Kui Aut. navig. tee osa on madalam kui Eelistatud sügavus või madalam kui Vertikaalne kliirens säte, kuvatakse Aut. navig. tee osa oranži pidev- või punase katkendjoonena kaartidel Garmin Navionics+ ja Garmin Navionics Vision+ ning eelmistes versioonides punase ja halli katkendjoonena. Kui paat siseneb sellisesse alasse, ilmub hoiatusteade ([Teekonna värvi kodeerimine, lehekülg 50](#)).

**MÄRKUS.** automaatinavigatsioon on teatud kohtades saadaval premiumkaartidega.

**MÄRKUS.** kõik seaded ei kehti kõikidele kaartidele.

Võid seadistada parameetreid, mida kaardiplotter kasutab Aut. navig. tee arvutamisel.

Vali  > Eelistused... > Navigeerimine > Aut. navig..

**Eelistatud sügavus:** määrab kaardi sügavuseandmete põhjal vee minimaalse sügavuse, mida su paat ohutult läbida suudab.

**MÄRKUS.** premiumkaartide (koostatud enne 2016. aastat) minimaalne veesügavus on kolm jalga. Kui sisestad kolmest jalast väiksema väärtuse, kasutavad kaardid Aut. navig. tee arvutamiseks üksnes kolme jala sügavust.

**Vertikaalne kliirens:** määrab kaardiandmete põhjal silla või takistuse minimaalse kõrguse, mille alt su paat ohutult läbi sõita saab.

**Kaugus rannajooneni:** määrab, kui lähedale rannajoonele Aut. navig. tee paigutatakse. Kui muudad seda sätet navigeerimise ajal, võib tee muutuda. Selle sätte saadaolevad väärtused on suhtelised, mitte absoluutsed. Tagamaks, et tee on kaldast sobival kaugusel, saad tee asukohta hinnata ühe või mitme tuttava sihtkoha abil, mille puhul on vaja navigeerida läbi kitsa veete (Kaldast kauguse seadistamine, lehekülg 60).

## Kaldast kauguse seadistamine

Sätte Kaugus rannajooneni märgib, kui lähedale soovid, et Aut. navig. rannajoonele paigutatakse. Aut. navig. võib liikuda, kui muudad seda sätet navigeerimise ajal. Sätte Kaugus rannajooneni väärtused on suhtelised, mitte absoluutsed. Et tagada, et Aut. navig. asetatakse rannast sobivale kaugusele, saad hinnata Aut. navig. paigutust ühe või rohkema tuttava sihtkoha abil, mis nõuavad kitsal veeteel navigeerimist.

- 1 Jää alusega ankrusse.
- 2 Vali  > **Eelistused...** > **Navigeerimine** > **Aut. navig.** > **Kaugus rannajooneni** > **Norm..**
- 3 Vali sihtkoht, kuhu oled varem navigeerinud.
- 4 Vali **Navigeeri kohta:** > **Aut. navig..**
- 5 Vaata **Aut. navig.** raja paigutus üle ja tee kindlaks, kas see väldib teada olevaid takistusi ja pöörded on võimalikud.
- 6 Tee valik:
  - Kui navigatsioonijoon paigutus on rahuldav, vali **Valikud** > **Navigatsioonisuvandid** > **Lõpeta navigeerimine** ja liigu edasi kümnenda sammu juurde.
  - Kui joon on teada olevale takistusele liiga lähedal, vali  > **Eelistused...** > **Navigeerimine** > **Aut. navig.** > **Kaugus rannajooneni** > **Kaugel.**
  - Kui pöörded joonel on liiga laiad, vali  > **Eelistused...** > **Navigeerimine** > **Aut. navig.** > **Kaugus rannajooneni** > **Lähedal.**
- 7 Kui valisid kuuendas sammus **Lähedal** või **Kaugel**, vaata **Aut. navig.** joone paigutus üle ja tee kindlaks, kas see väldib teada olevaid takistusi ja pöörded tagavad tõhus liikumise.

Aut. navig. säilitab avatud veel takistustes piisavat kaugust, kui valiku Kaugus rannajooneni sätteks on Lähedal või Lähim. Selle tulemusel ei pruugi kaardiplotter Aut. navig. ümber paigutada, kui sihtkoht ei vaja kitsal veeteel navigeerimist.
- 8 Tee valik:
  - Kui navigatsioonijoon paigutus on rahuldav, vali **Valikud** > **Navigatsioonisuvandid** > **Lõpeta navigeerimine** ja liigu edasi kümnenda sammu juurde.
  - Kui joon on teada olevale takistusele liiga lähedal, vali  > **Eelistused...** > **Navigeerimine** > **Aut. navig.** > **Kaugus rannajooneni** > **Kaugeim.**
  - Kui pöörded joonel on liiga laiad, vali  > **Eelistused...** > **Navigeerimine** > **Aut. navig.** > **Kaugus rannajooneni** > **Lähim.**
- 9 Kui valisid kaheksandas sammus **Lähim** või **Kaugeim**, vaata **Aut. navig.** paigutus üle ja tee kindlaks, kas see väldib teada olevaid takistusi ja pöörded on võimalikud.

Aut. navig. säilitab avatud veel takistustes piisavat kaugust, kui valiku Kaugus rannajooneni sätteks on Lähedal või Lähim. Selle tulemusel ei pruugi kaardiplotter Aut. navig. ümber paigutada, kui sihtkoht ei vaja kitsal veeteel navigeerimist.
- 10 Korda samme kolm kuni üheksa vähemalt veel korra, kasutades iga kord uut sihtkohta, kuni oled valiku **Kaugus rannajooneni** kasutamise selgeks saanud.

## Sideseaded

### Ühendatud seadmete vaatamine

Saad vaadata alusel ühendatud seadmete loendit, sh seda, millise kaardiplotteriga on seade ühendatud või seotud.

1 Vali  > Side.

2 Vali võrk.

3 Vali **Seadme loend**.

Kuvatakse võrguseadmete loend. Kui seade on ühendatud või seotud kindla kaardiplotteriga, kuvatakse koos seadme nimega ka kaardiplotteri nimi.

**MÄRKUS.** mõned NMEA 2000 seadmeloendis olevad seadmed võivad olla ühendatud alusel teise jaama kaardiplotteriga. Saad valida **Seotud:**, et näha teavet selle kohta, millise kaardiplotteriga on seade ühendatud.

### NMEA 0183 seaded

Vali  > Side > NMEA 0183 seadistus.

**Sadamatüübid:** vt teemat *[Iga NMEA 0183 pordi sidevormingu seadistamine, lehekülg 201.](#)*

**Väljastuslaused:** vt teemat *[NMEA 0183 väljundlausete konfigureerimine, lehekülg 201.](#)*

**Asukoha täpsus:** määrab komakohast paremale jäävate numbrite arvu NMEA väljundi edastamiseks.

**XTE täpsus:** määrab komakohast paremale jäävate numbrite arvu NMEA segunemisvea väljundi jaoks.

**Vahepunkti ID-d:** lülitab navigeerimise ajal seadme edastama vahepunkti nimesid või numbreid NMEA 0183 vahendusel. Numbrite kasutamine võib lahendada ühilduvusprobleemid vanemate NMEA 0183 autopilootidega.

**Taasta algseaded:** taastab NMEA 0183 sätteid algsetele tehase vaikesätetele.

**Diagnostika:** kuvab NMEA 0183 diagnostikateabe.

### NMEA 0183 väljundlausete konfigureerimine

Saad NMEA 0183 väljundlausel lubada ja keelata.

1 Vali  > Side > NMEA 0183 seadistus > Väljastuslaused.

2 Tee valik.

3 Vali vähemalt üks NMEA 0183 väljundlause ja seejärel **Tagasi**.

4 Korda samme 2 ja 3 ja luba või keela täiendavad väljundlausel.

### Iga NMEA 0183 pordi sidevormingu seadistamine

Saad konfigureerida iga sisemise NMEA 0183 pordi sidevormingu, kui ühendad kaardiplotteri väliste NMEA 0183 seadmete, arvuti või muude Garmin seadmetega.

1 Vali  > Side > NMEA 0183 seadistus > Sadamatüübid.

2 Vali sisend- või väljundport.

3 Vali vorming:

- Standardsete NMEA 0183 andmete sisendid ja väljundit, DSC-id ja DPT, MTW ja VHW lausete sonari NMEA sisendituge, vali **NMEA std.**
- Enamike AIS-vastuvõtjate standardsete NMEA 0183 andmete sisendite ja väljundite toetamiseks vali **NMEA suur kiirus**.
- Garmin omandiandmete sisendite ja väljundite toetamiseks Garmin tarkvaraga kasutamisel vali **Garmin**.

4 Täiendavate sisend- ja väljundportide konfigureerimiseks korda samme 2 ja 3.

## NMEA 2000 seaded

Vali  > Side > NMEA 2000 seadistus.

**Seadme loend:** kuvab võrku ühendatud seadmed ja võimaldab teatud ühendatud andurite seadistusi NMEA 2000 võrgu abil määrata.

**Sildista seadmed:** muudab saada olevate ühendatud seadmete sildid.

### Võrgus olevate seadmete ja andurite nimetamine

Saad anda nimed Garmin laevandusvõrku ja NMEA 2000 võrku ühendatud seadmetele ja anduritele.

- 1 Vali  > Side.
- 2 Vali **Merevõrk** või **NMEA 2000 seadistus** > **Seadme loend**.
- 3 Vali vasakule jäävast loendist seade.
- 4 Vali **Muuda nime**.
- 5 Sisesta nimi ja vali **Valmis**.

### Garmin BlueNet võrk ja vana Garmini merevõrk

Garmin BlueNet võrk võimaldab jagada Garmini perifeerseadmete andmeid kiiresti ja hõlpsalt kaardiploetteritega. Saad ühendada ühilduvad seadmed Garmin BlueNet-tehnoloogia abil, et teistelt ühendatud seadmetelt ja kaardiploetteritelt andmeid vastu võtta ning nendega andmeid jagada.

Garmin mereseadmed kasutavad kahte tüüpi võrgutehnoloogiat. Vanal Garmini merevõrgu tehnoloogial on suuremad konnektorid ja seda on kasutatud palju aastaid. Uuemat Garmin BlueNet võrgu tehnoloogial on väiksemad konnektorid ja see toetab eelmise võrgutehnoloogiaga võrreldes suuremaid kiirusi. Saad ühendada Garmini merevõrgu seadmed Garmin BlueNet seadmetega, et omavahel andmeid jagada, kui võrk on õigesti seadistatud. Lisateavet vaata veebisaidilt [garmin.com/manuals/bluenet](http://garmin.com/manuals/bluenet).

Saad vaadata kõiki Garmin BlueNet võrguga ühendatud seadmeid ja lisada igale seadmele kohandatud nime või seda muuta.

Vali  > Side > **BlueNet™-i võrk** või Merevõrk.

## Hoiatuste seadistamine

### ETTEVAATUST

Piipar seade peab olema sisse lülitatud, et hoiatuste helisignaali oleks kuuldav (*Helid ja ekraaniseaded, lehekülg 196*). Kui hoiatuste helisignaali ei määrata, võib tagajärjeks olla kehavigastus või varaline kahju.

### Navigatsioonihoiatused

Vali  > Hoiatused > Navigeerimine.

**Saabumine:** pöörde või sihtkohaga seotud vastava kauguse või ajaväärtuse saavutamisel kostab helisignaali.

**Ankru lohisemine:** seadistatud triivikauguse ületamisel ankrusoleku ajal kostab helisignaali.

### HOIATUS

Ankru lohisemise hoiatus on üksnes abivahend olukorrast ülevaate saamiseks ja ei pruugi kõikides oludes madalikele sattumist või kokkupõrkeid ära hoida. Sinul on vastutus oma laeva ohutu ja kaalutletud juhtimise eest, selle eest, et oled teadlik oma ümbrusest ning teed vee peal otsuseid ohutusest lähtudes.

**Kursist kõrvalekalle:** kui kaldud vastava vahemaa võrra kursist kõrvale, kostab helisignaali.

**Piirialarmid:** keelab ja lubab kõik piirihoiatused.

## Ankru lohisemise hoiatuse seadistamine

Võid seadistada helihoiatuse, kui oled hoiatuse seadistamise ajal määratud lubatud raadiusest väljapoole liikunud.

### ⚠ HOIATUS

Ankru lohisemise hoiatus on üksnes abivahend olukorrast ülevaate saamiseks ja ei pruugi kõikides oludes madalikele sattumist või kokkupõrkeid ära hoida. Sinul on vastutus oma laeva ohutu ja kaalutletud juhtimise eest, selle eest, et oled teadlik oma ümbrusest ning teed vee peal otsuseid ohutusest lähtudes. Selle hoiatuse eiramine võib kaasa tuua varalise kahju, tõsise kehavigastuse või surmaga lõppeva õnnetuse.

### ⚠ ETTEVAATUST

Piipar seade peab olema sisse lülitatud, et hoiatuste helisignaali oleks kuuldavad (*Helid ja ekraaniseaded, lehekülg 196*). Kui hoiatuste helisignaale ei määrata, võib tagajärjeks olla kehavigastus või varaline kahju.

- 1 Vali  > **Hoiatused** > **Navigeerimine** > **Ankru lohisemine**.
- 2 Hoiatuse sisselülitamiseks vali **Häire**.
- 3 Vali **Määra raadisu** ja vali kaardil kaugus.
- 4 Vali **Tagasi**.

## Süsteemihoiatused

Vali  > **Hoiatused** > **Süsteem**.

### Kell

seadistab äratuskella.

**Üksuse pinge:** seadistab seadme liiga madala pinge hoiatuse.

**GPS-i täpsus:** seadistab hoiatuse, kui GPS-asukoha täpsus peaks langema allapoole kasutaja määratud väärtust.

## Sonari hoiatused

### ⚠ HOIATUS

Sonari hoiatused on vahend tähelepanu püüdmiseks ja ei pruugi kõikides oludes madalikele sattumist vältida. Veesoõiduki ohutu kasutamise eest vastutad sina.

### ⚠ ETTEVAATUST

Piipar seade peab olema sisse lülitatud, et hoiatuste helisignaali oleks kuuldavad (*Helid ja ekraaniseaded, lehekülg 196*). Kui hoiatuste helisignaale ei määrata, võib tagajärjeks olla kehavigastus või varaline kahju.

**MÄRKUS.** kõik suvandid pole kõikidel anduritel kasutatavad.

Vali kasutatava sonari vaates **Valikud** > **Sonari seadistus** > **Hoiatused**.

Sonari hoiatused saada avada ka valides  > **Hoiatused** > **Sonar**.

**Madal vesi:** hoiatus kostab, kui sügavus on määratud väärtusest väiksem.



**Sügav vesi:** hoiatus kostab, kui sügavus on määratud väärtusest suurem.

**FrontVü hoiatus:** seadistab hoiatuse, mis esitatakse, kui paadi ette jääv sügavus on määratud väärtusest väiksem (aitab vältida madalikule sõitmist) (*Garmin FrontVü sügavushoiatuse seadistamine, lehekülg 96*). See hoiatus on saadaval vaid Panoptix Garmin FrontVü anduritega.

**Veetemp.:** hoiatus kostab, kui anduri tuvastatud veetemperatuur on 1,1 °C määratud temperatuurist üle või alla.

**Kontuur:** hoiatus kostab, kui andur tuvastab määratud sügavusel veepinnast ja põhjast kõrgemal hõljuva sihtmärgi.

**Kala:** hoiatus kostab, kui seade tuvastab hõljuva sihtmärgi.

-  määrab hoiatuse mis tahes suuruses kala tuvastamisel.
-  määrab hoiatuse keskmise või suurema kala tuvastamisel.
-  määrab hoiatuse ainult suure kala tuvastamisel.

## Ilmahoiatuste seadistamine

Enne, kui saad ilmahoiatused seadistada, pead ühendama ühilduva kaardiplotteri ilmaste seadmega, nagu GXM seadmega ning omama kehtivat ilmaste tellimust.

- 1 Vali  > **Hoiatused** > **Ilm**.
- 2 Lülita teatud ilmaolude hoiatused sisse.

## Kütusehoiatuse määramine

### ETTEVAATUST

Piipar seade peab olema sisse lülitatud, et hoiatuste helisignaali oleks kuuldav (*Helid ja ekraaniseaded, lehekülg 196*). Kui hoiatuste helisignaale ei määrata, võib tagajärjeks olla kehavigastus või varaline kahju.

Enne kütuse hoiatusaseme määramist tuleb kaardiplotteriga ühendada ühilduv kütuse vooluandur. Saad määrata hoiatuse, mis kostab, kui pardal olev kütusekogus saavutab sinu määratud taseme.

- 1 Vali  > **Hoiatused** > **Kütus** > **Kogu pardal olev kütus** > **Sees**.
- 2 Sisesta kütuse kogus, mis vallandab hoiatuse ja vali **Valmis**.

## Minu alus seaded

**MÄRKUS.** mõned seaded ja suvandid vajavad lisakaarte või -riistvara.

Vali  > **Minu alus**.

**Andurid:** kuvab kõik võrgus olevad andurid, võimaldab andureid vahetada ning diagnostikateavet vaadata (*Anduri tüübi valimine, lehekülg 85*).

**Sügavus ja ankur:** võimaldab sisestada kiilu (*Kiilu nihke määramine, lehekülg 67*) ja ankru teavet.

Ankru kõrgus tähistab ankru kõrgust üle veejoone. Ankru ulatus on kasutatava ankruliini pikkuse suhe vööri ja veekogu põhja vertikaalse vahemaaga. Nende ankru seadete põhjal arvutatakse andmevälja Ankruliini siht väärtus.

**Temp. nihe:** võimaldab määrata nihkeväärtuse, et kompenseerida ühendatud veetemperatuuriandurist või temperatuuri mõõtmise toega andurist pärinev veetemperatuuri näit (*Veetemperatuuri nihke seadistamine, lehekülg 205*).

**Kalibreeri vee kiirus:** kalibreerib kiirustundliku mõõtemuunduri või anduri (*Veekiirusseadme kalibreerimine, lehekülg 206*).

**Kütus:** määrab veesõiduki kütusepaakide mahutavuse ja kütusepaakides järeloleva kütuse kombineeritud näidu (*Kütusenäidu seaded, lehekülg 206*).

**Aluse tüüp:** lubab paadi tüübist sõltuvalt kaardiplotteri mõned funktsioonid.

**Lülitamine:** määrab digitaallülitusahelad, nagu seadmed SeaStar® ja CZone™.

**Polari tabel:** pakub Polari tabeli andmeid, kui tegemist ei ole mootorpaadiga.

**Süsteemiprofiilid:** võimaldab salvestada süsteemiprofiili mälukaardile ning importida mälukaardilt süsteemiprofiili seaded. Sellest on abi transpordiga tegelevate veesõidukite või sõidukiparki kuuluvate veesõidukite puhul ja seadistusteabe jagamisel sõbraga.

**Laevakere tunnusnumber:** võimaldab sisestada laevakere tunnusnumbri (HIN). HIN võib olla püsivalt kinnitatud ahtri ülemisele paremale poolele või väljapoole.

**Optimuse tüürisüsteem:** võimaldab reguleerida Optimus tüürisüsteemi parameetreid.

## Kiilu nihke määramine

Saad sisestada kiilu nihke, et kompenseerida anduri esitatavat sügavusnäitu. See võimaldab olenevalt sinu vajadusest vaadata kiilu alla jääva vee sügavust või tõelist vee sügavust.

Kui soovid teada, kui sügav on vesi kiilu või paadi kõige madalama punkti all ning andur on paigaldatud veepiirile või kuhugi kiilu kohale, mõõda kaugus andurist paadi kiiluni.

Kui soovid teada tõelist vee sügavust ja andur on paigaldatud veepiirist allapoole, mõõda kaugus anduri põhjast veepiirini.



**MÄRKUS.** see suvand on kasutatav, kui sul on kehtivad sügavusandmed.

### 1 Mõõda kaugus.

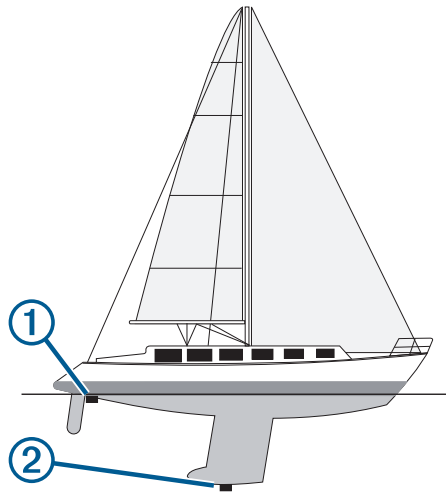
- Kui andur paigaldati veepiirile ① või kiilust kõrgemale, mõõda kaugus andurist paadi kiiluni. Sisesta see väärtus positiivse arvuna.
- Kui andur paigaldati kiilu põhja ② ja soovid teada tõelise vee sügavuse, mõõda kaugus andurist veepiirini. Sisesta see väärtus negatiivse arvuna.



### 2 Lõpeta toiming.

- Kui andur on kaardiplotteri või sonari mooduliga ühendatud, vali  > **Minu alus** > **Kiilu nihe**.
- Kui andur on ühendatud võrku NMEA 2000, vali  > **Side** > **NMEA 2000 seadistus** > **Seadme loend**, vali andur ja seejärel **Vaade** > **Kiilu nihe**.

### 3 Vali , kui andur on paigaldatud veepiirile, või vali , kui andur on paigaldatud kiilu põhjale.

### 4 Sisesta esimeses sammus saadud väärtus.

## Veetemperatuuri nihke seadistamine

Temperatuurinihe kompenseerib temperatuurianduri või temperatuuri mõõtmise võimalusega anduri temperatuurinäitu.

### 1 Mõõda veetemperatuuri võrguga ühendatud temperatuurianduri või temperatuuri mõõtmise võimalusega anduri abil.

### 2 Mõõda veetemperatuuri erineva teadaolevalt täpse temperatuurianduri või termomeetriga.

### 3 Lahuta 1. etapis mõõdetud veetemperatuur 2. etapis mõõdetud veetemperatuurist.

See väärtus on temperatuurinihe. Sisesta see väärtus etapis 5 positiivse arvuna, kui andur mõõdab veetemperatuuri tegelikust külmemana. Sisesta see väärtus etapis 5 negatiivse arvuna, kui andur mõõdab veetemperatuuri tegelikust soojemana.

### 4 Lõpeta toiming.

- Kui andur on kaardiplotteri või sonari mooduliga ühendatud, vali  > **Minu alus** > **Temp. nihe**.
- Kui andur on ühendatud võrku NMEA 2000, vali  > **Side** > **NMEA 2000 seadistus** > **Seadme loend**, vali andur ja seejärel vali **Vaade** > **Temp. nihe**.

### 5 Sisesta etapis 3 arvatud temperatuurinihke väärtus.

## Kütusenäidu seaded

Vali  > **Minu alus** > **Kütus**.

**Allesolev kogu kütus:** võimaldab aluse kütusejäägi jälgimiseks kasutada kütusevoolu andureid või kütusepaagi tasemeandureid. Kütusevo. valik kasutab kütusevoolu andureid. Paak valik kasutab kütusepaagi taseme andureid.

**Kütusepaagi mahutavus:** võimaldab sisestada iga kütusepaagi mahutavuse pardal. See seade on saadaval, kui Allesolev kogu kütus seade on määratud Paak valikule. Kaardiplotter kasutab paagi tasemeandurite teavet, nii et sa ei pea pärast paakide täitmist kütusealast teavet käsitsi sisestama.



**Kütusekogus:** võimaldab sisestada kõikide olemasolevate kütusepaakide kogu kütusekoguse. See seade on saadaval, kui Allesolev kogu kütus seade on määratud Kütusevo. valikule. Pärast seda, kui oled paagid kütusega täitnud, pead sisestama kütuse teabe käsitsi, kasutades ühte allpool esitatud valikuvõimalustest.

- Kui oled aluse kõik kütusepaagid täitnud, vali Täida kõik paagid. Kütusetase seadistatakse maksimaalsele kogusele.
- Kui sa paaki päris täis ei tankinud, vali Lisa paati kütust ning sisesta lisatud kogus.
- Aluse paakides oleva kogu kütusekoguse täpsustamiseks vali Määra pardal olev kütus ning sisesta paakides olev kütuse kogus.

## Veekiirusseadme kalibreerimine

Kui oled ühendanud kiirusanduri või kiiruse mõõtmist võimaldava anduri, saad seda kalibreerida kaardiplotteril esitatavate veekiiruse andmete täpsuse parandamiseks.

1 Lõpeta toiming.

- Kui andur on kaardiplotteri või sonari mooduliga ühendatud, vali  > **Minu alus** > **Kalibreeri vee kiirus**.
- Kui andur on ühendatud NMEA 2000 võrku, vali  > **Side** > **NMEA 2000 seadistus** > **Seadme loend**, vali andur ja seejärel **Vaade** > **Kalibreeri vee kiirus**.

2 Järgi ekraanil kuvatavaid juhiseid.

Kui paat ei liigu piisavalt kiiresti või kiirusandur ei registreeri kiirust, kuvatakse vastav teade.

3 Vali **OK** ja suurenda paadi ohutut liikumiskiirust.

4 Kui teade kuvatakse uuesti, peata paat ja veendu, et kiirusandur pole kinni kiilunud.

5 Kui see pöörleb vabalt, kontrolli kaabliühendusi.

6 Kui teade kuvatakse ikka, võta ühendust Garmin tootetoeaga.

## Muud veesõiduki seaded

### **ETTEVAATUST**

Piipar seade peab olema sisse lülitatud, et hoiatuste helisignaali oleks kuuldav (*Helid ja ekraaniseaded, lehekülg 196*). Kui hoiatuste helisignaale ei määrata, võib tagajärjeks olla kehavigastus või varaline kahju.

Kui ühilduv kaardiplotter on ühendatud AIS-seadme või VHF-raadiosaatjaga, võid seadistada kaardiplotteris muude veesõidukite kuvamise.

Vali  > **Muud alused**.

**AIS:** lubab ja keelab AIS-signaali vastuvõtu.

**DSC:** lubab ja keelab digitaalse valikkutsungi (DSC).

**Kokkupõrke hoiatus:** määrab kokkupõrkehoiatuse (*Turvatooni kokkupõrkehoiatuse seadistamine, lehekülg 39*).

**AIS-EPIRB test:** lubab hädaabi asukohta näitavate raadiomajakate (EPRIB) testsignaaliid.

**AIS-MOB test:** lubab MOB-seadmete (inimene üle parda) testsignaaliid.

**AIS-SART test:** lubad otsingu- ja päästesaatjate (SART) testsignaaliid.

## Garmin merevõrguga sünkroonitud sätted

GarminECHOMAP™ ja GPSMAP kaardiplooterid sünkroonivad teatud sätteid, kui need on ühendatud Garmin merevõrku.

Seadmes sünkroonitakse järgmiseid sätteid.

Häire seaded (sünkroonitakse ka häire kinnitamine):

- Saabumine
- Ankru lohisemine
- Kursist kõrvalekalle
- GPS-i täpsus
- Madal vesi
- Sügav vesi (pole saadaval GPSMAP 8400/8600 seeria mudelitel)
- Veetemp.
- Kontuur (pole saadaval echoMAP 70s ja GPSMAP 507/701 seeria mudelitel)
- Kala
- Kokkupõrke hoiatus

Üldised seaded:

- Aut. navig. Eelistatud sügavus
- Aut. navig. Vertikaalne kliirens
- Piipar
- Värvirežiim
- Klaviatuuri paigutus
- Keel
- Nullsügavus
- Kurss
- Asukoha vorming
- Süsteemiühikud
- Kalibreeri vee kiirus
- Radari antenni suurus

Kaardi seaded:

- Kaardipiirid
- Ohuvärvid
- Kursiliin
- Maa huvipunktid
- Tulesektorid
- Nav.märgi suurus
- Nav.märgi tüüp
- Fotopunktid
- Eelistatud sügavus
- Madaliku varjutus
- Teeninduspunktid
- Aluse ikoon (pole kõigi mudelite vahel sünkroonitav)

## Kaardiplotteri tehaseseadete taastamine

**MÄRKUS.** mõjutab kõiki võrgus olevaid seadmeid.

1 Vali  > **Süsteem** > **Süsteemiteave** > **Lähtesta**.

2 Tee valik:

- Seadme tehaseseadete taastamiseks vali **Taasta vaikeseaded**. Sellega taastatakse konfiguratsiooni vaikesätted, aga salvestatud kasutajaandmeid, kaarte või tarkvarauuendusi ei eemaldata.
- Seadme kõigi tehaseseadete taastamiseks vali **Lähtesta jaama sätted**. Sellega taastatakse konfiguratsiooni vaikesätted, aga salvestatud kasutajaandmeid, kaarte või tarkvarauuendusi ei eemaldata.
- Salvestatud andmete, nagu vahepunktid ja teekonnad, kustutamiseks vali **Kustuta kasutajaandmed**. Kaarte ja tarkvarauuendusi ei mõjutata.
- Salvestatud andmete kustutamiseks ja seadme tehaseseadete taastamiseks eraldage kaardiplotter Garmin Merevõrgust ja vali **Kustuta andmed ja lähtesta seaded**. Kaarte ja tarkvarauuendusi ei mõjutata.

## Kasutajaandmete jagamine ja haldamine

### HOIATUS

Selle funktsiooni abil saad importida teistest seadmetest andmeid, mille autoriks on võinud olla kolmandad isikud. Garmin ei taga kolmandate isikute loodud andmete täpsust, täielikkust ega ajakohasust. Toetud nendele andmetele ja kasutad neid omal vastutusel.

Saad jagada kasutajaandmeid ühilduvate seadmete vahel. Kasutajaandmed sisaldavad vahepunkte, salvestatud radasid, marsruute ja piire.

- Kasutajaandmeid jagatakse teiste seadmetega, mis on ühendatud Garmin BlueNet võrku või Garmin merevõrku.
- Võid kasutajaandmeid eri seadmetes jagada ja hallata mälukaardi abil. Kasutatav mälukaart peab olema vormindatud failisüsteemi, mida toetavad kõik seadmed, millega soovid kasutajaandmeid jagada. Nt kui üks seade toetab vaid FAT32-vormingus kaarte ja teise seade toetab exFat-vormingus kaarte, siis peaksid kasutama FAT32-vormingus kaarti, et seda saaksid lugeda mõlemad seadmed ([Mälukaardid](#), lehekülg 8).

## Failitüübi valimine muu tootja vahepunktidele ja marsruutidele

Võid importida ja eksportida muu tootja seadmete vahepunkte.

1 Sisesta mälukaart pessa.

2 Vali **Kuhu?** > **Halda kasutajaandmeid** > **Andmeedastus** > **Faili tüüp**.

3 Vali **GPX**.

Garmin seadmetega andmete uuesti edastamiseks vali failitüüp ADM.

## Kasutajaandmete kopeerimine mälukaardilt

Võid kopeerida mälukaardile salvestatud muude seadmete kasutajaandmed. Kasutajaandmete hulka kuuluvad vahepunktid, marsruudid, automaatnavigatsiooni teed, rajad ja piirid.

**MÄRKUS.** toetatakse üksnes .adm laiendiga piirifaile.

1 Sisesta mälukaart kaardipessa.

2 Vali **Kuhu?** > **Halda kasutajaandmeid** > **Andmeedastus**.

3 Vajadusel vali mälukaart, kuhu andmed kopeerida.

4 Tee valik:

- Mälukaardil olevate andmete kopeerimiseks kaardiplotterisse ja nende kombineerimiseks olemasolevate andmetega vali **Liida kaardilt**.
- Mälukaardil olevate andmete kopeerimiseks kaardiplotterisse ja olemasolevate andmete ülekirjutamiseks vali **Asenda kaardilt**.

5 Vali failinimi.

## Kõikide kasutajaandmete kopeerimine mälukaardile

Võid kõik seadme kasutajaandmed mälukaardile salvestada ja need teise seadmesse kopeerida. Kasutajaandmete hulka kuuluvad vahepunktid, marsruudid, automaatinavigatsiooni teed, rajad ja piirid.

- 1 Sisesta mälukaart pessa.
- 2 Vali **Kuhu?** > **Halda kasutajaandmeid** > **Andmeedastus** > **Salvesta kõik kaardile**.
- 3 Vajadusel vali mälukaart, kuhu andmed kopeerida.
- 4 Tee valik:
  - Uue faili loomiseks vali **Lisa uus fail** ja sisesta nimi.
  - Teabe lisamiseks olemasolevasse faili vali fail loendist ja vali **Salvesta kaardile**.

## Kindla ala kasutajaandmete kopeerimine mälukaardile

Võid kindla ala kasutajaandmed mälukaardile salvestada ja need teise seadmesse kopeerida. Kasutajaandmete hulka kuuluvad vahepunktid, marsruudid, automaatinavigatsiooni teed, rajad ja piirid.

- 1 Sisesta mälukaart pessa.
- 2 Vali **Kuhu?** > **Halda kasutajaandmeid** > **Andmeedastus** > **Salvesta ala kaardile**.
- 3 Tee valik:
  - Kui määrasid eelnevalt kindlaks ala piiri, mis sisaldab kasutajaandmeid, mida soovida edastada, siis vali ala nimi ja **Vali piirkond**.
  - Kui soovid kindlaks määrata uue ala, mis sisaldab edastamiseks mõeldud kasutajaandmeid, siis vali **Uus ala** ning järgi ala määramiseks ekraanil kuvatavaid juhiseid.
- 4 Vali **Salvesta ala kaardile**.
- 5 Vajadusel vali mälukaart, kuhu andmed kopeerida.
- 6 Tee valik:
  - Uue faili loomiseks vali **Lisa uus fail** ja sisesta nimi.
  - Teabe lisamiseks olemasolevasse faili vali fail loendist ja vali **Salvesta kaardile**.

## Sisseehitatud kaartide uuendamine mälukaardi ja Garmin Express abil

Sisseehitatud kaarte saad uuendada arvutirakenduse Garmin Express ja mälukaardi abil.

- 1 Sisesta mälukaart arvuti mälukaardipessa (*Mälukaardid, lehekülg 8*).
- 2 Ava rakendus Garmin Express.  
Kui rakendus Garmin Express pole sinu arvutisse installitud, laadi see alla aadressilt [garmin.com/express](http://garmin.com/express).
- 3 Vajadusel registreeri oma seade (*Seadme registreerimine rakenduses Garmin Express, lehekülg 212*).
- 4 Klõpsa valikul **Alus** > **Vaata üksikasju**.
- 5 Uuendamiseks klõpsa kaardi kõrval valikul **Laadi alla**.
- 6 Allalaadimise lõpetamiseks järgi ekraanile kuvatavaid juhiseid.
- 7 Oota, kuni uuendust alla laaditakse.  
Uuendamisele võib kuluda aega.
- 8 Kui allalaadimine on lõppenud, väljuta kaart arvutist.
- 9 Sisesta mälukaart pessa (*Mälukaardid, lehekülg 8*).
- 10 Vali kaardiplotteris  > **Süsteem** > **Süsteemiteave** > **Uuenda sisse ehitatud kaart**.  
Kaardiplotteris kuvatakse uuendatud kaart.

## Andmete varundamine arvutisse

- 1 Sisesta mälukaart pessa.
- 2 Vali **Kuhu?** > **Halda kasutajaandmeid** > **Andmeedastus** > **Salvesta kaardile**.
- 3 Vali loendist failinimi või vali **Lisa uus fail**.
- 4 Vali **Salvesta kaardile**.
- 5 Eemalda mälukaart ja sisesta see arvutiga ühendatud kaardilugerisse.
- 6 Ava mälukaardil kaust Garmin\UserData.
- 7 Kopeeri varundusfail kaardile ja kleebi see arvutis mis tahes kohta.

## Kaardiplotteri varundatud andmete taastamine

- 1 Sisesta arvutiga ühendatud kaardilugerisse mälukaart.
- 2 Kopeeri varundusfail arvutist mälukaardile (kausta Garmin\UserData).
- 3 Sisesta mälukaart pessa.
- 4 Vali **Kuhu?** > **Halda kasutajaandmeid** > **Andmeedastus** > **Asenda kaardilt**.

## Süsteemiteabe salvestamine mälukaardile

Võid süsteemiteabe tõrkeotsingu abivahendina mälukaardile salvestada. Klienditugi võib paluda sul seda teavet kasutada andmete hankimisel võrgust.

- 1 Sisesta mälukaart pessa.
- 2 Vali  > **Süsteem** > **Süsteemiteave** > **Garmini seadmed** > **Salvesta kaardile**.
- 3 Vajaduse korral vali mälukaart, kuhu süsteemiteave salvestada.
- 4 Eemalda mälukaart.

# Lisa

## ActiveCaptain ja Garmin Express

Rakendused ActiveCaptain ja Garmin Express aitavad sul hallata sinu Garmin kaardiplotterit ja muid seadmeid.

**ActiveCaptain:** mobiilirakendus ActiveCaptain pakub hõlpsalt kasutatavad ühendust sinu ühilduva mobiilseadme ja Garmin kaardiplotteri, kaartide ning Garmin Quickdraw kontuuride kogukonna vahel (*Rakendus ActiveCaptain, lehekülg 22*). Rakenduse abil saad paati OnDeck™ süsteemiga jälgida. Rakendus pakub piiramatut ligipääsu sinu kartograafiale ja kiiret ning mobiilset viisi uute kaartide allalaadimiseks funktsiooniga OneChart™, linki kaardiplotteriga teavituste vastuvõtmiseks ning ligipääsu ActiveCaptain kogukonnale sadamate ja muude laevanduse huvipunktide tagasiside jagamiseks. Rakendust saad kasutada ka oma reisi plaanamiseks ning kasutajaandmete sünkroonimiseks. Rakendus kontrollib seadme saada olevaid uuendusi ja teavitab sind, kui uuendus on olemas. Funktsiooniga Garmin Helm saad isegi kaardiplotterit juhtida.

**Garmin Express:** töölaua rakendus Garmin Express võimaldab kasutada arvutit ja mälukaarti, et laadida alla ja uuendada Garmin kaardiplotteri tarkvara ja kaarte (*Rakendus Garmin Express, lehekülg 211*). Kasuta rakendust Garmin Express suuremate allalaadimiste ja uuenduste kiiremaks andmeedastuseks ning teatud mobiilseadmetega võimalike andmeedastustasude vältimiseks.

Funktsioon	Mobiilirakendus ActiveCaptain	Töölaua rakendus Garmin Express
Registreeri oma uus Garmin mereseade	Jah	Jah
Uuenda oma Garmin kaardiplotteri tarkvara	Jah	Jah
Uuenda oma Garmin merekaarte	Jah	Jah
Laadi alla uusi Garmin merekaarte	Jah	Jah
Ava Garmin Quickdraw kontuuride kogukond ja laadi kontuure alla ning jaga neid teiste kasutajatega	Jah	Ei
Seira ja jälgi oma paati süsteemiga OnDeck	Jah	Ei
Sünkrooni oma mobiilseade oma Garmin kaardiplotteriga	Jah	Ei
Ava ActiveCaptain kogukond ja saa tagasisidet sadamate ja muude laevanduse huvipunktide kohta	Jah	Ei
Võta kaardiplotteris vastu nutiteavitusi	Jah	Ei
Juhi kaardiplotterit Garmin Helm-ga	Jah	Ei

## Rakendus Garmin Express

Töölaua rakendus Garmin Express võimaldab kasutada arvutit ja mälukaarti, et laadida alla ja uuendada seadme Garmin tarkvara ja kaarte ning neid seadmes registreerida. Soovitame seda suuremamahuliste allalaadimiste ja uuenduste puhul andmete kiiremaks edastamiseks ja teatud mobiilseadmete korral võimalike andmeedastustasude vältimiseks.

### Rakenduse Garmin Express installimine arvutisse

Võid rakenduse Garmin Express installida Windows® või Mac® arvutisse.

- 1 Külasta veebilehte [garmin.com/express](http://garmin.com/express).
- 2 Vali **Laadi Windowsi jaoks alla** või **Laadi Maci jaoks alla**.
- 3 Järgi ekraanil kuvatavaid juhiseid.

## Seadme registreerimine rakenduses Garmin Express

**MÄRKUS.** seadme registreerimiseks kasuta rakendust ActiveCaptain ja mobiilseadet (*Rakenduse ActiveCaptain kasutamise alustamine, lehekülg 24*).

Võrgus registreerudes aitad meil pakkuda sulle paremat klienditeenindust. Hoia ostutšekk või selle koopia kindlas kohas.

- 1 Installeeri rakendus Garmin Express arvutisse (*Rakenduse Garmin Express installimine arvutisse, lehekülg 211*).
- 2 Sisesta mälukaart kaardiplotteri kaardipilusse (*Mälukaardid, lehekülg 8*).

- 3 Oota mõni hetk.

Kaardiplotter avab kaardihalduse lehekülje ja loob mälukaardi kausta Garmin faili GarminDevice.xml.

- 4 Eemalda mälukaart seadmest.

- 5 Ava rakendus Garmin Express arvutis.

- 6 Sisesta mälukaart arvutisse.

- 7 Vajadusel vali **Alusta**.

- 8 Kuni rakendus otsib, vali **Logi sisse** ekraani allservas valiku **On sul merekaarte või -seadmeid?** kõrval.

- 9 Loo Garmin konto või logi sisse.

- 10 Veetsõiduki seadistamiseks järgi ekraanijuhiseid.

- 11 Vali **+** > **Lisa**.

Rakendus Garmin Express otsib mälukaardilt seadme teavet.

- 12 Seadme registreerimiseks vali **Lisa seade**.

Pärast registreerimise lõpuleviimist otsib rakendus Garmin Express seadmele lisakaarte või kaardiuuendusi.

Kui lisad seadmeid kaardiplotteri võrku, korda rakenduses Garmin Express eeltoodud etappe uute seadmete registreerimiseks.

## Kaartide uuendamine rakenduse Garmin Express kasutamisel

7x3, 9x3, 12x3 ja 15x3 seeria kaardiplotterite sisemised kaardilugejad GPSMAP toetavad kuni 32 GB mälukaarte, mis on FAT32-vormingus ja mille kiirusklass on 4 või kõrgem<sup>9</sup>. Soovitatav on kasutada vähemalt 8 GB suurust mälukaarti kiirusklassiga 10. Alates tarkvaraversioonist 34.00 toetavad GPSMAP 16x3 seeria kaardiplotterid kuni 1 TB mälukaarti, mis on vormindatud exFAT kiirusklassiga 10 või kõrgem.

Kaardiuuenduste allalaadimisele võib kuluda kuni mõni tund.

Kaartide uuendamiseks tuleks kasutada tühja mälukaarti. Uuendamisprotsessi käigus kustutatakse kaardil olevad failid ja vormindatakse kaart.

1 Installeerige rakendus Garmin Express arvutisse (*Rakenduse Garmin Express installimine arvutisse, lehekülg 211*).

2 Ava rakendus Garmin Express arvutis.

3 Vali oma veesõiduk ja seade.

4 Kui kaardiuuendused on saadaval, vali **Kaardiuuendused > Jätka**.

5 Loe läbi ja nõustu tingimustega.

6 Sisesta kaardiplotteri mälukaart arvutisse.

7 Vali mälukaardi draiv.

8 Loe läbi vormindamishoiatus ja vali **OK**.

9 Oota, kuni kaardiuuendus mälukaardile kopeeritakse.

**MÄRKUS.** uuendustefaili mälukaardile kopeerimisele võib kuluda mõni minut kuni mõni tund.

10 Sulge rakendus Garmin Express.

11 Väljuta mälukaart arvutist.

12 Lülita kaardiplotter sisse.

13 Pärast avakuva ilmumist sisesta kaardipilusse mälukaart.

**MÄRKUS.** uuenduse juhiste kuvamiseks peab seade olema enne kaardi sisestamist teinud täieliku alglaadimise.

14 Vali **Uuenda tarkvara > Jah**.

15 Uuendamise lõpuleviimiseks tuleb oodata mitu minutit.

16 Vastava teate ilmumisel jätta mälukaart seadmesse ja taaskäivita kaardiplotter.

17 Eemalda mälukaart.

**MÄRKUS.** kui mälukaart eemaldatakse enne seadme täielikku taaskäivitamist, siis ei viida uuendamist lõpule.

<sup>9</sup> Alates tarkvaraversioonist 34.00 saab ühendada välise USB-kaardilugeja GPSMAP 7x3, 9x3, 12x3 ja 15x3 seeria kaardiplotteriga ja kasutada kuni 1 TB mälukaarti, mis on exFAT-vormingus ja mille kiirusklass on 10 või suurem.

## Tarkvarauuendused

Uue seadme või tarviku paigaldamisel tuleb tarkvara võib-olla uuendada.

Saad kasutada mobiilirakendust ActiveCaptain seadme tarkvara uuendamiseks ([Tarkvara uuendamine rakendusega ActiveCaptain](#), lehekülg 26).

Kaardiplotteri tarkvara uuendamiseks võid kasutada ka arvutirakendust Garmin Express ([Uue tarkvara laadimine mälukaardile rakenduses Garmin Express](#), lehekülg 214).

7x3, 9x3, 12x3 ja 15x3 seeria kaardiplotterite sisemised kaardilugejad GPSMAP toetavad kuni 32 GB mälukaarte, mis on FAT32-vormingus ja mille kiirusklass on 4 või kõrgem<sup>9</sup>. Soovitatav on kasutada vähemalt 8 GB suurust mälukaarti kiirusklassiga 10. Alates tarkvaraversioonist 34.00 toetavad GPSMAP 16x3 seeria kaardiplotterid kuni 1 TB mälukaarti, mis on vormindatud exFAT kiirusklassiga 10 või kõrgem.

Enne tarkvara uuendamist tuleks kontrollida seadmesse installitud tarkvara versiooni ([Süsteemitarkvara teabe kuvamine](#), lehekülg 197). Seejärel võid avada veebiaadressi [garmin.com/support/software/marine.html](http://garmin.com/support/software/marine.html), valida Vaata selle komplekti kõiki seadmeid ja võrrelda installitud tarkvara versiooni loendis oleva tarkvara versiooniga.

Kui seadmesse installitud tarkvara versioon on veebisaidil olevast vanem, tuleks tarkvara uuendada mobiilirakendusega ActiveCaptain ([Tarkvara uuendamine rakendusega ActiveCaptain](#), lehekülg 26) või arvutirakendusega Garmin Express ([Uue tarkvara laadimine mälukaardile rakenduses Garmin Express](#), lehekülg 214).

### Uue tarkvara laadimine mälukaardile rakenduses Garmin Express

Võid arvutirakenduse Garmin Express abil tarkvarauuenduse mälukaardile kopeerida.

7x3, 9x3, 12x3 ja 15x3 seeria kaardiplotterite sisemised kaardilugejad GPSMAP toetavad kuni 32 GB mälukaarte, mis on FAT32-vormingus ja mille kiirusklass on 4 või kõrgem<sup>9</sup>. Soovitatav on kasutada vähemalt 8 GB suurust mälukaarti kiirusklassiga 10. Alates tarkvaraversioonist 34.00 toetavad GPSMAP 16x3 seeria kaardiplotterid kuni 1 TB mälukaarti, mis on vormindatud exFAT kiirusklassiga 10 või kõrgem.

Tarkvarauuenduste allalaadimisele võib kuluda mõni minut kuni mõni tund.

Tarkvara uuendamiseks tuleks kasutada tühja mälukaarti. Uuendamisprotsessi käigus kustutatakse kaardil olevad failid ja vormindatakse kaart.

- 1 Sisesta mälukaart arvuti kaardipilusse.
- 2 Installeeri rakendus Garmin Express ([Rakenduse Garmin Express installimine arvutisse](#), lehekülg 211).
- 3 Vali oma veesõiduk ja seade.
- 4 Vali **Tarkvarauuendused > Jätka**.
- 5 Loe läbi ja nõustu tingimustega.
- 6 Vali mälukaardi draiv.
- 7 Loe läbi vormindamishoiatus ja vali **Jätka**.
- 8 Oota, kuni tarkvarauuendus mälukaardile kopeeritakse.  
**MÄRKUS.** tarkvarauuenduste mälukaardile kopeerimisele võib kuluda mõni minut kuni mõni tund.
- 9 Sulge rakendus Garmin Express.
- 10 Väljuta mälukaart arvutist.

Kui oled värskenduse mälukaardile laadinud, installeeri tarkvara kaardiplotterile ([Seadme tarkvara uuendamine mälukaardi abil](#), lehekülg 215).

<sup>9</sup> Alates tarkvaraversioonist 34.00 saab ühendada välise USB-kaardilugeja GPSMAP 7x3, 9x3, 12x3 ja 15x3 seeria kaardiplotteriga ja kasutada kuni 1 TB mälukaarti, mis on exFAT-vormingus ja mille kiirusklass on 10 või suurem.

## Seadme tarkvara uuendamine mälukaardi abil

Tarkvara uuendamiseks mälukaardi abil tuleb hankida tarkvarauuendusega mälukaart või laadida mälukaardile uusim tarkvara rakenduses Garmin Express ([Uue tarkvara laadimine mälukaardile rakenduses Garmin Express](#), lehekülg 214).

- 1 Lülita kaardiplotter sisse.
- 2 Pärast avakuva ilmumist sisesta kaardipilusse mälukaart.  
**MÄRKUS.** tarkvarauuenduse juhiste kuvamiseks peab seade olema enne kaardi sisestamist teinud täieliku alglaadimise.
- 3 Vali **Installi kohe > Uuenda tarkvara > Jah**.
- 4 Tarkvara uuendamise lõpuleviimiseks tuleb oodata mitu minutit.
- 5 Vastava teate ilmumisel jäta mälukaart seadmesse ja taaskäivita kaardiplotter.
- 6 Eemalda mälukaart.  
**MÄRKUS.** kui mälukaart eemaldatakse enne seadme täielikku taaskäivitamist, siis ei viida tarkvara uuendamist lõpule.

## Ekraani puhastamine

### TEATIS

Puhastusvahendid sisaldavad ammoniaaki, mis võib peegeldumisvastast katet kahjustada.

Seadmel on spetsiaalne peegeldumisvastane kate, mis on vaha ja abrasiivsete puhastusvahendite suhtes väga tundlik.

- 1 Kanna lapile prilliklaaside puhastusvahendit, mis on peegeldumisvastase katte jaoks ohutu.
- 2 Pühi ekraani pehme puhta ebevaba lapiga ettevaatlikult.

## Mälukaardil olevate kujutiste vaatamine



Saad vaadata mälukaardile salvestatud kujutisi. Vaadata saad .jpg, .png ja .bmp faile.

- 1 Sisesta kujutiste failidega mälukaart kaardipessa.
- 2 Vali  > **Pildivaatur**.
- 3 Vali kujutisi sisaldav kaust.
- 4 Oota, kuni pispildid laaditakse.
- 5 Vali kujutis.
- 6 Kasuta noolt kujutiste vaatamiseks.
- 7 Vajadusel vali **Valikud > Käivita slaidiseanss**.

## Ekraanipildid

Võid kaardiplotteri mis tahes kuva ekraanipildi salvestada rasterkujutisena (.png). Ekraanipilti saab arvutisse edastada. Ekraanipilti saab vaadata ka pildivaaturis ([Mälukaardil olevate kujutiste vaatamine](#), lehekülg 215).

## Ekraanipiltide salvestamine

- 1 Sisesta mälukaart pessa.
- 2 Ava kuva, mida soovid salvestada.
- 3 Hoi a nuppu  või  vähemalt kuus sekundit all.

Kuvatakse ekraanipildi salvestamist kinnitav teade, mis hõlmab mälukaardile salvestatud faili nime.

## Ekraanipiltide kopeerimine arvutisse

- 1 Eemalda mälukaart kaardiplotterist ja sisesta see arvutiga ühendatud kaardilugerisse.
- 2 Ava rakenduses Windows Explorer mälukaardil olev kaust Garmin\scrn.
- 3 Kopeeri pilt kaardilt ja kleebi see arvutis mis tahes kohta.

## Tõrkeotsing

### Mu seade ei leia GPS-signaale

Kui seade ei leia satelliidisignaale, võib põhjuseid olla mitu. Kui seadmega on satelliitide viimase tuvastamise hetkest alates läbitud pikk vahemaa või seade on mitu nädalat või kuud olnud välja lülitatud, siis ei pruugi seade satelliite korralikult üles leida.

- Veendu, et seade kasutab uusimat tarkvara. Kui ei kasuta, uuenda seadme tarkvara ([Tarkvarauuendused, lehekülg 214](#)).
- Veendu, et GPS-signaali vastuvõtmiseks pole seadme kohal ühtegi takistust. Kui seade asub kabiinis, peaks see GPS-signaali vastuvõtmiseks asuma akna läheduses.

### Mu seade ei lülitu sisse või lülitub iseenesest välja

Kui seade ei lülitu sisse või lülitub ootamatult välja, võib põhjuseks olla halb toide. Toiteprobleemi põhjuse leidmiseks vt alltoodud juhiseid.

- Veendu, et toiteallikas toimib.  
Selle kontrollimiseks on mitu võimalust. Nt võid kontrollida, kas toiteallikas toimib teiste seadmetega.
- Kontrolli toitejuhtme kaitset.  
Kaitse peaks asuma punase toitejuhtme hoidikus. Veendu, et paigaldatud on õige suurusega kaitse. Kaitsme õige suuruse teadasaamiseks vt kaabli küljes olevat silti või paigaldusjuhiseid. Kaitsmesisese ühenduse kontrollimiseks vaata kaitset. Kaitset saab testida multimeetriga. Kui kaitse on korras, näitab multimeeter 0 oomi.
- Veendu, et seadme toitepinge on vähemalt 12 Vdc.  
Pinge kontrollimiseks mõõda toitekaabli toitepesa ja massipesa vahelist alalispinget. Kui pinge on alla 12 Vdc, ei lülitu seade sisse.
- Kui toiteprobleeme pole, aga seade ei lülitu sisse, võta ühendust ettevõtte Garmin klienditoega.

### Mu seade ei loo vahepunkte õigesse kohta

Võid vahepunktide teavet käsitsi sisestada, et andmeid teiste seadmetega jagada. Kui sisestasid vahepunkti koordinaatide abil käsitsi ja punkti asukohta ei kuvata õigesti, ei pruugi kaardiandmed ja asukoha vorming ühtida vahepunkti märkimisel kasutatud algsete kaardiandmete ja asukoha vorminguga.

Asukoha vorming on formaat, mida kasutatakse GPS-vastuvõtja asukoha kuvamiseks ekraanil. Tavaliselt kuvatakse seda laius-/pikkuskraadina (kraadid ja minutid), mille valikute hulka kuuluvad kraadid, minutid ja sekundid, ainult kraadid või üks mitmest koordinaatide vormingust.

Kaardiandmete all mõeldakse matemaatilist mudelit, mis kujutab maakera pinnaosa. Laius- ja pikkusjooned paberkaardil viitavad konkreetsetele kaardiandmetele.

- 1 Uuri, milliseid kaardiandmeid ja asukoha vormingut algse vahepunkti loomisel kasutati.  
Kui algne vahepunkt võeti kaardilt, peaks kaardil olema legend, mis näitab kaardi loomisel kasutatud andmeid ja asukoha vormingut. Enamasti asub see kaardilegendi lähedal.
- 2 Vali  > **Eelistused...** > **Ühikud**.
- 3 Vali õiged kaardiandmed ja asukoha vormingu seaded.
- 4 Loo vahepunkt uuesti.

## Tehnilised andmed

### GPSMAP 7x3 tehnilised andmed

Mõõtmed (L × K × S)	192,3 × 140,3 × 74,1 mm (7 <sup>9</sup> / <sub>16</sub> × 5 <sup>1</sup> / <sub>2</sub> × 2 <sup>15</sup> / <sub>16</sub> in)
Mõõtmed koos kattega kinnitusel (L × K × S)	200,2 × 156,3 × 101,2 mm (7 <sup>7</sup> / <sub>8</sub> × 6 <sup>1</sup> / <sub>8</sub> × 4 in)
Vaba ruum järgmise takistuseni kaardiploteri taga	27,8 mm (2 in)
Ekraani suurus (L × K)	154,6 × 91,0 mm (6 <sup>1</sup> / <sub>16</sub> × 3 <sup>9</sup> / <sub>16</sub> in) Diagonaal 17,8 cm (7.0 in)
Ekraani resolutsioon	WSVGA, 1024 × 600 pikslit
Kaal	1,3 kg (2.8 lb)
Kompassile ohutu vahemaa	35 cm (13.78 in)
Maksimaalne toitekasutus 10 Vdc juures	Mittesonari mudelid: 17,6 W Sonari mudelid: 35,9 W
Tüüpiline voolutarve 12 V DC juures	Mittesonari mudelid: 1,08 A Sonari mudelid: 1,18 A
Maksimaalne voolutarve 12 V DC juures	Mittesonari mudelid: 1,45 A Sonari mudelid: 2,96 A
Temperatuurivahemik	-15 ° kuni 55 °C (5 ° kuni 131 °F)
Materjal	Polükarbonaatplast ja survevalualumiinium
Veekindluse tase	IEC 60529 IPX7 <sup>10</sup>
Sisendpinge	10 kuni 32 V DC
Kaitse	6 A, 125 V, kiiretoimeline
NMEA 2000 LEN @ 9 V DC	2
NMEA 2000 tõmme	75 mA max.
Max. teepunkte	5 000
Max teekondasid	100
Max aktiivseid jälgimispunkte	50 000 punkti, 50 salvestatud rada
Traadita side sagedus	2,4 GHz @ 18,3 dBm max
Mälukaart	2 microSD kaardipesa; kaardi max suurus 32 GB <sup>11</sup> .

<sup>10</sup> Seade võib olla kuni 30 minutit 1 meetri sügavuses vees. Lisateavet vt veebilehelt [www.garmin.com/waterrating](http://www.garmin.com/waterrating).

<sup>11</sup> Alates tarkvaraversioonist 34.00 saab ühendada välise USB-kaardilugeja GPSMAP 7x3, 9x3 ja 12x3 seeria kaardiploteri ja kasutada kuni 1 TB mälukaarti, mis on exFAT-vormingus ja mille kiirusklass on 10 või suurem.

## GPSPMAP 9x3 tehnilised andmed

Mõõtmed (L × K × S)	233,0 × 162,3 × 75,8 mm (9 <sup>3</sup> / <sub>16</sub> × 6 <sup>3</sup> / <sub>8</sub> × 3 in)
Mõõtmed koos kattega kinnitusel (L × K × S)	256,2 × 178,1 × 104,7 mm (10 <sup>1</sup> / <sub>16</sub> × 7 × 4 <sup>1</sup> / <sub>8</sub> in)
Vaba ruum järgmise takistuseni kaardiploteri taga	33,2 mm (1 <sup>5</sup> / <sub>8</sub> in)
Ekraani suurus (L × K)	198,7 × 111,8 mm (7 <sup>13</sup> / <sub>16</sub> × 4 <sup>3</sup> / <sub>8</sub> in) Diagonaal 22,9 cm (9.0 in)
Ekraani resolutsioon	WXGA, 1280 × 720 pikslit
Kaal	1,6 kg (3.6 lb)
Kompassile ohutu vahemaa	30 cm (11.81 in)
Maksimaalne toitekasutus 10 Vdc juures	Mittesonari mudelid: 22,0 W Sonari mudelid: 40,2 W
Tüüpiline voolutarve 12 V DC juures	Mittesonari mudelid: 1,34 A Sonari mudelid: 1,37 A
Maksimaalne voolutarve 12 V DC juures	Mittesonari mudelid: 1,78 A Sonari mudelid: 3,20 A
Temperatuurivahemik	-15 ° kuni 55 °C (5 ° kuni 131 °F)
Materjal	Polükarbonaatplast ja survealumiinium
Veekindluse tase	IEC 60529 IPX7 <sup>12</sup>
Sisendpinge	10 kuni 32 V DC
Kaitse	6 A, 125 V, kiiretoimeline
NMEA 2000 LEN @ 9 V DC	2
NMEA 2000 tõmme	75 mA max.
Max. teepunkte	5 000
Max teekondasid	100
Max aktiivseid jälgimispunkte	50 000 punkti, 50 salvestatud rada
Traadita side sagedus	2,4 GHz @ 18,3 dBm max
Mälukaart	2 microSD kaardipesa; kaardi max suurus 32 GB <sup>13</sup> .

<sup>12</sup> Seade võib olla kuni 30 minutit 1 meetri sügavuses vees. Lisateavet vt veebilehelt [www.garmin.com/waterrating](http://www.garmin.com/waterrating).

<sup>13</sup> Alates tarkvaraversioonist 34.00 saab ühendada välise USB-kaardilugeja GPSPMAP 7x3, 9x3 ja 12x3 seeria kaardiploteri ja kasutada kuni 1 TB mälukaarti, mis on exFAT-vormingus ja mille kiirusklass on 10 või suurem.

## GPSMAP 12x3 tehnilised andmed

Mõõtmed (L × K × S)	308,3 × 227,6 × 81,8 mm (12 1/8 × 8 15/16 × 3 1/4 in)
Mõõtmed koos kattega kinnitusel (L × K × S)	327,2 × 246,3 × 113,8 mm (12 7/8 × 9 11/16 × 4 1/2 in)
Vaba ruum järgmise takistuseni kaardiploteri taga	93,6 mm (3 11/16 tolli)
Ekraani suurus (L × K)	262,1 × 164,2 mm (10 15/16 × 6 7/16 in) 30,7 cm (12,1 tolli) diagonaal
Ekraani resolutsioon	WXGA, 1280 × 800 pikslit
Kaal	3,0 kg (6.6 lb)
Kompassile ohutu vahemaa	45 cm (17.72 in)
Maksimaalne toitekasutus 10 Vdc juures	Mittesonari mudelid: 26,5 W Sonari mudelid: 43,0 W
Tüüpiline voolutarve 12 V DC juures	Mittesonari mudelid: 1,67 A Sonari mudelid: 1,68 A
Maksimaalne voolutarve 12 V DC juures	Mittesonari mudelid: 2,15 A Sonari mudelid: 3,56 A
Temperatuurivahemik	-15 ° kuni 55 °C (5 ° kuni 131 °F)
Materjal	Polükarbonaatplast ja survealumiinium
Veekindluse tase	IEC 60529 IPX7 <sup>14</sup>
Sisendpinge	10 kuni 32 V DC
Kaitse	6 A, 125 V, kiiretoimeline
NMEA 2000 LEN @ 9 V DC	2
NMEA 2000 tõmme	75 mA max.
Max. teepunkte	5 000
Max teekondasid	100
Max aktiivseid jälgimispunkte	50 000 punkti, 50 salvestatud rada
Traadita side sagedus	2,4 GHz @ 18,3 dBm max
Mälukaart	2 microSD kaardipesa; kaardi max suurus 32 GB <sup>15</sup> .

<sup>14</sup> Seade võib olla kuni 30 minutit 1 meetri sügavuses vees. Lisateavet vt veebilehelt [www.garmin.com/waterrating](http://www.garmin.com/waterrating).

<sup>15</sup> Alates tarkvaraversioonist 34.00 saab ühendada välise USB-kaardilugeja GPSMAP 7x3, 9x3 ja 12x3 seeria kaardiploteri ja kasutada kuni 1 TB mälukaarti, mis on exFAT-vormingus ja mille kiirusklass on 10 või suurem.

## GPSMAP 16x3 tehnilised andmed

Mõõtmed (L × K × S)	384,7 × 266,4 × 78 mm (15 1/8 × 10 1/2 × 3 1/16 tolli)
Mõõtmed koos kattega kinnitusel (L × K × S)	405,9 × 277,3 × 110 mm (16 × 10 15/16 × 4 3/8 tolli)
Vaba ruum järgmise takistuseni kaardiplotteri taga	94 mm (3 3/4 tolli)
Ekraani suurus (L × K)	345,2 × 194,6 mm (13 9/16 × 7 11/16 tolli) Diagonaal 396,3 mm (15 5/8 tolli)
Ekraani resolutsioon	FHD, 1920 × 1080 pikslit (IPS)
Kaal	4,45 kg (9,8 naela)
Kompassile ohutu vahemaa	85 cm (33,5 tolli)
Maksimaalne toitekasutus 10 Vdc juures	Sonarita mudelid: 46,0 W Sonariga mudelid: 74,75 W
Tüüpiline voolutarve 12 V DC juures	Sonarita mudelid: 2,90 A Sonariga mudelid: 3,61 A
Maksimaalne voolutarve 12 V DC juures	Sonarita mudelid: 3,73 A Sonariga mudelid: 6,07 A
Temperatuurivahemik	-15 ° kuni 55 °C (5 ° kuni 131 °F)
Materjal	Polükarbonaatplast ja survealumiinium
Veekindluse tase	IEC 60529 IPX7 <sup>16</sup>
Sisendpinge	10 kuni 32 V DC
Kaitse	8 A, 125 V kiiretoimeline
NMEA 2000 LEN @ 9 V DC	2
NMEA 2000 tõmme	75 mA max.
Max. teepunkte	5 000
Max teekondasid	100
Max aktiivseid jälgimispunkte	50 000 punkti, 50 salvestatud rada
Traadita side sagedus	2,4 GHz @ 19,7 dBm max
Mälukaart	2 microSD kaardipesa; kaardi max. suurus 1 TB <sup>17</sup>

<sup>16</sup> Seade võib olla kuni 30 minutit 1 meetri sügavuses vees. Lisateavet vt veebilehelt [www.garmin.com/waterrating](http://www.garmin.com/waterrating).

<sup>17</sup> Alates tarkvaraversioonist 34.00 ühilduvad GPSMAP 16x3 seeria seadmed kuni 1 TB mälukaartidega, mis on vormindatud exFAT-vormingus.

## GPSPMAP I5x3 tehnilised andmed

Mõõtmed (L × K × S)	388,9 × 178,5 × 82,9 mm (15 <sup>5</sup> / <sub>16</sub> × 7 × 3 <sup>1</sup> / <sub>4</sub> tolli)
Mõõtmed koos kattega kinnitusel (L × K × S)	397,1 × 182,5 × 113,7 mm (15 <sup>5</sup> / <sub>8</sub> × 7 <sup>3</sup> / <sub>16</sub> × 4 <sup>7</sup> / <sub>16</sub> tolli)
Ekraani suurus (L × K)	345,2 × 194,6 mm (13 <sup>5</sup> / <sub>8</sub> × 7 <sup>11</sup> / <sub>16</sub> tolli) Diagonaal 369,1 mm (15 <sup>9</sup> / <sub>16</sub> tolli)
Ekraani resolutsioon	1920 × 720 pikslit (IPS)
Kaal	3,26 kg (7,2 lb.)
Kompassile ohutu vahemaa	50 cm (19,7 in.)
Maksimaalne toitekasutus 10 Vdc juures	56,93 W
Tüüpiline voolutarve 12 V DC juures	2,44 A
Maksimaalne voolutarve 12 V DC juures	4,31 A
Temperatuurivahemik	-15 ° kuni 55 °C (5 ° kuni 131 °F)
Materjal	Polükarbonaatplast ja survevalualumiinium
Veekindluse tase	IEC 60529 IPX7 <sup>18</sup>
Sisendpinge	10 kuni 32 V DC
Kaitse	6 A, 125 V, kiiretoimeline
NMEA 2000 LEN 9 V DC juures	2
NMEA 2000 tõmme	75 mA max.
Max. teepunkte	5 000
Max teekondasid	100
Max aktiivseid jälgimispunkte	50 000 punkti, 50 salvestatud rada
USB-konnektor	Mikro-USB ühilduva Garmin-kaardilugeja jaoks <sup>19</sup>
Traadita side sagedus	2,4 GHz @ 18,4 dBm maksimaalselt
Mälukaart	2 microSD mälukaartipesad, kaardi max. suurus 32 GB, FAT32- või exFAT-vormingus, mille kiirusklass on 10 või suurem.

<sup>18</sup> Seade võib olla kuni 30 minutit 1 meetri sügavuses vees. Lisateavet vt veebilehelt [www.garmin.com/waterrating](http://www.garmin.com/waterrating).

<sup>19</sup> Ühildub ainult Garmin-kaardilugejatega, soovitatav. Kolmanda osapoole kaardilugejad ei ole garanteeritult ühilduvad.

## Sonarimudelite spetsifikatsioonid

Tehnilised andmed	Mõõt
Sonari sagedused <sup>20</sup>	Tavaline: 50/200, 77/200, 83/200 kHz Ühe kanaliga CHIRP: 40 kuni 250 kHz Garmin ClearVü CHIRP: 260/455/800 kHz ÜlikõrglahutusGarmin ClearVü: 800 kHz, CHIRP ulatus: 760-880 kHz ÜlikõrglahutusSideVü: 1 200 kHz, CHIRP ulatus: 1 060-1 170 kHz
Sonari edastusvõimsus (RMS) <sup>21</sup>	CHIRP: 1000 W Garmin ClearVü ja SideVü CHIRP: 500 W
Sonari sügavus <sup>22</sup>	1 kW juures 1524 m (5000 ft)

## Soovitatud käivituskujutise mõõtmed

Käivituskujutiste sobitamiseks kasuta kujutist, mille mõõtmed on pikslites järgmised.

Mudel	Ekraani resolutsioon	Kujutise laius	Kujutise kõrgus
GPSMAP 7x3	WSVGA	880	270
GPSMAP 9x3 ja 12x3	WXGA	1080	350
GPSMAP 16x3	FHD	1240	450

<sup>20</sup> Sõltub andurist.

<sup>21</sup> Sõltub anduri klassist ja sügavusest.

<sup>22</sup> Sõltub andurist, vee soolasusest, põhja tüübist ja muudest veeoludest.

## NMEA 2000 parameetri rühmanumbri teave

### Edastus ja vastuvõtt

Parameetri rühmanumber	Kirjeldus
059392	ISO kinnitus
059904	ISO päring
060160	ISO transportprotokoll: andmeedastus
060416	ISO transportprotokoll: ühenduse haldamine
060928	ISO aadress nõutud
126208	Taotle rühmafunktsiooni
126993	Pulsisagedus
126996	Tooteteave
126998	Konfiguratsiooniteave
127237	Suuna/raja kontroll
127245	Tüür
127250	Veesõiduki suund
127258	Magnetiline hälve
127488	Mootori parameetrid: kiiruuendus
127489	Mootori parameetrid: dünaamiline
127490	Elektrijami olek: Dünaamiline
127491	Elektrienergia salvestamise olek: Dünaamiline
127493	Edastuse parameetrid: dünaamiline
127494	Elektrijami teave
127495	Elektrienergia salvestamise teave
127505	Vedeliku tase
127508	Aku olek
128002	Elektrijami olek: kiire värskendus
128003	Elektrienergia salvestamise olek: kiire värskendus
128259	Kiirus: vee viide
128267	Vee sügavus
129025	Asukoht: kiiruuendus
129026	COG ja SOG: kiiruuendus
129029	GNSS-i asukoha andmed
129283	Ristsuunaline viga
129284	Navigatsioonandmed

Parameetri rühmanumber	Kirjeldus
129285	Navigeerimine – teekonna/vahepunkti teave
129539	GNSS DOP-d
129540	Vaateulatuses GNSS-satelliidid
130060	Silt
130306	Tuuleandmed
130310	Keskonnaparameetrid (aegunud)
130312	Temperatuur (aegunud)

#### Edastus

Parameetri rühmanumber	Kirjeldus
126464	Parameetri rühmanumbri loendi rühmafunktsiooni edastus ja vastuvõtt
126984	Hoiatuse vastus
127258	Magnetiline muutus
127497	Reisi parameetrid: mootor
127502	Kaldavahetuse juhtimine (AEGUNUD)

#### Vastuvõtt

Parameetri rühmanumber	Kirjeldus
065030	Generaatori keskmine tavaline AC kogus (GAAC)
065240	Kästud aadress
126983	Hoiatus
126985	Hoiatuse tekst
126987	Hoiatuse lävi
126988	Hoiatuse väärtus
126992	Süsteemiaeg
127233	Inimene üle parda
127237	Suuna/raja kontroll
127245	Tüür
127251	Pöörde kiirus
127252	Tõus
127257	Asend
127498	Mootori parameetrid: staatiline
127501	Kaldavahetuse olek
127503	AC-sisendi olek (aegunud)

Parameetri rühmanumber	Kirjeldus
127504	AC-väljundi olek (aegunud)
127506	DC detailne olek
127507	Laadija olek
127509	Vaheldi olek
128000	Triivinurk
128275	Vahemaalogi
128780	Lineaarne käitur
129038	AIS-i klassi A asukohaaruanne
129039	AIS-i klassi B asukohaaruanne
129040	AIS-i klassi B laiendatud asukohaaruanne
129041	AIS-i navigatsiooniabiaruanne (AtoN)
129044	Nivoopind
129285	Navigeerimine: teekonna, vahepunkti teave
129794	AIS-i klassi A staatilised ja laevasõiduga seotud andmed
129798	AIS-i päästeotstarbelise õhusõiduki asukohaaruanne
129799	Raadiosaatja sagedus/režiim/võimsus
129802	AIS-i ohutusalane edastusteade
129808	DSC-kutsungi teave
129809	AIS-i klassi B "CS" staatiline andmete aruanne, osa A
129810	AIS-i klassi B "CS" staatiline andmete aruanne, osa B
130067	Teekonna ja vahepunkti teenus: teekonna ja vahepunkti nimi ja asukoht
130311	Keskkonnaparameetrid (aegunud)
130313	Niiskus
130314	Tegelik rõhk
130316	Temperatuur: laiendatud vahemik
130569	Meelelahutus: praegune fail ja olek
130570	Meelelahutus: teegi andmefail
130571	Meelelahutus: teegi andmerühm
130573	Meelelahutus: toetatud lähteandmed
130574	Meelelahutus: toetatud tsooniandmed
130576	Trimmi vahekaardi olek
130577	Suuna andmed

## NMEA 0183 teave

### Edastus

Lause	Kirjeldus
GPAPB	APB: suuna või raja juhtüksuse (autopiloodi) lause "B"
GPBOD	BOD: suund (algpunktist sihtkohani)
GPBWC	BWC: suund ja kaugus vahepunktist
GPGGA	GGA: globaalse positsioneerimissüsteemi parandusandmed
GPGLL	GLL: geograafiline asukoht (laius- ja pikkuskraad)
GPGSA	GSA: GNSS DOP ja aktiivsed satelliidid
GPGSV	GSV: vaateulatuses GNSS-satelliidid
GPRMB	RMB: soovituslik minimaalne navigatsiooniteave
GPRMC	RMC: soovituslikud minimaalsed konkreetset GNSS-andmed
GPRTE	RTE: marsruudid
GPVTG	VTG: kurss üle maapinna ja liikumiskiirus
GPWPL	WPL: vahepunkti asukoht
GPXTE	XTE: ristsuunaline viga
PGRME	E: hinnanguline viga
PGRMM	M: kaardiandmed
PGRMZ	Z: kõrgus
SDDBT	DBT: sügavus anduri all
SDDPT	DPT: sügavus
SDMTW	MTW: veetemperatuur
SDVHW	VHW: vee kiirus ja suund
TLB	Sihtmärgis
TLL	Sihtlaius- ja -pikkuskraad
TTD	Jälgitavad sihtandmed
ZDA	Kellaaeg ja kuupäev

**Vastuvõtt**

Lause	Kirjeldus
DPT	Sügavus
DBT	Sügavus anduri all
MTW	Veetemperatuur
VHW	Vee kiirus ja suund
WPL	Vahepunkti asukoht
DSC	Digitaalse valikkutsungi teave
DSE	Laiendatud digitaalne valikkutsung
HDG	Suund, kõrvalekalle ja variatsioon
HDM	Suund, magnetiline
MWD	Tuule kiirus ja suund
MDA	Meteoroloogiline komposiit
MWV	Tuule kiirus ja nurk
RTE	Teekonnad
VDM	AIS VHF andmelingi sõnum

NMEA (USA riikliku mereelektronika assotsiatsiooni) vormingu ja lausete täieliku teabe saate osta veebiaadressilt [www.nmea.org](http://www.nmea.org).

## J1939 teave

Kaardiploetter võtab vastu J1939 lauseid. Kaardiploetter ei saa edastada J1939 võrgu kaudu.

Kirjeldus	Parameetri rühmanumber	SPN
Mootori koormusprotsent valitud kiirusel	61443	92
Mootori pöörded	61444	190
Mootori kollektori heitgaasi temperatuur – parem kollektor	65031	2433
Mootori kollektori heitgaasi temperatuur – vasak kollektor	65031	2434
Mootori lisajahutus	65172	
Aktiivsed diagnostika rikkekoodid	65226	
Sõiduki kaugus	65248	
Kütuses sisalduva vee näidik	65279	
Mootori käivituseelne tuli	65252	1081
Mootori ülekiirustest	65252	2812
Mootori õhu väljalülituskäsu olek	65252	2813
Mootori hoiatusväljundi käsu olek	65252	2814
Mootori töötunnid kokku	65253	247
Navigatsioonipõhine sõiduki kiirus	65256	517
Mootori kütuse temperatuur 1	65262	174
Mootori õli temperatuur 1	65262	175
Mootori kütus tarnesurve	65263	94
Mootori õlisurve	65263	100
Mootori jahutusvedeliku surve	65263	109
Mootori jahutusvedeliku temperatuur	65263	110
Mootori jahutusvedeliku tase	65263	111
Mootori kütuse määr	65266	183
Mootori keskmine kütusekulu	65266	185
Mootori sisselaskekollektori #1 rõhk	65270	102
Aku potentsiaali / toite sisend 1	65271	168
Käigukastiõli temperatuur	65272	177
Käigukasti õlirõhk	65272	127
Kütusetase	65276	96
Mootori õlifiltri diferentsiaali surve	65276	969



